

BRIDZSÉLET

A MAGYAR BRIDZS SZÖVETSÉG TÁJÉKOZTATÓJA
1992. 1-2.

Ára: 80,- Ft



ZŰRZAVAR A KLUBOKBAN

AMERIKÁBÓL JÖTTEM

INDÍTÓ KIJÁTSZÁSOK

ÍNYENCEKNEK

LAPKOMBINÁCIÓK

BRIDZSEZZÉL

MIKE LAWRENCE-VEL

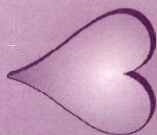
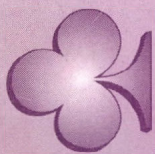

TARTALOM

Joe Kovach: Zűrzavar a klubokban	1
Nagyiván Gábor: Amerikából jöttem	2
Jose le Dentu: Indító kijátszások	4
Ínyenceknek	6
Eddie Kantar: Lapkombinációk I. rész	10
Steve Starkey: Ellenjáték középfokon	13
Ki licitál jobban?	19
Bridzsezzél Mike Lawrence-szel	24
Eredménylisták	27

ISSN 0133-6886

BRIDZSÉLET A Magyar Bridzs Szövetség (1052 Budapest, Pf. 253) tájékoztatója. Előfizethető csekken vagy a Magyar Bridzs Szövetség pénztáránál. Előfizetési díj egy évre 480 Ft
Főszerkesztő: Szóts Gábor
1081 Budapest, Kiss József u. 7.
Tel.: 113-2746,
munkahely: 201-5455 (2514)
Műszaki szerkesztő: M. Beck Anna
Szedés: Argos Kft.

**XXXIV.
évfolyam**

Nyomás: ALFADAT-PRESS Kft.
Kéziratot nem őrzünk meg és nem küldünk vissza

ZÚRZAVAR A KLUBOKBAN

A budapesti bridzsklubokba látogató külföldi játékosok általában azzal a benyomással távoznak, hogy a magyarok – legalábbis az a részük, amelyik bridzsel – modortalanok, faragatlanok és primitívek. Abban, hogy a látogatók ilyen benyomásokat szereznek, a klubtagoknak az a szűk csoportja a bűnös, amely állandó jelleggel figyelmen kívül hagyja a játék etikáját és a civilizált viselkedés íratlan törvényeit. Nem állítom, hogy efféle barbárok más országokban nem léteznek, de vagy kordában tartják őket a játékvezetők, vagy kizárják őket a klubokból.

Mindannyian ismerjük a magukról megfeledkező alakokat, akik artikulátlan hangon ordibálnak egymással. Valószínűleg így viselkednek otthon, munkahelyükön és más köznapi helyzetekben is. Ezek az emelt hangon üvöltöző tuskók még azzal sem törődnek, hogy olyan partikat „elemeznek” hallótávolságon belül, amelyeket mások még játszani fognak.

A lassú játék néha elkerülhetetlen, de nem szabad hagyni, hogy állandó velejárája legyen a játéknak. A lassú játék fő okozója a „gondolkodó” – ez rendszerint gyenge játékos, aki megpróbálja magas fokú intelligencia látszatát kelteni. Ez a szerencsétlen minden kijátszás előtt elmélyülten gondolkodik, és kihúzza, majd visszatol vagy fél tucat lapot, mielőtt elhatározná magát. Van, aki még a tizenharmadik lapnál is töpreng egy keveset. Aztán ott vannak a süketek, akik még akkor sem kelnek fel az asztaltól, amikor már régen elhangzott a „csere!”. Az Északon ülő játékosok azzal is lassítják a játékot, hogy nem adják tovább időben a tokokat a következő asztalra. Legalább a befejezett partit tovább kellene adni, ha a másik még tart is a csere megkezdésekor.

A legellenszenvesebbek azok a játékosok, akik kéretlenül osztogatják tanácsait. E fogadatlan prókátorok – igen gyakran negyedosztályú játékosok – az ellenfél vélt hibáin szórakoznak, és elmagyarázzák, hogyan kellett volna licitálni vagy játszani. Vajon ezek a hölygok vendégségben megmondják házigazdájuknak, hogyan vegesse a háztartást, hogyan nevelje gyerekeit, és miként javíthat szexuális életén?

Nem kell eltérni ezeket a visszataszító viselkedésformákat. Vissza lehetne fogni őket, ha a klubtagok ragaszkodnának ahhoz, hogy a játékvezetők betöltsék szerepkörüket. A játékvezetőnek joga és kötelessége, hogy betartassa a viselkedési normákat, és ehhez meg is vannak az eszközei. Első lépésként be kell vezetni egy – lehetőleg írásos és nyilvántartott – figyelmeztetési rendszert. A bridzsetika ismételt megsértése vonja maga után a játékjog egy-két fordulónyi felfüggesztését, vagy akár tartós kizárást a klubból. Ezeket a módszereket az egész bridzsvilág eredményesen használja.

Sajnálatos módon a helyi klubok játékvezetőinek többsége maga is játszik, s így nem tudja feladatát megfelelően ellátni. Ráadásul legtöbbjük nem is akarja. Mindaddig, amíg a klubtagság nem követeli meg, hogy a játékvezetők ne játsszanak, hanem dolgozzanak, hogy a szabályokat tartassák be, és a bohócokat regulázzák meg, a magyar bridzsklubokban sosem lesz a bridzs olyan kellemes időtöltés, amilyen lehetne, és amilyennek lennie kellene.

*

A Szövetség elnöksége – a tisztátalan játék, az alaptalan vádaskodások és a minősíthetetlen viselkedés visszaszorítása érdekében – úgy határozott, hogy a jövőben a Bridzséleten keresztül nyilvánosságra hozza a véglegesen lezárt fegyelmi ügyeket.

AMERIKÁBÓL JÖTTEM

Barátaim jóvoltából hosszabb ideig az Egyesült Államokban tartózkodtam. Az USA nem véletlenül nagyhatalom a bridzsben is, hiszen szerte az országban rengeteg bridzsklub működik. A magánkézben levő klubok természetesen kapcsolatban vannak a szövetséggel, mivel az amerikai bridzs a mesterpontok megszerzésére épül. A legkisebb klubban is lehet mesterpontot szerezni, amit naprakészen nyilvántartanak a központban. Mivel többféle színű és értékű pont van, ezek természetesen nem érnek annyit, mint egy regionális versenyen szerzett pont.

A Cavendish Club meghívásos versenyét kivéve sehol sincs pénzdíj, de ennek ellenére számos játékos meg tud élni a bridzsből, tanítással, tanfolyamok vezetésével, kiadványok megjelenítésével, kellékek forgalmazásával vagy játékvezetéssel. Sokan hirdetnek, és kellő honorárium ellenében bárkivel leülnek játszani. A tarifa megállapítása az elért mesterpontok száma vagy megegyezés szerint történik. Játékosközvetítésre már egy országos hálózat alakult.

A klubokban a párosverseny a legnépszerűbb, a csapatjáték ritka. A hét minden napján lehet játszani valahol, egy nap akár többször is, hiszen gyakori a délelőtti vagy 12 órai kezdés. Általában 22-26 leosztást játszanak, a nevezési díj 3-5 dollár, amiért ingyenes kávé és süteményt is kap a versenyző. A színvonal elég alacsony, a hangulat viszont nagyon kellemes, az eredményt az utolsó parti után 10 perccel már lehet tudni, hiszen számítógépes értékelés van. A licitálásra az egyszerűség jellemző. A játékosok többsége a Stayman, Jacoby, Blackwood és Gerber konvenciót használja, az 1 szan indulás szinte mindig 15-17 figurapont,

a gyenge kettes és az erős 2 treff indulás is általános. Az ellenjátékban a Rusinow-kezdés majdnem ismeretlen fogalom, szanzadu ellen a 11-es szabály szerint indulnak. A konvenciókártya a legkisebb klubban is nemcsak egyszerűen kötelező, hanem természetes is, ugyanúgy hozzátartozik a játékhoz, mint a tokok, a szkórlapok vagy maga a kártyapakli. A bridzset a televízió is népszerűsíti, minden kedden félórás bridzsadás van. A kezdőknek szóló nyolchetes sorozatot Omar Sharif reklámozza, a tanfolyam folyamatos, az utolsó rész után kezdődik előlről. Könyveket, videokazettát, szakirodalmat, számítógépes programot akár telefonon is lehet rendelni, érdeklődésre, bármilyen információra a Liga ingyenes telefonvonala igénybe vehető.

A területi versenyeken hatalmas a mezőny, hiszen a környező államokból is érkeznek versenyzők, gyakran világbajnokkal is találkozhat az ember. Egy háromnapos rendezvényen 10-15 futam is van, mesterpont határok szerint elkülönítve. Rendeznek versenyt kezdők részére, ami a rutinszerzésre és a sikerélményre kiválóan alkalmas, de mindenki megtalálhatja a magának megfelelő játéklehetőséget, hiszen általában 3-4 kategóriában, például 0-50, 0-300, 200-500, 0-végtelen mesterpont határok szerint bonyolítanak le egyidejű versenyeket. Természetesen a legtöbb és legértékesebb pontot a magasabb kategóriákban lehet szerezni. Hogy milyen kicsi a világ, arra a legjobb bizonyíték, hogy egy ilyen regionális versenyen találkoztam Kertész Ádámmal, aki New Yorkban él, és Amerikában is kiváló játékvezetőnek számít.

Kedvenc helyemen, Mary Mosher

klubjában játszottam Dél helyén az alábbi partit, partnerem Stella Sloan volt, akitől a bridzsen kívül is nagyon sok segítséget kaptam.

Általános bell, osztó: Dél

<p>♠ 9 7 3 ♥ A 8 ♦ 5 4 ♣ K D 10 9 6 2</p>	<table border="1" style="border-collapse: collapse; width: 100px; height: 100px;"> <tr><td style="text-align: center;">É</td><td></td><td style="text-align: center;">K</td></tr> <tr><td style="text-align: center;">Ny</td><td></td><td></td></tr> <tr><td></td><td style="text-align: center;">D</td><td></td></tr> </table>	É		K	Ny				D		<p>♠ K 5 ♥ K D 5 4 3 2 ♦ 10 9 8 6 ♣ 5</p>	
É		K										
Ny												
	D											
<p>♠ A 10 6 ♥ B 10 9 7 6 ♦ B 7 2 ♣ 8 4</p>	<p>♠ D B 8 4 2 ♥ - ♦ A K D 3 ♣ A B 7 3</p>											
<p>Nyugat</p>	<p>Észak <i>Stella Sloan</i></p>	<p>Kelet</p>	<p>Dél <i>Nagyiván</i></p>									
<p>passz</p>	<p>1 szan</p>	<p>passz</p>	<p>1 ♠</p>									
<p>passz</p>	<p>4 szan</p>	<p>passz</p>	<p>3 ♣</p>									
<p>passz</p>	<p>6 ♣</p>	<p>passz</p>	<p>5 ♥</p>									
		<p>passz</p>	<p>passz</p>									

A reménytelennek látszó felvétel ellen Nyugat a kőr bubival indult, amit kézben loptam, asztalra mentem a treff királlyal, és azonnal pikket hívtam, re-

mélve, hogy a pikk magas figurák nincsenek egy kézben. Miután a pikk bubit Nyugat ütötte az ásszal, már tudtam, hogy nincs nála a király, így már csak két dolgot kellett kidrukkolni. Az első, hogy ne hívja azonnal vissza a pikket, a második pedig, hogy Keletnél legalább négyes káró legyen. Szerencsére a biztonságos kőr hívás következett, amire kézből elment egy pikk, és a treffek hívása után a következő ötlapos végállás jött létre:

<p>♠ 9 7 ♥ - ♦ 5 4 ♣ 2</p>	<table border="1" style="border-collapse: collapse; width: 100px; height: 100px;"> <tr><td style="text-align: center;">É</td><td></td><td style="text-align: center;">K</td></tr> <tr><td style="text-align: center;">Ny</td><td></td><td></td></tr> <tr><td></td><td style="text-align: center;">D</td><td></td></tr> </table>	É		K	Ny				D		<p>♠ K ♥ - ♦ 10 9 8 6 ♣ -</p>	
É		K										
Ny												
	D											
<p>♠ 10 6 ♥ - ♦ B 7 2 ♣ -</p>	<p>♠ D ♥ - ♦ A K D 3 ♣ -</p>											

Amikor a treff kettést kértem az asztalról, Kelet beszorult, kárót dobott, én a pikk dámát, így a végén a káró hármas lett a tizenkettedik ütés.



Az alábbi cikk – amelyet még sok másik is követ – a világ egyik legszínvonalasabb bridszfolyóiratából, a francia „Le Bridgeur”-ből származik. Ezúton köszönjük Dr. Balla Bálint berlini előfizetőnk (egykori választmányi tag, I/B osztályú játékos) kedvességét, hogy számunkra az újságot előfizette.

„Le Bridgeur”, 1992. febr. 15.

José le Dentu

INDÍTÓ KIJÁTSZÁSOK

1. Mivel indul Nyugat az alábbi lapból:

		<i>Osztó: Kelet. Általános bell.</i>			
	Ny	É	K	D	
♠ 7 6	–	–	–	–	
♥ D B 6	–	–	–	passz 1 ♠	
♦ A K 8 7 4	passz 2 ♣	–	–	passz 2 ♥	
♣ 8 6 5	passz 3 ♠	–	–	passz 4 ♣	
	passz 4 ♥	–	–	passz 6 ♠	
	passz passz	–	–	kontra vége	

2. Mivel indul Nyugat az alábbi lapból:

		<i>Osztó: Észak. Általános mans.</i>			
	Ny	É	K	D	
♠ D 5 3	–	–	–	–	
♥ D B 9 6 2	–	1 ♠	–	–	passz 1 szan
♦ K 8 7 2	passz 2 ♣	–	–	–	passz 2 ♦
♣ 6	passz 2 ♥	–	–	–	passz 3 ♣
	passz 3 ♦	–	–	–	passz 3 szan
	passz passz	–	–	–	kontra vége

1 ♠: 8–13, min. három pikk; 1 szan: min. 12 pont és treff szint ígér; 2 ♣: támogatja a treffet; 2 ♦: relé; 2 ♥: 8–9 pont; 3 ♣: invit gémpre; 3 ♦: természetes.

3. Mivel indul Nyugat az alábbi lapból:

		<i>Osztó: Dél. K–Ny bellben.</i>			
	Ny	É	K	D	
♠ B 4	–	–	–	–	
♥ A 5	–	–	–	–	3 ♠
♦ A 10 9 6 4	vége	–	–	–	
♣ K 5 3 2	–	–	–	–	

4. Mivel indul Nyugat az alábbi lapból:

		<i>Osztó: Dél. É–D bellben.</i>			
	Ny	É	K	D	
♠ 6	–	–	–	–	
♥ 9 8 4 2	–	–	–	–	4 ♠
♦ A D 8 3	vége	–	–	–	
♣ A 7 6 2	–	–	–	–	

5. Mivel indul Nyugat az alábbi lapból:

		<i>Osztó: Nyugat. Általános bell.</i>			
	Ny	É	K	D	
♠ B	–	–	–	–	
♥ K 9	3 ♣	kontra	–	–	passz 4 ♠
♦ 8 4 3	passz 5 ♣	–	–	–	passz 7 ♠
♣ A B 10	–	–	–	–	vége
8 6 5 3	–	–	–	–	

6. Mivel indul Nyugat az alábbi lapból:

		<i>Osztó: Nyugat. Általános bell.</i>			
	Ny	É	K	D	
♠ K 6 5 4	–	–	–	–	
♥ B 5	passz 2 ♣	–	–	–	passz 3 ♦
♦ 5 4	passz 3 ♠	–	–	–	passz 4 szan
♣ D 10 7 6 5	passz 6 ♥	–	–	–	passz 7 szan
	passz passz	–	–	–	kontra vége

(2 ♣: Albarran, gémporsz)

7. Mivel indul Nyugat az alábbi lapból:

		<i>Osztó: Dél. Általános mans.</i>			
	Ny	É	K	D	
♠ D 7 4	–	–	–	–	
♥ K 10 7 6 2	–	–	–	–	1 ♣
♦ D B 10 8	1 ♥	2 ♥	–	–	passz 3 szan
♣ A	–	–	–	–	vége

8. Mivel indul Nyugat az alábbi lapból:

		<i>Osztó: Nyugat. É–D bellben.</i>			
	Ny	É	K	D	
♠ K 10 8 4	–	–	–	–	
♥ B 6 4 3 2	passz 1 ♦	–	–	–	passz 2 ♣
♦ 8 5	passz 2 ♥	–	–	–	passz 2 szan
♣ 7 6	passz 3 szan	–	–	–	passz 4 szan
	passz 5 ♣	–	–	–	passz 6 szan

(4 szan: kvantitatív)

Értékelés

1. feladat

<p>♠ 76 ♥ DB6 ♦ AK874 ♣ 865</p>	<table style="width: 100%; border-collapse: collapse;"> <tr><td style="width: 50%; text-align: center;">É</td><td style="width: 50%; text-align: center;">K</td></tr> <tr><td style="width: 50%; text-align: center;">Ny</td><td style="width: 50%; text-align: center;">K</td></tr> <tr><td colspan="2" style="text-align: center; border-top: 1px solid black;">D</td></tr> </table>	É	K	Ny	K	D		<p>♠ 52 ♥ 72 ♦ 106532 ♣ KB93</p>
É	K							
Ny	K							
D								
<p>♠ AD1083 ♥ K10953 ♦ – ♣ D72</p>								

ELV: Le kell mondani a nyilvánvaló indulásról, ha a partner mást kér.

Értékelés

Treff 5 vagy 6 = 100 Káró ász = 40

2. feladat

<p>♠ 8742 ♥ K4 ♦ DB93 ♣ K92</p>	<table style="width: 100%; border-collapse: collapse;"> <tr><td style="width: 50%; text-align: center;">É</td><td style="width: 50%; text-align: center;">K</td></tr> <tr><td style="width: 50%; text-align: center;">Ny</td><td style="width: 50%; text-align: center;">K</td></tr> <tr><td colspan="2" style="text-align: center; border-top: 1px solid black;">D</td></tr> </table>	É	K	Ny	K	D		<p>♠ K1096 ♥ 75 ♦ A1064 ♣ D83</p>
É	K							
Ny	K							
D								
<p>♠ AB ♥ A1083 ♦ 5 ♣ AB10754</p>								

ELV: Használjuk ki az ellenfél mester-séges licitrendszerét, hogy a legjobb indító kijátszást megtaláljuk.

Értékelés Pik dáma = 100 Pikk 3 = 80
Kőr dáma = 50



3. feladat

<p>♠ B4 ♥ A5 ♦ A10964 ♣ K532</p>	<table style="width: 100%; border-collapse: collapse;"> <tr><td style="width: 50%; text-align: center;">É</td><td style="width: 50%; text-align: center;">K</td></tr> <tr><td style="width: 50%; text-align: center;">Ny</td><td style="width: 50%; text-align: center;">K</td></tr> <tr><td colspan="2" style="text-align: center; border-top: 1px solid black;">D</td></tr> </table>	É	K	Ny	K	D		<p>♠ D7 ♥ KB1082 ♦ K752 ♣ 104</p>
É	K							
Ny	K							
D								
<p>♠ A1098532 ♥ 73 ♦ DB ♣ B8</p>								

ELV: Kizáró indulás után ásszal indulni a legkevésbé veszélyes, mivel a felvevőnek, gyengesége miatt, kevésbé valószínű, hogy az illető színből királya legyen.

Értékelés Kőr ász = 100 Káró ász = 60
Pikk bubi vagy treff 2 = 30

4. feladat

<p>♠ 6 ♥ 9842 ♦ AD83 ♣ A762</p>	<table style="width: 100%; border-collapse: collapse;"> <tr><td style="width: 50%; text-align: center;">É</td><td style="width: 50%; text-align: center;">K</td></tr> <tr><td style="width: 50%; text-align: center;">Ny</td><td style="width: 50%; text-align: center;">K</td></tr> <tr><td colspan="2" style="text-align: center; border-top: 1px solid black;">D</td></tr> </table>	É	K	Ny	K	D		<p>♠ 9 ♥ K65 ♦ B102 ♣ KD9543</p>
É	K							
Ny	K							
D								
<p>♠ KDB108742 ♥ B3 ♦ K74 ♣ –</p>								

ELV: A negyedleges 9-ből való támasz gyakori előnye, hogy nem tömi a partit.

Értékelés

Kőr 9 vagy 8 = 100 Treff ász = 80 Káró ász = 40

5. feladat

	♠ AK 10 5 ♥ A 7 2 ♦ ADB 5 2 ♣ K													
♠ B ♥ K 9 ♦ 8 4 3 ♣ AB 10 8 6 5 3	<table style="width: 100%; border-collapse: collapse;"> <tr> <td style="width: 33%; text-align: center;">É</td> <td style="width: 33%;"></td> <td style="width: 33%; text-align: center;">♠ 6 3</td> </tr> <tr> <td style="text-align: center;">Ny</td> <td style="text-align: center;">K</td> <td style="text-align: center;">♥ B 10 6 4 3</td> </tr> <tr> <td style="text-align: center;">D</td> <td></td> <td style="text-align: center;">♦ 10 6</td> </tr> <tr> <td></td> <td></td> <td style="text-align: center;">♣ D 9 7 4</td> </tr> </table>	É		♠ 6 3	Ny	K	♥ B 10 6 4 3	D		♦ 10 6			♣ D 9 7 4	♠ D 7 4 ♥ K 10 7 6 2 ♦ DB 10 8 ♣ A
É		♠ 6 3												
Ny	K	♥ B 10 6 4 3												
D		♦ 10 6												
		♣ D 9 7 4												
	♠ D 9 8 7 4 2 ♥ D 8 5 ♦ K 9 7 ♣ 2													

ELV: A szlem felé haladva egy kulcslicit nem garantálja szükségszerűen az elsőmenet-fogást.

Értékelés Treff ász = 100 Pikk bubi = 60 Kőr 9 = 40 Káró 3 = 30

6. feladata

	♠ ADB 10 9 8 ♥ AK 10 7 6 3 ♦ 9 ♣ -													
♠ K 6 5 4 ♥ B 5 ♦ 5 4 ♣ D 10 7 6 5	<table style="width: 100%; border-collapse: collapse;"> <tr> <td style="width: 33%; text-align: center;">É</td> <td style="width: 33%;"></td> <td style="width: 33%; text-align: center;">♠ 3 2</td> </tr> <tr> <td style="text-align: center;">Ny</td> <td style="text-align: center;">K</td> <td style="text-align: center;">♥ D 9 8 2</td> </tr> <tr> <td style="text-align: center;">D</td> <td></td> <td style="text-align: center;">♦ 10 2</td> </tr> <tr> <td></td> <td></td> <td style="text-align: center;">♣ AB 9 8 4</td> </tr> </table>	É		♠ 3 2	Ny	K	♥ D 9 8 2	D		♦ 10 2			♣ AB 9 8 4	♠ 7 ♥ 4 ♦ AKDB 8 7 6 3 ♣ K 3 2
É		♠ 3 2												
Ny	K	♥ D 9 8 2												
D		♦ 10 2												
		♣ AB 9 8 4												

ELV: Ha előzőleg megbeszélt megállapodás nem tiltja, a Lightner-kontra értelmezése változatlan még akkor is, ha az ellenfél mesterséges bemondatast használ.

Értékelés

Treff 5 vagy 6 = 100 Pikk 4 vagy Kőr bubi = 40

7. feladat

	♠ A 6 3 ♥ 5 4 3 ♦ A 6 5 3 ♣ KB 6													
♠ D 7 4 ♥ K 10 7 6 2 ♦ DB 10 8 ♣ A	<table style="width: 100%; border-collapse: collapse;"> <tr> <td style="width: 33%; text-align: center;">É</td> <td style="width: 33%;"></td> <td style="width: 33%; text-align: center;">♠ B 10 9 5</td> </tr> <tr> <td style="text-align: center;">Ny</td> <td style="text-align: center;">K</td> <td style="text-align: center;">♥ B</td> </tr> <tr> <td style="text-align: center;">D</td> <td></td> <td style="text-align: center;">♦ 9 2</td> </tr> <tr> <td></td> <td></td> <td style="text-align: center;">♣ 10 9 8 4 3 2</td> </tr> </table>	É		♠ B 10 9 5	Ny	K	♥ B	D		♦ 9 2			♣ 10 9 8 4 3 2	♠ K 8 2 ♥ AD 9 8 ♦ K 7 4 ♣ D 7 5
É		♠ B 10 9 5												
Ny	K	♥ B												
D		♦ 9 2												
		♣ 10 9 8 4 3 2												

ELV: D B 10 8-ből indulni általában előnyt jelent.

Értékelés

Káró dáma = 100 Kőr 6 = 60 Pikk 4 = 30

8. feladat

Ha csak az egyik ellenfélnek is van egy hosszú erős színe, a 6 szan ellen a legjobb a lehető legsemlegesebb indító kijátszást választani. Tehát kerüljük, hogy figura alól induljunk, mivel jelen esetben Dél valószínűleg nem ment volna el 6 szan-ig pikk fogás nélkül, és lehet, hogy történetesen behívunk egy villába. Minor színnel azért nem jó indulni, mert esetleg ezáltal felfedjük a partnerünk kezében lévő figurát. Marad végül is a kis kőr, ami a legkevesbé kompromittáló.

ELV: Ne foglalkozunk az eredménnyel, ha egy normális támadás mégsem vezetett a legjobb íráshoz.

Értékelés

Kőr 3 = 100 Pikk 4 = 60 Káró 8 = 40

Fordította: György József

M-LIFT KFT

1136 Budapest, Pannónia u. 34.

Vállaljuk
felvonók átalánydíjas karbantartását
az év minden napján

Tel.: 149-5125

Egyedi hangulatú irodák
és szállodák berendezésére alkalmas
bútorrendszer forgalmazása:



iroda- és szállodabútor család

Bemutatóterem:
1132 Budapest, Kresz Géza u. 18.
Tel.: 131-0311

ÍNYENCEKNEK

1. Általános mansban a licit a következő:

Kelet	Dél	Nyugat	Észak
passz	1♥	1♠	2♥
2♠	4♥	4♠	passz
passz	5♥	körpassz	

Nem adu indulásra keresztlopással 11 ütés teljesíthető. Keressünk megoldást adu indulásra, amit visz az ász, és adut hív vissza.

	♠ 10 9 4 3 2		
	♥ B 10 8 4		
	♦ A 9 3		
	♣ 2		
♠ AKB 6 5	É	♠ D 8 7	
♥ 9	Ny K	♥ A 6	
♦ DB 4	D	♦ 10 8 7 4	
♣ KB 4 3		♣ 9 8 6 5	
	♠ –		
	♥ KD 7 5 4 3		
	♦ K 6 2		
	♣ AD 10 7		

2. Dél játszik 6 pikket káró király indulásra.

	♠ KD 10		
	♥ D 9 4		
	♦ B 9 3 2		
	♣ A 10 5		
♠ 7 6 5	É	♠ 3	
♥ 10 8 2	Ny K	♥ KB 7 5	
♦ KD 7 5 4	D	♦ A 10 8 6	
♣ 7 6		♣ B 9 8 3	
	♠ AB 9 8 4 2		
	♥ A 6 3		
	♦ –		
	♣ KD 4 2		

Teljesítés képlete = fordított adujáték + átmenetet adó kényszerhívás + beszorítás.

MEGOLDÁS

1. Kelet ütött az adu ásszal és adut hívott vissza. Asztalon ütöttünk, onnan pikk, amire kárót kell dobni. A felvevőnek az a legkellemetlenebb, ha kárót hívnak vissza. A királlyal üti és treff ász, treff dáma – amit Nyugatnak fednie kell – lopás. Pikk lopással kézbe, treff tízes – Nyugat fed –, asztal lop. Asztalról pikk, amit lopni kell, és előállt egy kétoldali beszorítás:

	♠ 10 9		
	♥ –		
	♦ A 9		
	♣ –		
♠ AK	É	♠ –	
♥ –	Ny K	♥ –	
♦ DB	D	♦ 10 8 7	
♣ –		♣ 9	
	♠ –		
	♥ KD		
	♦ 6		
	♣ 7		

A pikket Nyugat, a treffet most már Kelet tartja, káróban pedig mind a kettő szorul.

Kőr király. Nyugat pikket, az asztal is, Kelet kárót dob.

Kőr dáma. Nyugat csak kárót dobhat, az asztal eldobja az értéktelen pikk tízest. Keletnek tartania kell a treffet, ezért eldob egy kárót, ekkor azonban az asztal két kárójáé az ütés. Ha Nyugat nem fedné a treffet, eldobnánk egy kárót és a két asztali aduval el tudjuk lopni a maradék két treffet.

2. A káró királyt lopjuk, pikkal asztalra.

A következő kárót megint lopjuk, pikkal asztalra.

Újból káró lopás, és kis kőr a 9-hez.

(Ha Nyugat a tízest tenné, mi tesszük a dámát.)

Ekkor Kelet kőr vagy treff hívása ütést ad, ezért kárót hív. A kárót természetesen megint magasan lopjuk, és treff ásszal asztalra:

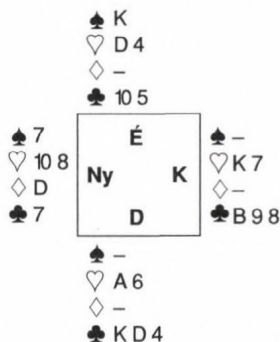

Az adu királyra Kelet beszorul, amiből dob, abból szerzi meg Dél a hiányzó ütést.

Ha a négy káró lopáshoz felhasználjuk a treff ászot, akkor a kőr kiadása után Kelet a treff B-t hívja, és nem tudunk az asztalra lemenni, mert Nyugat lopni fog.

Ha a kőr dámát szöktetnénk, akkor Kelet nem tesz szívességet, hogy jól lopható kárót hív, hanem visszateszi a kórt, és most már Nyugat is tartja a kórt, így Keletet nem lehet szorítani.

*András Imre (Eger)
gyűjteményéből **

* András Imre (Eger) 50 játszmából álló gyűjteménye hosszú évek gyűjtő- és fejlesztő munkájának az eredménye. A játszmák legtöbbje élő leosztás volt, némelyiket a szerző egy alap gondolat jegyében csiszolta tökéletesre. A gyűjteménnyel eredetileg klubtársainak, barátainak akart kedveskedni, de a Bridzsélet megszorultságát látva felajánlotta azt mindannyiunk épülésére.

Közöljük a tagtársakkal és a brizssportot kedvelőkkel, hogy a Magyar Bridzs Szövetség és a MÉLYÉPKERT KFT alapítványt hozott létre

„BRIDZSELŐ IFJÚSÁGÉRT ALAPÍTVÁNY”
elnevezéssel.

Az alapítvány célja a brizsjátéknak az ifjúság minél szélesebb körében való elterjesztése, a játékosutánpótlás érdekében.

Aki ezt a nemes célt támogatni kívánja, kérjük, adományait az alábbi számlaszámra fizesse be:

„BRIDZSELŐ IFJÚSÁGÉRT ALAPÍTVÁNY”
OTP XIII. ker. 217-98292-12665-4 csekkszám.

Köszönjük!

LAPKOMBINÁCIÓK

1. rész

Majdnem minden leosztás lejátszásához szükséges a leggyakoribb lapkombinációk aktív ismerete. Ez persze nem olyan egyszerű, mint amilyennek hangzik. Tegyük fel, hogy szanzadut játszunk.

Asztal (Észak) ♠ A 3 2
Mi (Dél) ♠ K B 5 4

Ha négy ütésre van szükségünk, abban kell bízunk, hogy Keletnél ♠ D x x van, tehát pikk az ászhoz, majd kicsi a bubihoz (vagy azonnal kicsi a bubihoz, ha már az asztalon voltunk).

Ha csak három ütésre van szükségünk, és nem baj, ha kiadjuk az ütést, a szín kezelése egész más lesz. Biztonsági játékot kell játszani, vagyis először le kell hívni a királyt, aztán kicsit az ászhoz, és kicsit a bubi felé. Ha Keletnél van a dáma, így is ütünk hármat, de még akkor is, ha Nyugatnál ♠ D x van.

Most tegyük fel, hogy a licit elárult valamit. Ha Nyugat pikkot licitált, Keletnél nem lesz ♠ D x x, sem Nyugatnál ♠ D x. Vagy rá kell kényszeríteni Nyugatot arra, hogy meghívja a színt, vagy egy másik szín magasításával kell megpróbálkozni.

Ha Kelet licitált pikkot, az impassz nyilván ülni fog, pláne ha ötös színt ígért, de négyet csak akkor tudunk ütni a színben, ha rá tudjuk bírni Keletet arra, hogy eldobjon két pikkot. Ha Keletnek ötös pikkje van, bolond lesz kétőt eldobni tudván, hogy nekünk négy pikkünk van: ezért ezt lehetőleg próbáljuk meg eltitkolni.

Túl sok lapkombináció van ahhoz, hogy mindegyikkel részletesen foglalkozzunk, de némelyeket gyakran rossz-

szul kezelnek. Nézzünk hármat ezek közül:

Asztal (Észak) ♠ D 5 4
Mi (Dél) (A) ♠ A B 2
(B) ♠ A B 3 2
(C) ♠ A B 6 3 2

Kezdjük (A)-val, és mondjuk, hogy három ütésre van szükségünk. Kicsit kell hívni az asztról, és a bubit kell betenni. Az a legjobb esély, hogy Keletnek szingli vagy dublő királya van. Nem szabad a dámát hívni. Ha Kelet ezt fedi a királlyal, harmadik ütésünk elvész.

Ahhoz, hogy üres figurát hívhassunk az asztról, az kell, hogy kezünkben legalább két vele egyenértékű lap legyen. Más szóval: ha a kezünkben ♠ A B 10 vagy ♠ A B 10 2 lenne, több okkal hívhatnánk a dámát – de még ilyenkor is lehet rossz.

♠ D 5 4
♠ 9 8 7 6 ♠ K 3
♠ A B 10 2

Ha a ♠ D-t hívjuk, és Kelet fed, a szín negyedik menete Nyugaté lesz. Ha kicsit hívunk a bubihoz, visszamegyünk az asztra, és újból kicsit hívunk. Kelettől felbukkan a király, és négy ütést szerzünk.

Ezzel a kombinációval minden esetben kétszer kicsit kell hívni az asztról? Nem biztos. Először is ehhez újból le kell menni az asztra. Másodszor pedig időnként a licitból tudni lehet, hogy a szín elosztása 3–3, s ekkor, ha a dámát hívjuk az asztról, egy átmenetet megspórolunk.

A (B) és (C) kombináció esetén először arra a kérdésre kell válaszolni,

hogy hány ütésre van szükségünk. (B)-vel lehetetlen négyet ütni (hacsak valamelyik ellenfél nem hibázik), úgyhogy azt a legjobb játékmódot kell megtalálni, amellyel három ütés szerezhető.

♠ D 5 4
♠ 10 8 7 6 ♠ K 9
♠ A B 3 2

Ha a szín elosztása 3–3, mindenképpen hármát fogunk ütni, de ha az elosztás 4–2, csak akkor tudunk hármát ütni, ha a király dubló. Kicsit hívunk a bubihoz, majd lehívjuk az ászot.

És ha Nyugatnál dubló a király?

♠ D 5 4
♠ K 9 ♠ 10 8 7 6
♠ A B 3 2

Ha most kicsit hívunk az asztalról, és betesszük a bubit, azt Nyugat megüti a királlyal, és Kelet még mindig fogja a színt, így csak kettőt ütünk. És ha az ásszal ütünk, és kicsit hívunk a dáma felé? Nyugat üt, de három ütéshez jutunk.

Nyilvánvaló, hogy nem játszhatunk egyszerre mindkét lehetőségre. Honnan tudjuk, kinél van ♠ K x?

Sajnos, nem mindig tudhatjuk. Néha a licit elárulja, kinél van a király. Ha a licit alapján biztosra vehető, hogy a király Nyugatnál van, kicsit hívunk a dáma felé. Ha a jelek arra utalnak, hogy a király Keletnél van, kicsit hívunk a bubi felé, hátha Kelet rövid a színben.

Most nézzük (C)-t:

♠ D 5 4
♠ 10 9 8 ♠ K 7
♠ A B 6 3 2

Ez lehet akár az aduszín is. Ötöt ütni csak akkor lehet, ha Keletnél ♠ K x van. Ez esetben kicsit kell hívni a bubi felé, majd le kell hívni az ászot. Ha négy ütés a cél, biztonsági játékra kell törekedni,

és rögtön le kell hívni az ászot, mert ezzel Nyugat szingli királya ellen védekezünk. Ha a király nem esik, kicsit hívunk a dáma felé. Ha a szín elosztása 3–2, így is ütünk négyet.

Tegyük fel, hogy mindkét kézbe eleendő az átmenet. Hogyan kell kezelni az alábbi színkombinációt?

♠ A K 10 3
♠ D 2 ♠ 9 8 7 6
♠ B 5 4

Ha mind a négy ütésre szükségünk van, lehívjuk az ászot, kézbe jövünk, és kicsit hívunk a tízes felé. A bubihoz nem nyúlunk! Ha Nyugatnak dubló dámája van, miénk az összes ütés – csak a bubit nem szabad elpazarolni.

♠ A K B 3
♠ D 2 ♠ 9 8 7 6
♠ 10 5 4

Ez ugyanaz a helyzet, csak a bubit és a tízest megcseréltük. Most is lehívjuk az ászot, kézbe jövünk, és kicsit hívunk a bubi felé.

♠ A D B 3
♠ K 2 ♠ 9 8 7 6
♠ 10 5 4

Most sem szabad eltékoználni a tízest. Kicsit hívunk a dámához, kézbe jövünk, és újra kicsit hívunk. Gondoságunk elnyeri jutalmát, ha Nyugatnál K x van. Ha a lapok másképp helyezkednek el, semmit sem veszítettünk.

Az eddigi példánkban a figurákat nem kísérték magas középlapok. Kis lapokat kellett hívunk, hogy ne pazaroljuk el a figurákat. A következő példában bővebben vagyunk a magas középlapoknak, mégis óvatosnak kell lennünk, különben gondjaink támadhatnak az átmenetekkel.

♠ A D 10 2
 ♠ K 8 7 6 ♠ 5 4
 ♠ B 9 3

Tegyük fel, hogy most vagyunk utoljára kézben, és négy ütést kell kihoznunk a színből. Ha kihívjuk a bubit, és Nyugat lefedí, megvan a négy ütés. Mi van, ha Nyugat nem fed? A bubival ütésben maradunk, ám a következő pikket az asztalon kell ütnünk, és már nem tudjuk elfogni Nyugat királyát.

A helyes játék: elsőre a kilencset kell hívni. Ha Nyugat kicsit tesz, asztról a kettést adjuk. Ezután a bubit hívjuk, és aláteszük a tízest, ha Nyugat nem fed. Ezáltal kézben maradunk, és miénk a négy ütés.

(folytatjuk)

*Az ACBL Bulletin
 1992. januári számából
 fordította: Szóts Gábor*



Versenynaptár 1992-re

- | | |
|---------------|---|
| szept. 15/17. | Indul a Budapesti Csapatbajnokság |
| 18–20. | Gyomaendrőd (csapat és páros) |
| okt. 2–4. | Debrecen (csapat és páros) |
| 9–11. | Taurus Kupa, Budapest (csapat és páros) |
| nov. 6–8. | Eger (csapat és páros) |
| nov. közepe | ELTE csapatverseny |
| 26–29. | Keszthely (csapat és páros) |
| dec. 1/3. | A Butler párosbajnokság kezdete |
| 11–13. | Országos Párosbajnokság selejtező |
| 27. | Dunaújváros (páros) |

Szerdánként a Bridzs Szövetség a Balázs Béla u. 35-ben villámpárost rendez.

ELLENJÁTÉK KÖZÉPFOKON

[Előszó a szerzőtől:] Az ellenjáték valószínűleg a legnehezebb része a bridzsnek, ami annál is bosszantóbb, mert átlagos lapjárás mellett az ember kétszer olyan gyakran lesz az ellenvonalon, mint ahányszor felvevő lesz. Ehhez képest a bridzsirodalom aránytalán sokat foglalkozik a felvevő technikával: miközben a felvevő megtanulhatja a Vienna coup-s ütésszámbeállítás nélküli transzferbeszorítást, az ellenjátékosoknak be kell érniük azzal, hogy balra az erőbe, figurát fedni kell, és így tovább.

Ebben a sorozatban korrigálni szeretném ezt az aránytalanságot. Ezzel nem akarom elhitetni senkivel, hogy olyan hű de jó játékos volnék, de ha az igazán hű de jó ellenjátékosok nem hajlandók írni, akkor írok én helyettük. Sűrűn kölcsönöztem ezért azoktól az íróktól, akik mégis elárultak valamit a titkaikról: elsősorban Frank Stewarttól, Hugh Kelseytől és Edwin Kantartól. Néhány leosztás viszont a sajátom.

Ami a formát illeti, minden fejezet foglalkozik az ellenjáték egy fontosabb aspektusával, majd utána rövid kvíz következik, amely illusztrálja a szövegben elhangzott elveket. Magában a szövegben is szerepel majd egy-két illusztratív leosztás, már amennyire a helyszűke megengedi. A nemzetközi konvencióknak megfelelően az irányokat úgy igazítottam, hogy a felvevő mindig Dél helyén üljön.

A feladványokban az ellenfél licit- és lejátszástechnikája magas szintűnek tekintendő. Hibázni hibázhatnak, de nem sokat és nem gorbábat. A licitrendszerük változik, több mindentől függően. Elsősorban attól, hogy amerikai vagy brit szerzőtől származik-e az eredeti parti: az előbbieknél inkább

Standard-et licitálnak (de ezen belül más és más fajtákat), míg az utóbbiak főleg Acot-t használnak. Ezenkívül maga a feladvány néha megkívánja, hogy bizonyos oldalról vegyék fel a partit, vagy azt, hogy bizonyos információ kiderüljön vagy ne derüljön ki a licitból; ilyenkor azt a licitrendszert szerepeltetem, ami a legjobban megfelel ennek a célnak. Ugyanez vonatkozik az ellenvonal licit- és lejátszáskonvencióira is: többnyire Standard-et fognak licitálni és jelezni; csak akkor alkalmaznak valami cifraságot, ha a feladvány szükségessé teszi azt. (Ha muszáj, vegyük úgy, hogy a partner ragaszkodott hozzá.)]

1. fejezet

AZ ELLENJÁTÉK ALAPJAI

Mint ahogy mondtam az előszóban, az ellenjáték a legnehezebb része a bridzsnek. De a legnehezebb" nem okvetlenül azt jelenti, hogy „nehéz” – egy épeszű tizenéves is végre tudná hajtani azoknak a gondolkodási műveleteknek a java részét, amelyek a jó ellenjátékhoz szükségesek. Mindenekelőtt három kérdést kell állandóan szem előtt tartani:

1. Hány ütésre van szükségünk?
2. Honnan tudnánk ezeket megszerezni?
3. Ennyi ütés megszerzéséhez mikor lényeges, mit játszom most?

Ugye, hogy nem túl nehéz? Akkor nézzük, hogy megy ez a gyakorlatban:

Dél osztott, ált. mans

Dél	Nyugat	Észak	Kelet
1 szar ⁿ	–	2 ♣	–
2 ♠	–	4 ♣	vége

* – 12-14 pont

Észak (asztal)

♠ K 10 7 5

♥ B 9 6 4 3

♦ A D

♣ A 10

Kelet (Mi)

♠ A 6 4

♥ A 10 8 2

♦ B 5 3

♣ 9 7 4

Nyugat, a partnerünk a kőr ötössel indul. Utunk az ásszal, Dél a hetest adja. **Tervezzük meg az ellenjátékot!**

(Ha valaki meg akarja fejteni magától, takarja el a lenti szöveget, és próbálja meg, mielőtt tovább olvasná.)

Hány ütésre van szükségünk?

Négyre. Eddig oké.

Honnan tudnánk négy ütést megszerezni? A partner indulása nyilván szingli, tehát kőr ász, kőr lopás, pikk ász, az három – még egyet kell szereznünk valahonnan.

De honnan? A licit alapján legfeljebb öt pontja lehet a partnernek. Ha a figurái pikkben vagy káróban vannak, akkor nem lesz belőlük ütés (a dubló aduja a lopás után esik az első aduhívásba, a káró király pedig be van impasszolva, ha nála van), tehát csak treffben kereshetjük a bukást. Fel kell tételeznünk tehát, hogy a partnernél van a treff király-dáma vagy a király-bubi. Csakis ebben a két esetben van sanszuk a buktatásra.

Mikor lényeges, hogy mit jászom most? Ha nincs Nyugatnál a bűvös treffkombinációk egyike, akkor teljesen mindegy, mit csinálunk. Akár kárót is hívhatunk, majd a pikk ász után lopatjuk a kőrt – mínusz 420-unk lesz, bárhogyan játszunk is.

Mi van, ha a treff mariázs van Nyugatnál? Kőr- vagy treffhívás egyformán jó. Ki tudjuk dolgozni a treff ütést akár a kőr lopás előtt, akár utána.

És ha a kiscgábil van nála? Most megtaláltuk azt a helyzetet, amikor lényeges a játék! Ha kőrt hívunk, Nyugat ellopja, ámde az ő oldaláról nem bonthatja a treffet, és aduzás után a felvevő el tudja majd dobni a treff vesztőit a kőrökre. Tehát treffet kell hívni, majd amikor megütjük az első menet adut az ásszal, lopatjuk a kőrt, és Nyugat le tudja hívni a bukást jelentő magas treffjét.

	♠ K 10 7 5		
	♥ B 9 6 4 3		
	♦ A D		
	♣ A 10		
♠ 8 3		É	♠ A 6 4
♥ 5		Ny	♥ A 10 8 2
♦ 10 9 7 6 4		K	♦ B 5 3
♣ K B 8 3 2		D	♣ 9 7 4
	♠ D B 9 2		
	♥ K D 7		
	♦ K 8 2		
	♣ D 6 5		

(Hugh Kelsey-től)

Honnan tudta Kelet, hogy pont a treff király-bubi van a partnerénél? Sehonnan. Csak annyit tudott, hogyha nem az van, akkor ő nem játszik szerepet ebben a partiban. Ha a feltételezése alaptalannak bizonyult volna (ahogy meg is történik bosszantó gyakorisággal), akkor, ugye, ügyis mindegy volt.

Vizsgáljuk meg még egyszer a három kérdést.

Hány ütést akarunk szerezni? Általában egy bukásra kell játszani. Ezt nem győzöm eleget hangsúlyozni: aki nem állítja be magát arra, hogy ellenjátékosként megbuktatja a felvételt, annak tanácsos úgy licitálnia a lapját, hogy állandóan a felvevő vonalon legyen, mert az ellenvonalon édeskeveset fog írni.

Robberben vagy csapatversenyen szinte mindig játszunk egy bukásra. Gyakorlatilag az egyetlen kivétel ez alól a kontrázott mentés helyzete, amikor annyi többletbukást kell szereznünk, amennyi kompenzálná a felvevő vonalon elérhető eredményünket (és a teljesítés már lehetetlenné vált). Párosversenyen további kivételt képez az a helyzet, amikor már a szűr(ök) megakadályozása is tisztességes eredményt jelentene, de jegyezzük meg itt és most, hogy ezt a helyzetet messze túlbecsülik. Az igen erős mezőnyöket leszámítva (amelyek, valljuk be, ritkán vannak Magyarországon), negyven százalékánál jobb partiban nemigen bízhatunk, ha teljesítenek ellenünk egy gémet vagy szlemet (akár szűr nélkül is). Ha pedig részjátékot csinálnak ellenünk, általában a mínusz 110-nél jobban járunk volna a felvevő vonalon mínusz 50-nel vagy mínusz 100-zal (netán plusz 110-zel vagy 140-nel).

Tehát általában egy bukás a cél. De itt is, a kivételes esetekben is, meg kell határozni, hány ütést akarunk. Enélkül a játékunk a két szoros értelmében is céltalan lesz.

Honnan tudnánk ezeket megszerzeni? Vagyis (a kivételes eseteket leszámítva): mikor tudnánk megbuktatni a felvételt? Néha „különleges” választ fogunk adni erre a kérdésre (pl. kirövidítjük a felvevőt, kidolgozunk egy felüllopást, vagy elvágjuk a két kéz közötti közlekedést) – ezekkel a módszerekkel majd később foglalkozom –, néha pedig passzívan várjuk, hogy a teljesíthetetlen felvétel magától bukjon, hacsak nem adunk ajándékutést. A passzív ellenjátékról szól majd a sorozat következő fejezete. De a legesleggyakoribb módszer a buktatásra az, hogy a partner kezében egy vagy több bizonyos lapot feltételezünk. Lehet, hogy a licit vagy a lejátszás alátámasztja ezt a feltevést, de az is lehet, hogy az égvilágon semmi sem utal arra, hogy

valójában az volna a lapja: ha abban van a buktatás egyetlen reménye, akkor nincs mese, arra kell játszani.

Időnként igen valószínűtlen dolgokat is fel kell tételni: pl. azt, hogy a konzervatív felfogású felvevő 15 ponttal és 6322 elosztással indult erős szannal. De ha ez az egyetlen remény, akkor meg kell ragadni, bármilyen valószínűtlen legyen is. Viszont a lehetetlenben inkább ne reménykedjünk: ha a feltevéssünk azon alapul, hogy az erős egy szanos indulónak 11 pontja van 7411 elosztással, akkor inkább próbáljunk valami mást kitalálni.

Mikor lényeges az, hogy mit játszom most? Ez a kérdés sokszor egybeesik az előző kérdéssel: a játékunk csak akkor lényeges, ha most rögtön megragadjuk a buktatás egyetlen esélyét. Ha ezután a feltételezésünk nem bizonyul igaznak, akkor mindegy volt, mit játszunk – a felvétel sorsa nem rajtunk múlott.

Ezen kívül sokszor lesz úgy rajtunk a hívás sora, hogy még nincs okunk a kétségbeesésre. Ilyenkor általában a passzív játék a legjobb: azaz, a játékunk egyelőre csak akkor lényeges, ha pluszütést nem tömünk bele a partiba.

Más szóval, néha egyetlen egy reményünk lesz a buktatásra, néha pedig olyan sok lesz, hogy fel sem tudjuk sorolni őket. Ezen kívül néha (elég gyakran, ami azt illeti) a lehetőségek száma kicsi, ámde több, mint egy. Ekkor válik igazán fontossá a lényegesség kérdése, különösen akkor, ha a két lehetőség közül az egyik ráér, a másikat pedig vagy most ragadjuk meg, vagy örökre eltűnik.

Na, mára elég az elméletből – követezzék egy kis kvíz, hogy lássuk, hogyan működik ez a gyakorlatban!

1. Nyugat osztott, É–D bellben.
Csapatverseny.

	Észak (asztal)
	♠ 10 8 7 6
	♥ K D 7 6 5
	♦ A 8
	♣ 9 4
Nyugat (Mi)	
♠ K 3	
♥ A 10 2	
♦ D B 10 4	
♣ A D 8 3	

Dél	Nyugat	Észak	Kelet
	1 szan*	–	–
2 ♠	–	3 ♠	(vége)

* – 15-17 pont

A káró dáma indulást Dél kézben üti a királlyal, és kirakja a kőr bubit. Ütünk az ásszal, és partnerünk a módszereinknek megfelelően bejelzi páros lapszámát. **Tervezzük meg az ellenjátékot!**

2. Dél osztott, K–Ny bellben.
Csapatverseny.

Észak
♠ A B
♥ K D B 4
♦ A B
♣ A K 10 4 3

Kelet (Mi)
♠ 5 4 3
♥ A 10
♦ 9 8 4 3
♣ D 7 5 2

Dél	Nyugat	Észak	Kelet
3 ♠	–	6 ♠	(vége)

Nyugat a kőr hetessel indul (második legnagyobb); az ászunk fedi a királyt és ütésben marad. **Tervezzük meg az ellenjátékot!**

3. Észak osztott, É–D bellben. Csapatverseny.

Észak
♠ A K D 2
♥ 6
♦ K D B 10
♣ 9 8 7 4

Kelet (Mi)
♠ 5 3
♥ A 10 7 5 2
♦ A 8 2
♣ 6 5 3

Dél	Nyugat	Észak	Kelet
		1 ♦	1 ♥
1 ♠*	2 ♥	3 ♠	–
4 ♠	(vége)		

* – legalább négyes szín

Nyugat, a partnerünk kőr dámával indul, ami tagadja a királyt. Ütünk az ásszal, és a treff hatosra váltunk: király, kettes (naggyal kérünk), négyes. A felvévő három menetben leadzuk, aztán a káró királyt hívja. **Hogyan fogjuk buktatni a felvételt?**

4. Dél osztott, K–Ny bellben.
Csapatverseny.

Észak
♠ 10 6 5 3
♥ A D
♦ D B 10 9
♣ K D 3

Kelet (Mi)
♠ K B 7 2
♥ 7 6 3 2
♦ A 5 4
♣ B 5

Dél	Nyugat	Észak	Kelet
1 szan*	–	2 ♣	–
2 ♥	–	3 szan	(vége)

* – 13-15 pont

Nyugat, a partnerünk a treff kilencessel indul (második legnagyobb). A felvévő üt az asztalon, és kárót hív a királya

felé, aztán még egy kárót az asztali dáma és a mi ászunk felé. **Hogyan tovább?**

5. Dél osztott, ált. bell.
Csapatverseny.

Észak			
♠ 9 6 4			
♥ K D B 5			
♦ 9 8 5 2			
♣ A 10			
Nyugat (Te)			
♠ K B 8 2			
♥ 10 8 7 3			
♦ A D			
♣ K B 5			
Dél	Nyugat	Észak	Kelet
1♦	kontra	rekontra	–
–	1♠	–	–
1 szan	–	2 szan	(vége)

A passzív kőr nyolccsal indulunk: király, hatos (kicsivel kértük), négyes. Most a felvevő a káró kilencset hívja az asztalról: négyes, hármas, dáma. **Hogyan tovább?**

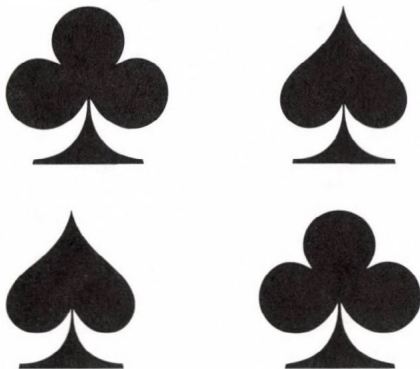

MEGOLDÁSOK

1. Nincs több ütésünk a piros színekben, és treffben maximum kettőt fogunk ütni, tehát *két* pikk ütést kell szereznünk. Ez csak akkor lehet, ha Keletnél van az adu ász. A jelek arra mutatnak, hogy a felvevő nemsokára treff vesztőket fog eldobni a magas asztali kőrökre, tehát most rögtön kell pikket hívni, hogy Kelet időben hívhasson treffet.

♠ 10 8 7 6		♠ A				
♥ K D 7 6 5		♥ 9 8 4 3				
♦ A 8		♦ 9 7 2				
♣ 9 4		♣ 10 7 6 5 2				
♠ K 3	<table style="width: 100%; border-collapse: collapse;"> <tr> <td style="text-align: center;">É</td> <td style="text-align: center;">K</td> </tr> <tr> <td style="text-align: center;">Ny</td> <td style="text-align: center;">D</td> </tr> </table>	É	K	Ny	D	♠ A
É	K					
Ny	D					
♥ A 10 2		♥ 9 8 4 3				
♦ D B 10 4		♦ 9 7 2				
♣ A D 8 3		♣ 10 7 6 5 2				
♠ D B 9 5 4 2						
♥ B						
♦ K 6 5 3						
♣ K B						

(Frank Stewarttól)

2. Figurával nem fogunk többet ütni: a felvevő mindjárt ütni fog hét adut, két kőrt, egy kárót meg két treffet. Az tizenkettő. Az egyetlen sanszunk az, hogy Nyugatnak sikénje van valahol (az aduszínen kívül). Treffet kell hívni.

♠ A B		♠ 5 4 3				
♥ K D 4		♥ A 10				
♦ A D		♦ 9 8 4 3				
♣ A K		♣ D 7 5 2				
♠ 2	<table style="width: 100%; border-collapse: collapse;"> <tr> <td style="text-align: center;">É</td> <td style="text-align: center;">K</td> </tr> <tr> <td style="text-align: center;">Ny</td> <td style="text-align: center;">D</td> </tr> </table>	É	K	Ny	D	♠ 5 4 3
É	K					
Ny	D					
♥ 9 7 6 5 3 2		♥ A 10				
♦ K 10 7 6 5 2		♦ 9 8 4 3				
♣ –		♣ D 7 5 2				
♠ K D 10 9 8 7 6						
♥ 8						
♦ D						
♣ B 9 8 6						

A felüllopás reménye hiábavaló: a felvevő mindig tud időben lopni a szingli színében, ha pedig az elosztása 7222, akkor kőr lopással fog sikeresen kézbe

jönni (a hatos színben lopva a hetes helyett). (Alternatívaként abban reménykedhetünk, hogy Dél első helyen, bellben mans ellen hatos színt indított három pikkkel, méghozzá legfeljebb ♠ D 10 x x x x ♥ x x ♥ x x ♣ B x x-et; ebben az esetben a kőr vagy káró visszahívás nyer.)

A nyerő játék elismerten nagy valószínűségeket feltételez, de az alternatívák a lehetetlent feltételeznék.

3. Öt pikk (az utolsó két adu külön-külön üt), három káró, egy kőr és egy treff már a teljesítést jelenti a felvevő számára. Be kell ütni az ásszal, és újabb treffet hívni. Nem szabad azzal törődni, hogy a partner a kettést adta az első menet treffhez, mert négy ütésre amúgy sincs más esély. Éppenséggel lehet, hogy nem tudott nagyobbat adni.

♠ AKD2 ♥ 6 ♦ KDB10 ♣ 9874	<table border="1" style="margin: auto;"> <tr><td style="padding: 5px;">É</td><td></td><td></td></tr> <tr><td style="padding: 5px;">Ny</td><td style="padding: 5px;">K</td><td></td></tr> <tr><td></td><td style="padding: 5px;">D</td><td></td></tr> </table>	É			Ny	K			D		♠ 53 ♥ A 10 7 5 2 ♦ A 8 5 ♣ 6 5 3
É											
Ny	K										
	D										
♠ 984 ♥ DB94 ♦ 973 ♣ AB2	♠ B 10 7 6 ♥ K 8 3 ♦ 6 4 2 ♣ KD 10	(Hugh Kelsey-től)									

Nyugat helyesen járt el, amikor kihagyta az első treffet: ha megütötte volna, nem maradt volna idő a negyedik ütés megszerzésére. Neki feltételeznie kellett, hogy nálunk van a káró ász, és nem fogjuk félreérteni a treff kettést.

4. Négy pikk ütésre van szükség, tehát Nyugatnak tartania kell az ászt. De nem lehet nála a dáma is, mert abban az esetben a felvevőnek csak 11 pontja lenne. Arra kell játszani, hogy Nyugat pikkje pontosan A 8 4 vagy A 9 4, és a király kijátszásával kell bontani a színt.

♠ 10 6 5 3 ♥ AD ♦ DB 10 9 ♣ KD 3	<table border="1" style="margin: auto;"> <tr><td style="padding: 5px;">É</td><td></td><td></td></tr> <tr><td style="padding: 5px;">Ny</td><td style="padding: 5px;">K</td><td></td></tr> <tr><td></td><td style="padding: 5px;">D</td><td></td></tr> </table>	É			Ny	K			D		♠ KB 7 2 ♥ 7 6 3 2 ♦ A 5 4 ♣ B 5
É											
Ny	K										
	D										
♠ A 8 4 ♥ 10 8 5 ♦ 7 2 ♣ 10 9 7 4 2	♠ D 9 ♥ KB 9 4 ♦ K 8 6 3 ♣ A 8 6										

A királyra Nyugat deblökkirozza a nyolcast, üti a pikk kettes folytatást, majd a négyes hívásával a bubi-hetes villa megfogja az asztal tizesét. Még ha kicsivel is kértek, Nyugat akkor is a nyolcast fogja adni a szín első menetéhez, mert őneki is feltételeznie kell, hogy pontosan ez lesz a teljes kiosztás.

5. Két esetben tudunk hatot ütni: ha Kelet pikkje A x x (x), vagy ha treffben ötödik dámája van. Ha pikkben van a bukás, az ráér – a káró ásszal még időben kerülünk ütésbe ahhoz, hogy pikket hívhassunk. Ellenben ha a treffben van a bukás, azt most rögtön kell hívni. A treff bubi a legjobb hívás.

Ha a felvevő kézben üt a dámával, akkor pikket fogunk hívni, amikor a káró ásszal ütésbe kerülünk. De ha az asztalon üti a bubit a treff ásszal, és Kelet bíztat, akkor treff király, treffet fogunk hívni legközelebb.

♠ 9 6 4 ♥ KDB 5 ♦ 9 8 5 2 ♣ A 10	<table border="1" style="margin: auto;"> <tr><td style="padding: 5px;">É</td><td></td><td></td></tr> <tr><td style="padding: 5px;">Ny</td><td style="padding: 5px;">K</td><td></td></tr> <tr><td></td><td style="padding: 5px;">D</td><td></td></tr> </table>	É			Ny	K			D		♠ D 10 7 ♥ 9 6 2 ♦ 7 4 ♣ D 9 7 3 2
É											
Ny	K										
	D										
♠ KB 8 2 ♥ 10 8 7 3 ♦ AD ♣ KB 5	♠ A 5 3 ♥ A 4 ♦ KB 10 6 3 ♣ 8 6 4										

(Frank Stewarttól)

KI LICITÁL JOBBAN?

A „Ki licitál jobban” egy folytatásos licitverseny. Minden számban két pár küzd egymás ellen, 10 leosztásban. A győztes pár továbbjut, és a következő számban új ellenféllel találkozik. A küzdő feleket a rovatvezető (Csepeli Miklós) kéri fel. Azok a párok, akik kellő bátorságot – és persze tudást – éreznek magukban, maguk is jelentkezhetnek résztvevőnek.

A feladványokat régi újságokból vagy élő versenyekből vesszük, de szívesen fogadjuk az olvasók ötleteit is. Az elért felvételeket pontozzuk; az értékelés azon alapul, hogy hány pontot kapna a szóban forgó felvétel egy színvonalas párosversenyen, ahol 12 pont a topszkr. Egy normális felvétel átlag körül lesz, tehát 6 pontot kap; egy kétimpaszos nagyszlem 3-at (az esetek kb. 25%-ában 12 pontot írunk, a többi esetben 0-t: az átlag 3). Az értékeket kerekítjük. Ahány pontot egy felvétel kap, ugyanannyit kap minden alacsonyabb magasságú, de egyenértékű felvétel is. Például: ha a 3 kőr 9 pontot kap, és a 2 kőr külön nem szerepel, az is 9 pontot ér. Hasonlóképpen: amekkora az 5 szan értéke, ugyanakkora a 3 szané és a 4 szané is, ha nincsenek külön megemlítve.

Az elérhető maximális pontszám 100 (hiszen topszkrót licitálni szinte lehetetlen), ezért az eredmény párosversenyen elért százalékos teljesítményként is felfogható. Az 50 fölötti eredmény elfogadható, 60 fölött már a nyereséhez is elég lehet, 70 fölött elképesztő.

Abból a célból, hogy az olvasó (és kedvenc partnere) is összemérhesse tudását a küzdő felekkel, minden számban közöljük a következő forduló Kelet–Nyugat lapjait.

E havi számunkban a jövő – vagy inkább már a jelen – játékosai, az előző számban győztes Winkler–Siba pár ellenfele, Bartis Béla és Varga István lesz. Ők életük eddigi legnagyobb sikerét érték el legutóbb: megnyerték az I. o. Butler párosbajnokságot. A Bartis–Varga pár Precíziós Treffet játszik.

1. leosztás. Általános mans. Észak oszt.

Nyugat

♠ D 8 6 3

♥ 10 5

♦ B 2

♣ K B 9 8 4

Winkler

–

1 ♣

2 szan

passz

Kelet

♠ A 10 5

♥ B 4

♦ A K 9 3

♣ A D 10 2

Siba

1 szan

2 ♦

3 szan

Szokványos Stayman licitsorozat. Nehéz passzolni Nyugat lapjával az 1. szanzadura, de párosversenyen a sok rossz figura óvatosságra int.

Varga

–

1 ♦

2 szan

passz

Bartis

1 ♣

1 szan

3 szan

Ebben a licitsorozatban Keletnek, azaz Bartis Bélának kellett döntenie, hogy a 2 szanzadura passzoljon-e vagy ne. Rosszul döntött, de az ő lapjával érf is gémet mondtam volna.

Értékelés: 3 ♣ = 10, 2 ♠ = 9,

4 ♣ = 8, 3 ♠ = 7, 2 szan = 7, 4 ♠ = 4,

3 szan = 3, 5 ♣ = 2

Futó szkr: Winkler–Siba 3, Bartis–Varga 3

2. leosztás. Kelet oszt, É–D bellben.

Nyugat	Kelet
♠ K D 10 4	♠ A B
♥ D B 4	♥ A K 8 4
♦ 7 6 5 4	♦ A K 10 8 3
♣ D 3	♣ 9 7

Winkler	Siba
–	1 ♦
1 ♠	2 ♥
3 ♦	3 ♥
4 ♥	5 ♦

Winkler Gábor belicitálta az eszményi felvételt, de Siba Gergő „elfelejtette”, hogy párosversenyen van. Arra ugyanis nem gondolhatott, hogy a 4 ♥ kulcslicit.

Varga	Bartis
–	1 ♣
1 szan	2 ♣
2 ♥	3 ♦
3 ♥	4 ♥
5 ♦	passz

Varga Pisti 2 ♥ licitje azt jelenti, hogy 4-es pikkje van, de nincs négyes körje. Később megjedte a saját kitűnő 3 ♥ licitjétől, és nem passzolta le a „top score”-t.

Értékelés: 4 ♥ = 10, 4 ♠ = 8, 3 ♥ = 7, 4 ♦ = 6, 3 ♣ = 6, 5 ♦ = 4, 3 szan = 3, 2 szan = 2

Futó szklór: Winkler–Siba 7, Bartis–Varga 7

3. leosztás. Dél oszt. K–Ny bellben.

Nyugat	Kelet
♠ A D B 10 9	♠ K 8 5
♥ A K D	♥ B 7 6 4
♦ A K D 10	♦ 8 5 2
♣ A	♣ 10 3 2

Winkler	Siba
2 ♣	2 ♦
2 ♠	2 szan
3 ♦	4 ♠
4 szan	5 ♦
7 ♠	passz

a 2 ♦ 0-1 királyt jelent, a 4 szan öt ászos kérdés (4 ász + adu király). Winkler Gábort elhagyta szokásos bátorsága, és a biztonságosnak tűnő felvételt választotta.

Varga	Bartis
1 ♣	1 ♦
1 ♠*	1 szan*
3 ♠*	4 ♠
6 ♦	6 ♠
passz	

Az adu királyt kellett volna kideríteni, de ez nem sikerült. Bartis Bélát is elhagyta szokásos bátorsága.

Értékelés: 7 szan = 10, 7 ♥ = 8, 7 ♠ = 7, 6 szan = 6, 6 ♥ = 5, 6 ♠ = 4, 7 ♦ = 3, 6 ♦ = 1

Futó szkor: Winkler–Siba 14, Bartis–Varga 11.

* Valami kommentár kéne ezekhez a licitekhez. Az 1 ♠ és a 3 ♠ is kényszerítő? Mi lett volna invit?

4. leosztás. Nyugat oszt. Általános bell.

Nyugat	Kelet
♠ K D 9 4	♠ B 8 7 5 3
♥ A B 3	♥ D
♦ K D 9	♦ A 3
♣ A 5 4	♣ K 10 8 7 2

Winkler	Siba
1 ♣	1 ♠
2 szan	4 ♣
4 ♥	4 szan
5 ♣	6 ♣
6 ♠	passz

Nehéz elkerülni a rossz szlemet. Keletnek óvatosabbnak kellett volna lennie, egyrészt a párosverseny, másrészt színeinek üressége miatt. Igaz, ha a káró dáma Nyugatnál treff dáma lenne... (...akkor Nyugat enyhébb szemminvitet is fogadott volna. Nézzé mindenki a saját lapját! – A szerk.)

<i>Varga</i>	<i>Bartis</i>
1 ♣	1 ♠
1 szan	2 ♣
2 ♠	2 szan
3 szan	4 ♣
4 ♠	4 szan
5 ♦	6 ♣
6 ♠	passz

Ilyen hosszú licitmenettel elérni a rossz felvételt „nem semmi”, ahogy mostanában mondják. Szerintem Bartis Béla lepasszolhatta volna a 3 szanzadut.

Értékelés: 5 szan = 10, 5 ♠ = 9, 5 ♣ = 6, 6 szan = 3, 6 ♣ = 2

Futó szkör: Winkler–Siba 17, Bartis–Varga 14

5. leosztás. Észak oszt, É–D bellben.

Nyugat	Kelet
♠ 7 4	♠ K
♥ A D B	♥ K 9 6 3
♦ A K 7 6 2	♦ B 10 8 5 4 3
♣ A 8 5	♣ K 4

Dél	<i>Winkler</i>	Észak	<i>Siba</i>
	kontra	passz	passz
1 ♠	3 ♠		3 ♥
	4 ♥		4 ♦
			passz

A partinak van egy tanulsága: mondjuk be előbb a hosszú színünket, majd a rövidebbet. A 3 ♦ jobb licit, mint a 3 ♥. A szlem bemondása igen nehéz, mert Kelet szingli pikkje nehezen kideríthető.

Dél	<i>Varga</i>	Észak	<i>Bartis</i>
	kontra	passz	passz
1 ♠	4 ♥		3 ♥
			passz

Varga „Pipi” helyében elgondolkoztam volna, hogy mire mondott a partner 3 ♥-t. A 3 ♠ licit közelebb visz a megoldáshoz.

Értékelés: 6 ♦ = 10, 5 ♥ = 8, 5 ♦ = 6, 6 ♥ = 4, 3 szan = 3, 3 ♥ = 3, 4 ♦ = 2.

Futó szkör: Winkler–Siba 25, Bartis–Varga 22.

6. leosztás. Kelet oszt. K–Ny bellben.

Nyugat	Kelet
♠ 8 7 5 2	♠ A B 10
♥ B 6 3	♥ 5
♦ K 9 3	♦ A D 10 7 4 2
♣ K 7 5	♣ A D 8

<i>Winkler</i>	<i>Siba</i>
–	1 ♦
1 ♠	2 ♥
2 szan	3 ♠
3 szan	4 ♣
4 ♦	4 ♠
passz	

Álszvizst csak minor színekben szoktak adni. Nem derülhetett ki a színtalálkozás, mert Nyugat 3 ♦ licitjéhez erősebb lap kellene.

Volt Sibának egy jó licitje is: az 1 ♦. Önmatt 4 lépésben. Helyesen 1 ♦ –1 ♠(?) (kínból)–3 ♠–passz, vagy 1 ♦ –1 ♠ 3 ♣ –3 ♦ 3 ♠ –5 ♦, vagy (Kantar) 1 ♦ –1 ♠ 3 ♥ –5 ♦ – A szerk.

<i>Varga</i>	<i>Bartis</i>
–	1 ♣
1 ♦	2 ♦
3 ♦	5 ♦
passz	

Ilyen egyszerű játék a bridzs. Kicsit

tudományosabb lett volna, ha Bartis 3 ♠-et mond, tagadva a kőr fogást, így 4♦–5♦ a folytatás. Ha Nyugatnál a kőr király van a treff helyett, jobb a 3 szanzadu felvétel.

Értékelés: 5♦ = 10, 4♦ = 7, 2 szan = 5, 3 szan = 3, 3♠ = 3, 4♣ = 1

Futó szkör: Winkler–Siba 26, Bartis–Varga 32

7. leosztás. Dél oszt. Általános bell

Nyugat	Kelet
♠ A 4 2	♠ K 5 3
♥ A K 8 6 5 3	♥ D 4
♦ 7 3	♦ A 10 9 8
♣ D 3	♣ A K 10 4

Winkler	Siba
1 ♥	2 ♣
2 ♥	2 szan
3 ♣	3 szan
passz	

Kelet kissé leértékelte a lapját, pedig egyetlen rossz figurája sincs. A 3 szan helyett 3 ♥-t mondhatott volna, így nyitva az út a szem felé.

(Szalay György szerint, aki kiválóan ismeri Winkler–Siba licitrendszerét, a licitnek a következőképpen kellett volna mennie: 1 ♥–1 szan¹ 2♦–4♣² 2 stb. Így már nem olyan nehéz szemre menni a húzó kőr ismeretében.

¹ Kényszerítő

² 16–17 fp. 3 2 4 4 elosztás, kőr magasfigura, treff A. – A szerk.)

Varga	Bartis
1 ♥	1 ♠
2 ♥	4 ♥
passz	

Kelet itt is kevés fantáziával licitált.

Értékelés: 6 szan = 10, 6♥ = 9, 5 szan = 6, 5♥ = 5, 7 szan = 4, 7♥ = 3, 7♣ = 2, 6♣ = 1

Futó szkör: Winkler–Siba 32, Bartis–Varga 37

8. leosztás. Nyugat oszt. Általános mans.

Nyugat	Kelet
♠ A 7 2	♠ 9 2
♥ K B 10	♥ A D 9 7 3 2
♦ D B 10 2	♦ K 5
♣ D 7 4	♣ B 10 2

Winkler	Észak	Siba
1 ♦	1 ♠	2 ♥
3 ♥		passz

Jó licit, jó eredmény.

Varga	Észak	Bartis
1 szan	2 ♠	3 ♦
3 ♥		passz

A káró transzfer, és géminvit, amit Nyugat természetesen nem fogad.

Értékelés: 2♥ = 10, 3♥ = 9, 1 szan = 7, 4♥ = 4, 2 szan = 3, 1♠ elpasszolva = 2, 3 szan = 1

Futó szkör: Winkler–Siba 41, Bartis–Varga 46

9. leosztás. Észak oszt. K–Ny bellben.

Myugat	Kelet
♠ 10 6 3	♠ B 8 5
♥ A	♥ K 7 2
♦ K D B	♦ A 10 5
♣ D 10 7 6 5 3	♣ A K B 8

Winkler	Siba
–	1 szan
2 ♣	2 ♦
3 ♣	3 ♦
3 ♥	4 ♣
4 ♥	4 ♠
6 ♣	passz

Kelet 4 ♠ licitje világos számomra, ha-
csak nem hamis kulcslicit... Licitverse-
nyen ezt felesleges elblöffölni. A 6 ♠
még egyéb indulásra sem teljesíthető.

<i>Varga</i>	<i>Bartis</i>
–	1 szan
2 ♦	2 szan
3 szan	passz

Nyugatnak könnyebb dolga van, hi-
szen tudja, hogy partnerének maxi-
mum 16 pontja van. Kelet lapja határ-
eset, indulhatott volna 1 ♣-fel is.

Értékelés: 3 szan = 10, 5 ♣ = 6,
4 szan = 5, 5 szan = 4, 2 szan = 3,
4 ♣ = 2, 6 ♣ = 1

Futó szkor: Winkler–Siba 42, Bartis–
Varga 56

10. leosztás. Kelet oszt. Általános bell.

Nyugat	Kelet
♠ D 9 5 3	♠ A B 7 2
♥ K D 8 5 3	♥ B
♦ D B	♦ A 9 8 7 2
♣ B 9	♣ K 8 7

<i>Winkler</i>	<i>Siba</i>
–	1 ♦
1 ♥	1 ♠
2 ♠	passz

A 2 ♠ licit kiváló lapértékelés eredmé-
nye. A káró D B és a treff B nem igazán
értékelhető.

<i>Varga</i>	<i>Bartis</i>
–	1 ♦
1 ♥	1 ♠
3 ♠	4 ♠
passz	

Nyugat inviterejűnek ítélte meg a lapot,
Keletnek kötelesség elfogadni a meg-
hívást.

Értékelés: 2 ♠ = 10, 3 ♠ = 8, 1 szan = 7,
2 ♦ = 6, 2 ♥ = 5, 4 ♠ = 4, 2 szan = 2.

Végeredmény: Winkler–Siba 52,
Bartis–Varga 60.

Az új bajnok kiváló eredménnyel *Bartis*
Béla és *Varga István*.

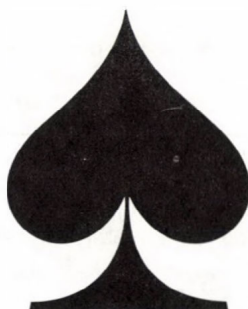

BRIDZSEZZÉL MIKE LAWRENCE-SZEL

Néhány parti Mike Lawrence: Play Bridge
With Mike Lawrence című könyvéből.

*A könyvből szemezgette
Gyimesi Miklós*

Partneremmel, Alexszel A kategóriájú párosversenyen veszünk részt, ahová állítólag csak 1000 mesterpont felett lehet bejutni. Már régen nem játszotunk, és a verseny előtt sem sok idő maradt konvencióink átbeszélésére. A nevezésnél Észak–Dél vonalat kaptunk mindkét fordulóra. Én játszom Dél-
len.

Az első forduló közepesen kezdődik. Nem kaptunk ajándékokat, de mi sem osztogattunk. A 4. partihoz egy rendkívül jól fejlődő fiatal pár ül le az asztalunkhoz. Érzem, hogy ma is jól megy neki, mindenre figyelnek. Nem sok ajándékra számíthatunk. Általános bellben Nyugat osztott, és két passz után Kelet lelkesen 1 ♣-el indul. A lapom:

♠ B 10 7 2 ♥ B 10 8 ♦ D 10 3 2 ♣ K 3

Passzolok, balról 1 ♥ jön, ezt 2 ♦ riverz követi. A hölgy nem sok érdeklődést mutatva 3 ♣-fel folytatja. Az induló 3 szanját 4 ♣ szleminvit követi. A férfi erre bevágja a 6 ♣-fet. Kérdésemre elmondják, hogy a 3 ♣ kényszerített, nem mintha efelől kétségeim lettek volna.

Ellenjátékra a kezem nem is néz ki rosszul. Jópofa lapom van a felvevő második színében, és egy aduítés is valószínűnek látszik. Ez azonban csak szerény reményekre ad lehetőséget. Az ellenfelek erősek, és nem valószínű, hogy vadul szvingeznének. A pikk bubival indulok, és leterül az asztal:

Kiadta a Devyn Press, 151 Thierman Ln.
Louisville, KY 40207, USA

♠ K 9 8 6	É
♥ K 9 5 4	Ny K
♦ K 7	D
♣ B 10 4	

♠ B 10 7 2
♥ B 10 8
♦ D 10 3 2
♣ K 3

Csinos kis asztal. Figyelembe véve, hogy passzos, 3 hasznos királyt, jó adut és az induló második színében lopási értékeket hoz. Különösen irigylem a treff tízest. Szívesebben venném, ha Alexnél lenne. Kelet üt a királlyal, és káró király, káró ász, káróval folytatja.

Nem sok remény van a buktatásra. Az akció alapja, a felvevőhöz teszem mind a négy ászt és az adu dámát. Nehéz elképzelni nála kevesebbet. Harom szan licitje alapján 2245 vagy 3145 elosztása lehet. A kárót lopja, kézbe megy, és ellopja utolsó káróját. Ha A D 9 8 x-e van treffben, mindkét kárót akár magasan is lophatja.

Emlékszem, néhány évvel ezelőtt Reese: Master Play (Mesterjáték) című könyvében olvastam, hogy az ellenjátékos feladta egy magas lapját, hogy vesztő lehetőséget teremtsen a felvevő számára. Most is ez lenne a helyzet?

Berohanok a káró dámával. A felvevő a négyessel lop. Alex a 4, 8, 9 sorrendben adott a káróhoz. Tehát a bubi a felvevőnél van. A treff bubi következik az asztalról, amit a felvevő körbeenged. Ki kéne hagyni. De ha Alexnél a dáma, akkor igencsak kényelmetlenül érzem magam. Kihagyom, bátraké a szerencse! A treff tízes jön az asztalról. Alex kicsit tesz, és a felvevő is. Ütök a királlyal, és amikor a felvevő éppen terítene, a káró tízest hívom. Erre elsápad. Alex lop és el-

könyveljük a plusz 100 pontunkat. A teljes kiosztás a következő volt:

♠ D 5 4			
♥ D 6 3 2			
♦ 9 8 4			
♣ 9 6 5			
♠ K 9 8 6	É	♠ A 3	
♥ K 9 5 4	Ny	♥ A 7	♠ K
♦ K 7	D	♦ A B 6 5	
♣ B 10 4		♣ A D 8 7 2	
	♠ B 10 7 2		
	♥ B 10 8		
	♦ D 10 3 2		
	♣ K 3		

A parti után Kelet megkérdezi, hogy mi lett volna, ha D x x x x x-e van aduból. Ezt nem tételezném fel rólad, válaszolom. És erre mindketten nevetünk. Örülök, hogy jó kedvvel távozik, mert máskor ellen jól fog játszani. Egy pont neki, egy pont nekünk. Ne feledd, az a mi érdekünk, hogy ellenfeleink jól játsszanak, kivéve persze a mi asztalunknál!

Általában utálok, ha ellenünk egy erős pár jó lapokat kap. A kegyükre vagyunk utalva. Ez alkalommal a felvívő megbízhatósága a hátrányára vált, mert kellőképpen rekonstruálni tudtam a lapját.

A 14. partihoz egy házaspár érkezik hozzánk, akiket már régóta nem láttam. Jókedvűeknek néznek ki. Valószínűleg jól megy nekik a játék. Mi most kb. másfél topszakkal lehetünk átlag felett. Reméljük, tovább javul. Ők bellben, mi mansban, Kelet az osztó. A lapom nem valami fényes:

♠ K D 10 9 7 ♥ 8 7 5 4 ♦ 3 ♣ 10 5 2

Nem is lep meg, hogy a férfi 1 ♣-fel indul. Erre a hölgy kopog, és közli, hogy erős treffet játszanak, az indulás legalább 17 figurapontot garantál. Az egy treffes liciteket nemigen kedvelem. Közbeszólás nélkül túl jó felvételekre szoktak vezetni. Így hát, ha kavarni

tudok, megpróbálom. Most a szkör kedvezőnek látszik, és 2 ♠-kel közbeszólok. Balról 3 ♥ következik, amire Alex 6 ♠-kel folytatja. Kelet vagy egy percnyi töprengés után kontrázik. Nyugat nem látszik valami boldognak, de végül is passzol. A kör király indító kijátszás után terül az asztal:

♠ B 6 3 2
♥ 6
♦ D 9 5 4
♣ 8 7 6 3

♠ K D 10 9 7
♥ 8 7 5 4
♦ 3
♣ 10 5 2

Úgy néz ki, hogy meg fogom bukni! Lehet, hogy szlemjük van, bár ez nem teljesen nyilvánvaló. Ez 1430-at vagy 1370-et írna, úgyhogy meg kell úsznom – 1300-zal, ami hétszer nem. (A parti még a régi szép gondmentes mansidőkben íródott.)

Kelet átüti a királyt, és lehívja a treff, a káró és a pikk ászt. Ez utóbbira Nyugat kórt dob. Kelet pikkkel folytatja. Van 4 pikk ütése és két kör lopásom. Ez hatszor nem, ami csak – 1100. De ha nem hívta volna le az úr a káró ászt, hanem azonnal aduzott volna, akkor nem lenne gyors hidam a kezembe, még egy adut tudott volna hívni, és csak egy kórt tudtam volna lopni.

Vajon miért ilyen jóindulatú Kelet hozzám? Vagy ez csak a görög faló? Emlékezzünk csak a licitre, Nyugat valamit akart csinálni. Lehet, hogy hét kórje van. Márpedig ekkor Kelet felüllopna, újra adut hívna, és nyolcszor buknám a felvételt. Lehet, hogy ez túl pesszimista, de -1100 és -1300 ugyanahhoz a szkórhoz vezet, míg -1500 biztos zéró. Így hát a pikk bubival lopom a kórt. Kelet kimutat, és erre -1300-at írunk a szkórlapra. A teljes kiosztás:

♠ –	É	♠ A 8 5 4
♥ K D B 10 9 3 2	Ny K	♥ A
♦ 10 8 7	D	♦ A K B 6 2
♣ B 9 4		♣ A K D
	♠ K D 10 9 7	
	♥ 8 7 5 4	
	♦ 3	
	♣ 10 5 2	

7 kőr és 6 káró terített, de nem biztos, hogy sokan bmondják. Valamivel

az átlag fölé tippelik. Kelet fegyelméleten licitált. Sokan dühükben bevágták volna a szemet. Kezéből látszik, hogy a 6 szan a káró impassztól függ, és még más is közbejöhet. Passzolható is volna, kérvén partnerét a végső döntésre, de úgy érezte, hogy a szingli ász nem kielégítő támogatás. Nyugat passza is indokolt volt, hiszen nem várhatja partnerétől az összes hiányzó ászt. Két pikk közbeszólásomra ugorhatott volna 4 körre is, bemutatva szolid színét külső erő nélkül. Azért nem választotta ezt az utat, mert partnere joggal aggódhatott volna a pikk szín miatt.

(folytatjuk)

Ezt a számot megküldöttük mindazoknak, akik régebben a Bridzsélet előfizetői voltak, de 1991-ben nem fizettek elő az újságra. Kérjük őket – de a többi előfizetőnket is –, hogy rendeljék meg a lapot. Az éves előfizetés díj (6 dupla szám) 480 Ft, befizethető csekken, ill. a pénztárban.

EREDMÉNYLISTÁK

MESTERPONTLISTA

1991.

1	Gál Péter	1267	49	Koltai Gábor	284
2	Kovács Mihály	1159	50	Jancsó Árpád	281
3	Szász György	1069	51	Serdült Tibor	281
4	Szirmay György	937	52	Honti László	279
5	Jakab Sándor	927	53	Mezei Katalin	279
6	Vikor Dániel	907	54	Boóc András	276
7	Fogarás András	855	55	Sztrapkovits László	275
8	Dumbovich Miklós	844	56	Kepecs Gábor	273
9	Homonnay Géza	833	57	Mirk Gábor	273
10	Nikolits Tamás	823	58	Cziffra András	272
11	Linczmayer Lajos	805	59	Blancz Tamás	264
12	Macskásy Gábor	795	60	Wellner Péter	264
13	Szilágyi László	760	61	Ajkai László	263
14	Csepeli Miklós	710	62	Balásy István	262
15	Monori György	692	63	Pelikán József	260
16	Dienes Ödön	662	64	Geller János	258
17	Magyar Péter	648	65	Harangozó László	246
18	Tóth István	634	66	Vékony György	246
19	Szalay György	627	67	Ormay György	245
20	Gabos Gábor	612	68	Tarnay Gyula	240
21	Zöld Ferenc	585	69	Vinkler László	240
22	Lakatos Péter	569	70	Mihályfi László	239
23	Gerő István	566	71	Tóth Judit	239
24	Kaufmann István	561	72	Csiszár Imre	236
25	Varga István	525	73	Éliás Imre	234
26	Kovács András	520	74	Bárány György	231
27	Szappanos Géza	492	75	Bárczy Péter	231
28	Holyinka Péter	477	76	Kerényi Zoltán	231
29	Földi József	465	77	Fogarassy Bálint	226
30	Osskó András	464	78	Lendvai Miklós	226
31	Bartis Béla	459	79	Vikor Krisztián	213
32	Szalka Tamás	435	80	Winkler Gábor	212
33	Szóts Gábor	412	81	Boros András	206
34	Ecsedi Lajos	394	82	Széles Csaba	200
35	Bánki Zoltán	386	83	Vég Tibor	199
36	Kuttner György	374	84	Vég Tibor ifj.	199
37	Demeter Gábor	373	85	Bánki Zoltánné	194
38	Kisgyörgy Lajos	373	86	Argay Gyula	193
39	Bíró László	367	87	Nyárádi Gábor	192
40	Kelen Károly	367	88	Nyárádi Gáborné	192
41	Marjai György	366	89	Pető Zoltán	190
42	Lévai János	353	90	Kováts Zerna	189
43	Czimer Csaba	314	91	Puza László	189
44	Csóka Jrpád	311	92	Bozzai Péter	186
45	Árvay Gyula	308	93	Kelen László	186
46	Pál Sándor	308	94	Kelen Lászlóné	186
47	Siba Gergely	300	95	Nagy Attila	183
48	Szabó László	299	96	Ribenyi Ákos	180

97	Balogh Szabolcs	176
98	Falus Gábor	176
99	Göcze Gyula	175
100	Szabolcs Károly	175
101	Vági György	175
102	Bari István	174
103	Jónap Ferenc	172
104	Viktor György	171
105	Bódis Gyula	169
106	Kovács Mátyás	169
107	Kasa Miklós	168
108	Kasa Miklósné	168
109	Anders Tibor	165
110	Kalmár Zoltán	165
111	Hajdú Péter	164
112	Csiki Vidor	163
113	Kertes Ottó	159
114	Szűcs Györgyné	159
115	Lukacs László	158
116	Faludy György	153
117	Nemes László	153
118	Kerti István	150
119	Csipka Szilvia	147
120	Aczél Pál	144
121	Quittner Pál	142
122	Faragó András	140
123	Hajlik Gábor	136
124	Pallos Imre	134
125	Takács Gábor	134
126	Dörnyei Gábor	131
127	Quittner Oszkár	131
128	Hegyi András	130
129	Bánkövi György	127
130	Poór István	127
131	Oláh Lajos	123
132	Lelkes Béla	121
133	Dessewffy Arisztid	119
134	Nádas András	118
135	Nagy István (-Szabó)	118
136	Szabó Zsombor	118
137	Szalka Péterné	116
138	Mérei László	115
139	Szabados Erzsébet	114
140	Tihanyi Katalin	111
141	Topolyi Magda	110
142	Germadits Vilmos	108
143	Magyari Zoltán	108
144	Szabó Gyula	108
145	Szabó István	108
146	Szőnyi György	108
147	Lévai Ferenc	106
148	Welker Jácint	106
149	Bóc István	105
150	Liska Péter	105

151	Kádár Katalin	104
152	Berentey Ernő	103
153	Máthé Sarolta	103
154	Csipka Tamás	100
155	Gyulai Judit	100
156	Kotányi Zoltán	100
157	Andrásfai Béla	97
158	Turjánszky Edit	93
159	Rázsó Gyula	91
160	Zánkay Péter	91
161	Bárdossy Dániel	90
162	Bolgár Pál	90
163	Góth Gábor	90
164	Kertes Ottóné	90
165	Szócs György	90
166	Balogh Albert	89
167	Marczona Mariann	89
168	Minarik Attila	89
169	Plajner Tibor	89
170	Petravich Gábor	88
171	Bartók Mihály	87
172	Zsák Zoltán	87
173	Gráf Gábor	85
174	Gulyás Dániel	85
175	Révai Gábor	85
176	Bárczy Zsolt	83
177	Bálint Balázs	82
178	Makádi Józsefné	82
179	Ragályi Istvánné	80
180	Lukács Antal	79
181	Béda Benő	76
182	Fodor Tamás	76
183	Jávorfy Mihály	76
184	Liska Tibor	76
185	Drasny József	75
186	Ragályi István	74
187	Krieger Artúr	73
188	Keil Beni	72
189	Ihrig Péter	71
190	Lovász Péter	71
191	Bártfai Pál	66
192	Harsányi Lajos	66
193	Kocsis József	65
194	Makara Klára	65
195	Argelán Gyula	63
196	Czirák Péter	63
197	Macskásy Ernő	63
198	Starkey Steve	63
199	András Imre	62
200	Bata András	62
201	Macskásy Ernőné	62
202	Gombos Gábor	61
203	Marczi Judit	61
204	Novák László	61

205	Novák Róbert	61	259	Vida Mihály	39
206	Borsos László	60	260	Benedek Béla	38
207	Bleuer Miklós	59	261	Baksay László	37
208	Kapcsos Géza	59	262	Hittmann László	37
209	Klein László	59	263	Kristoffy Attila	37
210	Szabó Lajos	59	264	Soterius Marcel	37
211	Gulcsik Gáborné	58	265	Szetey András	37
212	Kardos János	58	266	Szetey Zoltán	37
213	Arató Péter II	56	267	Seres Péter	36
214	Balázs Ottó	56	268	Szamos Gábor	36
215	Mihály Tibor	56	269	Várnai János	36
216	Sallai Judit	55	270	Bari Istvánné	35
217	Horváth Antal	54	271	Bujdosó Lajos	35
218	Kákóczy Ilona	53	272	Fazakas Gergely	35
219	Barát Mária	52	273	Herczegfalvy Imre	35
220	Szentmiklóssy Ferenc	52	274	Tóth Ákos	35
221	Szentmiklóssy Ferencné	52	275	Farkas Katalin	33
222	Csipka Tamásné	50	276	Susits László	33
223	Salmanoff Veronique	48	277	Szabados Júlia	33
224	Póka Péter	47	278	Szalay Csaba	33
225	Szász Domokos	47	279	Vaár Péter	33
226	Várnai Gabriella	47	280	Kisgyörgy Lajos ifj.	32
227	Varsenyi László	47	281	Róna Lívía	31
228	Bleyer András	46	282	Schweitzer József	31
229	Czifer Béla	46	283	Arató Péter I	30
230	Éliás Gyula	46	284	Arató Péterné	30
231	Láng Róbert	46	285	Hidas György	30
232	Sáfár Gyöngyi	46	286	Detre Katalin	29
233	Molnár László	45	287	Mertha Gusztáv	29
234	Németh Judit	45	288	Reviczky Győző	29
235	Nikolits Éva	45	289	Csibi Éva	28
236	Buglyó Sándor	44	290	Ferenczi György	28
237	Szesztay Zsolt	44	291	Harmath Tibor	28
238	Gárdos Gábor	43	292	Kalocsay András	28
239	Kerényi István	43	293	Rosta Imre	28
240	Klein Jenőné	43	294	Bohner Róbert	27
241	Borbély Tibor	42	295	Gosztonyi Miklós	27
242	Hajdú Lajos	42	296	Krajcsovics Ferenc	27
243	Martinkó Károly	42	297	Kubinyi Miklós	27
244	Nikolényi Ferenc	42	298	Márkus László	27
245	Koczka György	41	299	Scharnitzky Péter	27
246	Madarász Imre	41	300	Szvitacs István	27
247	Marton Géza	41	301	Jónas Béla	26
248	Pákozdi Gábor	41	302	Kerekes Zsuzsa	26
249	Szombati István	41	303	Varga Sándor	26
250	Fornet Béla	40	304	Keri Zsuzsa	25
251	Kende György	40	305	Talyigás András	25
252	Orbán Katalin	40	306	Trinn László	25
253	Zoller Róbert	40	307	Pásztor Ákos	24
254	Csehó Zoltán	39	308	Réti Zsuzsa	24
255	Dobos András	39	309	Riborics György	24
256	Gyulai András	39	310	Springer György	24
257	Hunyadi Ferenc	39	311	Varga László (-Reti)	24
258	Papp László	39	312	Csejdi Gábor	23

313	Dér Tibor	23	366	Matyus László	12
314	Fövényi Mihály	23	367	Tomcsányi Ottó	12
315	Szaboszücs Gábor	23	368	Barkó István	11
316	Székely Györgyné	23	369	Halusz Józsefné	11
317	Bekési Sándor	22	370	Hegedűs János	11
318	Kallay Tamás (-Cseho)	22	371	Kovács Tibor	11
319	Nádasi György	22	372	Ligeti Gyula	11
320	Vilányi Ágoston	22	373	Madarász Imréné	11
321	Klim István	21	374	Vajda Ágnes	11
322	Szabó Sándor	21	375	Beck Anna	10
323	Ember Károly	20	376	Makádi József	10
324	Gombár István	20	377	Trencsényi Ágnes	10
325	Kállay Tamás (-Marto)	20	378	Desseffy László	9
326	Márton Béla	20	379	Eleőd Ákos	9
327	Nagy István (-Siba)	20	380	Sándor Judith	9
328	Siba László	20	381	Toron János	9
329	Szarka Ilona	20	382	Zoller József	9
330	Bíró Lajos	18	383	Böszörményi Mátyás	8
331	Bucskó Mihály	18	384	Gulcsik Gábor	8
332	Karajannisz Manolosz	18	385	Láng András	8
333	Osvát Szabolcs	17	386	Rónai Tamás	8
334	Andrási Miklós	16	387	Soproni Gábor	8
335	Balogh Gábor	16	388	Várkonyi Bernát	8
336	Frey Endre	16	389	Káldy Tibor	7
337	Gombás Gábor	16	390	Káldy Tiborné	7
338	Kiss Péter	16	391	Makra Károly	7
339	Solt György	16	392	Maros László	7
340	Szabó Ferenc	16	393	Nikolits Béla	7
341	Szabó Zoltán	16	394	Palócz István	7
342	Uray Sándor	16	395	Pátkai György	7
343	Végh Gábor	16	396	Vincze István	7
344	Welker Katalin	16	397	Fenyves Jenő	6
345	Welker Ottó	16	398	Gröbler Tamás	6
346	Forgách Ferenc	15	399	Kós Géza	6
347	Reich Ágnes	15	400	Lovas György	6
348	Somhegyi Béla	15	401	Pártos György	6
349	Söpkez Sándorné	15	402	Pongrácz Károly	6
350	Szalka Péter	15	403	Radinszky András	6
351	Vatai József	15	404	Strausz Frigyes	6
352	Vatai Józsefné	15	405	Bartha László	5
353	Veszer Béláné	15	406	Bikki Gábor	5
354	Baláspiri Csaba	14	407	Bíró Erika	5
355	Böszörményi Katalin	14	408	Kövesdi László	5
356	Czigány Tibor	14	409	Lénárt (Szereday)	5
357	Nyulász	14	410	Károlyi Józsefné	4
358	Gólya Vera	13	411	Rauscher József	4
359	Levenko	13	412	Salmanoff Andrea	4
360	Andor Emőke	12	413	Vadai Péter	4
361	Andor György	12	414	Vadai Péterné	4
362	Burian Fendal	12	415	Déry Richárd	3
363	Dezsi Gyula	12	416	Éless Béla	3
364	Félegyházi T.	12	417	Geiger Tibor	3
365	Fischer István	12	418	Gergely Péter	3

419	Harsányi József	3	434	Makai László	2
420	Kiss János őrmester	3	435	Szemere Erika	2
421	Kolosi Tamás	3	436	Zalay György	2
422	Lánczos Imre	3	437	Abonyi József	1
423	Salamon András	3	438	Barna Csaba	1
424	Sebestyén Tibor	3	439	Erdős Tibor	1
425	Sebő János	3	440	Hazai Géza	1
426	Sik Endre	3	441	Jónap Ferencné	1
427	Úrvölgyi Ágnes	3	442	Kasa G.	1
428	Varga László (-Salam)	3	443	Nyirati Gábor	1
429	Vasvári József	3	444	Rónay Róbert	1
430	Verő Tibor	3	445	Salgó Gábor	1
431	Andorko Sándor	2	446	Szabó László (Tatab)	1
432	Czimer József	2	447	Újlaki Péter	1
433	Fekete István	2	448		0

A magyarországi vidéki bridzsvezetők névsora

<i>Baja</i>	dr. Abonyi József	6500 Széchenyi u. 11. Tel.: 79/11-232
<i>Debrecen</i> <i>Dunaújváros</i> <i>Eger</i>	Kassai László Pataki Attila Láng András	4029 Csapó u. 83. 2400 Martinovics u. 9. 3300 Bajcsy u. 5/7. Tel.: L: 36/17-518 H: 36/10-233
<i>Esztergom</i> <i>Gyoma-Endrőd</i>	Mogyoróssy József Szendrey László	2500 Martsa u. 5/a. 5500 Áchim u. 18. Tel.: L: 67/31-034 H: 67/31-551
<i>Győr</i>	Vaday Péter	9024 Felszabadulás u. 23. Tel.: 96/23-333
<i>Hajdúszoboszló</i> <i>Kaposvár</i> <i>Kecskemét</i> <i>Kiskőrös</i>	dr. Nagy S. Tibor dr. Martinko István dr. Jánkó István Szabó János	4200 Arany János u. 10. 7400 Bajcsy u. 66. 6000 Bajcsy u. 66. 6200 Vattai u. 27. Tel.: L: 78/12-291
<i>Kiskunhalas</i>	dr. Makay László	6400 Dózsa Gy. u. 16. Tel.: 11-148
<i>Kisvárdá</i>	dr. Szatmáry György	4600 József A. u. 54. Tel.: 653
<i>Miskolc</i> <i>Nagykanizsa</i> <i>Nyíregyháza</i> <i>Paks</i> <i>Pécs</i>	Andorkó Endre Fenyves Jenő Zalai László dr. Jancsó Árpád Bari István	3529 Bocskai u. 20. 1/2. 8800 Király u. 31. 4400 Szántó Kovács u. 32. fszt. 1. 7030 Szent István tér 22. 7621 Anna u. 12. Tel.: 72/20-373
<i>Salgótarján</i> <i>Siófok</i>	Uramecz János Minarik Attila	3100 Lőwy S. u. 3. 8600 Kúszhegyi u. 7/a. Tel.: L: 12-311/693 M: 12-311/349
<i>Sopron</i> <i>Százhalombatta</i> <i>Szeged</i> <i>Székesfehérvár</i> <i>Szekszárd</i> <i>Szombathely</i> <i>Szolnok</i> <i>Tatabánya</i>	dr. Szentkúti Ferenc Kovács Gyula Vida Mihály Andorkó Sándor Baranyai Kálmán Cserjési Gábor Fábián Gyula Lévay Ferenc	9400 Baross u. 6/b. 2440 Hága László u. 11. II. 2. 6722 Sárosi u. 1/b. 8000 Móricz Zs. u. 40. 7100 Bem u. 17. 9700 Széll K. u. 11. 5001 Ady Endre u. 26. 2800 Kilián krt. 12. Tel.: 34/13-358
<i>Veszprém</i>	Nagy Attila	Balatonfüred, Móricz Zs. u. 34. 8230

*Képzelfe el álmai autóját.
Képzelfe el a fejlett német technikát, amely fokozott
biztonságot, nagyobb kényelmet nyújt Önnek
és családjának.*

*Április 11-től mindez valóság.
Találkozásunkat várva, üdvözlöm.*

*Igaz barátja,
Opel Astra*

Üi.: Ime, az Opel!



A Z Ú J O P E L A S T R A

**ÁPRILIS 11-TŐL A MÁRKAKERESKEDŐKNÉL
998.500,-FT-TŐL**



OPEL 

Kräutzberger Spritztechnik

Kräutzberger GmbH.
Postfach 168
D-6228 Eltville 1
Telefon: 0 6123/698-0
Telx: 4182 484 kco
Fax: 0 6123/63466

Kräutzberger GmbH.
Linzer Str. 1
A-3003 Gablitz (bei Wien)
Telefon: 0 2231/5191-0
Telex: 133 746 kco
Fax: 0 231/5193-14

Kräutzberger FEF KFT.
Mozsár u. 9. IV./50
H-1066 Budapest
Telefon: 1/11-6030
Fax: 1/131-6931

**..weil's auf
Präzision
ankommt**

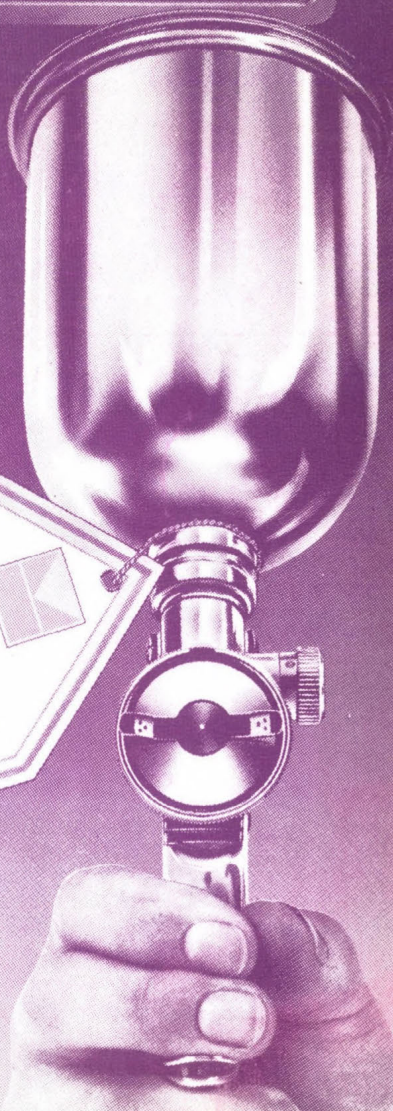

BRIDZSÉLET

A MAGYAR BRIDZS SZÖVETSÉG TÁJÉKOZTATÓJA
1992. 3-4. Ára: 80,- Ft



MINUSZPASSZ

AZ ADUSZÍN HOSSZA A KÜZDELMI LICITBEN

LAPKOMBINÁCIÓK 2

ELLENJÁTÉK KÖZÉPFOKON 2

BRIDZSEZZÉL MIKE LAWRENCE-SZEL 2



ÚJ OPEL VECTRA

MACCANNERKESZON



A MEGALAPOZOTT DÖNTÉS.

Az új Opel Vectra ötvözi a precíz német technológiát, az izgalmas külsőt és a minden eddiginél nagyobb biztonságot.

Új Opel Vectra – új lehetőségek. 1,7 literes turbódízel, 2,0 literes benzines turbó és további öt katalizátoros motorváltozat.

Új Opel Vectra – új biztonság. Körkörös ütközésvédelem, dupla acélsőmegegerősítés az ajtóknak, aktív övfeszítőrendszer. És mindez alapáron!

Új Opel Vectra – új stílus. Áramvonalas, utánozhatatlanul ragyogó külső.

Új Opel Vectra
A választás technikája – a technika választása.

Az összes Opel típus már részletre is megvásárolható és lízingelhető.

Íme, az Opel!

OPEL 

AMSZTERDAMBAN JÁRTUNK

Az idei amszterdami versenyen (június 13.–14.) a Holland Bridzs Szövetség jóvoltából két magyar csapat is részt vehetett. Több válogatott játékos viszszalépése után végül a Szalay–Szóts–Viktor–Winkler és a Dumbovich–Jakab–Linczmayer–Nikolits összeállítású csapatok utaztak.

A versenyre – amelyet majd két tucat cég anyagi támogatásával rendeztek – a Schiphol nevű repülőtérhez tartozó sportcsarnokban került sor. A mezőny (106 csapat!) az egy időben rendezett párizsi Cino del Duca párosverseny jelentős elszívó hatása ellenére – legfőképpen a franciák hiányoztak – meglehetősen erős volt. Több ország küldte el válogatott (vagy ifjúsági válogatott) csapatát, de a házigazda hollandok ezen kívül is több erős csapatot indítottak. Néhány nagy név: Forrester, Sowerter, Kendrick, Burn, Rigal, Czerniewski (Anglia), Birman, Seligman, Friederich, Hochzeit (Izrael), Grotheim, Helgemo (Norvégia), Lauria, Bocchi, Duboin (Olaszország), Häusler, Splettstösser (Németország), Schippers, v.d. Pas, Tammens, Vriend, Leufkens, Westra (Hollandia).

A hatalmas mezőny ellenére a verseny igen gördülékenyen zajlott. A lebonyolítás rendje a következő volt: először kiemelést készítettek, amelynek alapján nagyjából egyenlő erejű négyes csoportokat alakítottak ki. Ezen belül a csapatok körmérkőzést játszottak, s a szerzett pontokat magukkal vitték. A folytatás dán rendszerű volt, de a nálunk megszokottól eltérően az aktuális állás mindjárt két ellenfelet határozott meg, és csak két fordulónként készítették új ültetést. Erről a rendszerrel csak az utolsó két forduló előtt tértek át a fordulónkénti ültetésre. Összesen 13 fordulót játszottunk, egy

mérkőzés 7 leosztásból állt. A játék délelőtt 11-kor kezdődött, és este 7-ig tartott.

És most néhány szó a magyar csapatok szerepléséről. Dumbovichék a 12-ik helyen végeztek. Ha végignézzük az előttük végzetek listáját, láthatjuk, hogy ez az eredmény egyáltalán nem rossz, bár annak tükrében, hogy majd nem végig az élmezőnyben tanyáztak, bizonyos mértékig csalódásnak érezhették. Ami minket illet: 22-ik helyünket – noha néhány jó nevű csapatot azért megelőztünk – kudarcként értékeltük. A másik magyar csapattal ellentétben ritkán kerültünk az élmezőny közelébe; az egész verseny során talán csak egyszer fordult elő, hogy jobban álltunk, mint ők. Be kell vallanom, én voltam a csapat gyenge pontja. Elkártyáztam például az alábbi gémet:

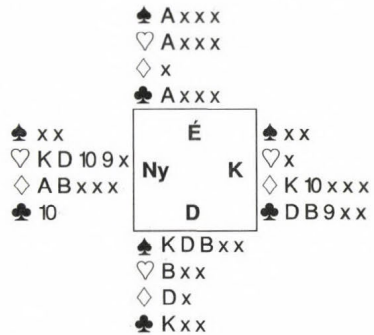

A licit:

Dél	Nyugat	Észak	Kelet
passz	1♥	passz	1 szan
2♠	passz	4♠	körpassz

Nyugat a treff tízessel indult, amelyet a királlyal ütöttem. Két menetben kiaduztam, majd – jobb esélyt nem látván – lehívtam a treff ászot, hogy 3–3-as treff elosztás esetén a negyedik treffre el-

dobjam egyik veszítő körömet. Mint látható, a felvétel ezen a módon nem teljesíthető. A megoldás igen egyszerű: aduzás előtt ki kell adni egy kárót. Mondjuk, hogy az ellenfél kórt hív (az sem változtat a helyzeten, ha ellopják egy veszítő treffemet). Megütöm az ásszal, kétszer aduzom, lelopom megmaradt kárómat, majd treff ász, kis treff. Ezt Kelet üti, és amikor újból treffet hív, eldobok rá egy kórt! Kelet – akinek már csak kárója és treffje van – kénytelen dob-lopot hívni.

A verseny végeredménye:

1.	<i>Olaszország I</i> (Ricciarelli, Lauria, Rosati, Bocchi, Duboin)	249
2.	<i>Hollandia A</i> (Leufkens, Westra, Mulder, de Boer)	241
3.	<i>Olaszország II</i> (Cervi, Cornella, Ferraro, Failla)	234
4.	<i>SCHIPPERS</i> (Schippers, v.d. Pas, Schippers, Tammens)	233
5.	<i>JANSMA</i>	230
6.	<i>Norvégia</i>	228
7.	<i>Svédország II</i>	228
8.	<i>Izrael</i>	226
9.	<i>Dánia</i>	224
10.	<i>Írország I</i>	224
11.	<i>Oroszország I</i>	224
12.	<i>Magyarország II</i> (Dumbovich, Jakab, Linczmayer, Nikolits)	224
.	.	.
.	.	.
22.	<i>Magyarország I</i> (Szalay, Szóts, Vikor D., Winkler)	213

A KONTRAKT BRIDZS SZABÁLYAI



Minden játékosnak kerülnie kell az olyan cselekményeket, amelyek ronthatják a játék élvezetét.

WOHLIN-CSEMEGÉK

Ismerik a svéd Jan Wohlin nevét? Kérem, jegyezzék meg. Vannak, akik őt tartják a bridzs-zsurnalisztika első számú emberének. Hangszorgalommal, akárcsak amerikai kollégája, George Coffin, felfektetett egy ritka szép játsz mákból álló gyűjteményt, hogy annak egyes darabjait a bridzs barátainak örömeire közreadja. Míg azonban Coffin a saját anyagát könyvekben feldolgozva jó pénzért árusítja, svéd szerzőnk a magáét önzetlenül, az IBPA havi bulletinjének hasábjain ingyen engedi át. Minden előfizető szabadon átvetheti, még csak a forrást sem kell megneveznie. Így aztán bridzsrovatvezető bárhol a világon, ha kézirat-szűkében van, csak egyszerűen a bulletinért nyúl, és valamennyi számában négy remek Wohlin-játszmát talál. Íme:

Ált. bell
Osztó Nyugat

♠ A 8 3		♠ 7 6									
♥ B 10 9 7		♥ 8 5 4 2									
♦ 6 4 2		♦ K D 10									
♣ 7 5 2		♣ B 9 8 6									
♠ 4	<table style="margin: auto; border-collapse: collapse;"> <tr><td></td><td style="text-align: center;">É</td><td></td></tr> <tr><td style="text-align: center;">Ny</td><td style="text-align: center;">K</td><td></td></tr> <tr><td></td><td style="text-align: center;">D</td><td></td></tr> </table>		É		Ny	K			D		♠ 7 6
	É										
Ny	K										
	D										
♥ A K D 6 3		♥ 8 5 4 2									
♦ B 8 7 3		♦ K D 10									
♣ K 10 4		♣ B 9 8 6									
	♠ K D B 10 9 5 2										
	♥ -										
	♦ A 9 5										
	♣ A D 3										

Nyugat	Észak	Kelet	Dél
1 ♥	passz	2 ♥	4 ♣

Nyugat a kőr ásszal indult, Kelet a 8-assal jelezte, hogy kárót kér. A felvevő kilenc fejtést számol, és nem kell hozzá lángész, csak egyszerű, józan gon-

dolkodás, hogy megtalálja a tizediket. A treff impasz esélye csekély, tekintve Nyugat kezdő licitjét. Ellenben az induló kijátszás tempóelőnyt adott, amit kihasználva egy asztali kőr ütést ki lehet dolgozni. Az átmenetekkel óvatosan kell bánni: kettő kell, hogy a vesztő körökre vesztő kárókat dobjon, majd egy harmadik, hogy elérje a nyerő kőrt.

Tehát magasan lopta a kőr ászt, majd magas adut hívott, és átütötte az ásszal. Kőr bubi következett, s a kézből kárót dobott. Nyugat ütött, és káróra váltott, de ártani már nem tudott, mert Dél ütött a káró ásszal, majd ebben a helyzetben

♠ 8 3		♠ 7									
♥ 10 9		♥ 5 4									
♦ 6 4		♦ K 10									
♣ 7 5 2		♣ B 9 8 6									
♠ -	<table style="margin: auto; border-collapse: collapse;"> <tr><td></td><td style="text-align: center;">É</td><td></td></tr> <tr><td style="text-align: center;">Ny</td><td style="text-align: center;">K</td><td></td></tr> <tr><td></td><td style="text-align: center;">D</td><td></td></tr> </table>		É		Ny	K			D		♠ 7
	É										
Ny	K										
	D										
♥ K 6 3		♥ 5 4									
♦ B 8 7		♦ K 10									
♣ K 10 4		♣ B 9 8 6									
	♠ K D B 5 2										
	♥ -										
	♦ 9										
	♣ A D 3										

a pikk ötöst hívta, s a 8-assal asztalra ment. Most a kőr 10-re ledobta utolsó káróját. Nyugat persze kárót hívott vissza, amit a felvevő ismét magasan lopott, és a pikk hármassal asztalra ment a magas kőr kilencesért.

A játszma ezzel az indulással megnyerhető, ha egy kőr figura Kelethez szorul is. Káró indulás után persze nincs remény.

A következő feladvány jóval komplikáltabb.

**É–D bell
Osztó Dél**

<p>♠ B 8 ♥ D 7 6 5 ♦ D B 10 9 ♣ 10 8 3</p>	<table style="border: 1px solid black; width: 100px; height: 100px; margin: auto;"> <tr><td style="text-align: center;">É</td><td></td><td></td></tr> <tr><td style="text-align: center;">Ny</td><td style="text-align: center;">K</td><td></td></tr> <tr><td></td><td style="text-align: center;">D</td><td></td></tr> </table>	É			Ny	K			D		<p>♠ D 10 9 4 ♥ - ♦ K 7 5 4 3 ♣ 9 7 5 4</p>
É											
Ny	K										
	D										
	<p>♠ K 6 3 ♥ A K 8 4 2 ♦ A ♣ A K D B</p>										

Dél hat kőrre vállalkozott, és a káró indulás után lehívja a kőr ászt. Normális (1–3) elosztás esetén nincs gond, de most, hogy Kelet az első kőrre kárót dobott, a felvevőnek balsejtelmei támadnak. Kis adut hív, de Nyugat bemegy a dámával, és visszahívja a színt. Dél kínjában treffekre próbál pikketeket dobni, de a negyedikre Nyugat belopása kikényszeríti az asztal utolsó aduját. A végén ki kell adni egy pikket.

Dél hebehurgyán fogott munkához. Egy másik felvevő tizenegy biztos ütés láttán észrevette, hogy a 0–4 aduelosztás a kontraktus egyetlen veszélye, és ez ellen tótágas játékkal (dummy reversal) lehet védekezni. Evégett az aduzást nem az ásszal, hanem kis kőrrel kezdte. Nyugat akár bemegy a dámával, akár kihagyja, nem tudja megakadályozni, hogy a felvevő kétszer asztalra menjen, és két kárót hazalopjon.

Dél nagyon meg van elégedve magával, amikor egyszer csak megdöbben: mi történt volna, ha Keleten van a negyedik kőr dáma? Akkor a kis kőr hívásnak bukás a vége, mert Kelet beüt, és visszajátssza a színt. Dél bármit csinál is azután, Kelet egyik kis aduja magasodik a két káró kézi lopása következtében. Nincs menekvés? De van! A kőr kettes helyett a 8-ast kell hívni, hogy az asztal ereje (J–10–9) ép maradjon. Most mindegy, melyik ellenfélnél van négy adu, a felvevő mindenképpen nyer.

Nyugat lapjai a licitvetélkedőhöz

- | | |
|---|--|
| <p>1. Észak oszt. Általános mans.
♠ A D B 10 5 ♥ B 2 ♦ 9 3 ♣ K B 10 7</p> <p>2. Kelet oszt. Észak–Dél bellben.
♠ 6 ♥ B 7 5 ♦ A 9 6 2 ♣ A K D 8 3</p> <p>3. Dél oszt, és 1 ♠-kel indul.
Kelet–Nyugat bellben.
♠ A 5 4 3 2 ♥ B 9 ♣ A B 10 6 3 ♣ B</p> <p>4. Nyugat oszt. Általános bell.
♠ K 10 8 5 ♥ 10 ♣ A D 7 6 ♣ A K 4 2</p> <p>5. Észak oszt. Észak–Dél bellben.
♠ A D 3 ♥ A 10 ♣ A 7 6 5 3 2 ♣ 10 6</p> | <p>6. Kelet oszt. Kelet–Nyugat bellben.
♠ A 6 ♥ A D B 10 7 ♣ A D B 6 4 ♣ D</p> <p>7. Dél oszt, és 2 ♠-kel indul.
Észak 3 ♠-et licitál. Általános bell.
♠ 6 3 ♥ A K 6 ♣ B 10 8 5 2 ♣ D 9 5</p> <p>8. Nyugat oszt. Általános mans.
♠ A K B 8 4 ♥ - ♣ A K B 8 ♣ A K 7 2</p> <p>9. Észak oszt, és 1 ♦-val indul.
Kelet–Nyugat bellben.
♠ D 10 5 3 ♥ K B 8 2 ♣ A D ♣ A 7 4</p> <p>10. Kelet oszt. Általános bell.
♠ - ♥ K 6 3 2 ♣ A K D 9 6 4 ♣ D 7 3</p> |
|---|--|

NAGYIVÁN GÁBOR

MÍNUSZPASSZ

Partneremmel régóta relé rendszert játszunk. Természetesen a mesterséges licitek esetében az ellenfél sem ül tétlenül, gyakran közbeszólással vagy kontrával olyankor is beavatkozik, amikor más rendszer ellen eszébe sem jutna. Az ilyen zavarások ellen használható a Mínuszpassz, amivel sokszor előnyt tudunk kovácsolni az ellenfél közbeszólásakor.

Ha egy relé licitünk után az ellenfél 1 vagy 2 lépcsős licittel közbeszól (pl. ha a relé 2♦, a közbeszólás 2♥ vagy 2♠), a válaszoló licitjeinek jelentése a következő:

Passz= Mínuszpassz, vagyis az ellenfél licitjéből egy lépcsőt levonunk, és az a licitünk jelentése.

(Tehát ♠-1=♥, ♥-1=♦, ♦-1=♣, ♣-1=szan, szan-1=♠)

Kontra= Mintha azt mondtuk volna, amit az ellenfél.

Más= Változatlan.

Nézzük, hogyan néz ki mindez a gyakorlatban. Tegyük fel, hogy a relé 2♦ volt.

Nyugat	Észak	Kelet
... 2♦ (relé)	... 2♥	... ?

Passz= Mínuszpassz, ♥-1=♦ tehát 3♦!
Erre az indulótól a kontra további relé, mintha a licitmenet

...-...

2♦-3♦

3♥ lett volna közbeszólás nélkül.

Kontra= 2♥ licit (A közbeszólás nélkül ezt licitáltuk volna. Az induló passzolhat (büntető) vagy relézhet tovább 2♠-kel, természetesen mást is licitálhat.

Más= Változatlan, kivéve a káró liciteket, mert ezek licitálásakor nyertünk egy licitmagasságot.

Fenti licitmenet esetében

3♦ megegyezik ...-...

2♦-4♦ licitmenet jelentésével, hiszen a passz ígérte már a három kárót.

Az ellenfél tehát a közbeszólással nem ártott, inkább segített.

Nyugat	Észak	Kelet
... 2♦ (relé)	... 2♠	... ?

Passz= Mínuszpassz, ♠-1=tehát 2♥.
Az indulótól a kontra ...-...

2♦-2♥

2♠ licitmenettel megegyező

Kontra= 2♠ licit

Más= Változatlan

Ha az ellenfél a relét megkontrázta, szintén alkalmazzuk a Mínuszpasszt.

Nyugat	Észak	Kelet
... 2♥ (relé)	... Kontra	... ?

Passz= Mínuszpassz, ♥-1=♦, tehát 3♦, így minden káró licittel nyertünk egy licitret. Az indulótól a rekontra=relé.

Rekontra= Mintha kórt mondtunk volna, itt tehát 3♥, így minden káró licittel nyerünk egy licitmagasságot. Az induló passza azt jelenti, hogy szívesen játsza ezt a felvételt, más változatlan (itt 2♠=relé).

Más= Változatlan

Kontra esetében tehát csak nyerhetünk! Ugyanez az elv érvényesül, ha a relé válasz után következik az 1 vagy 2 lépcsős közbeszólás vagy a kontra, ilyenkor a reléző alkalmazhatja a Mínuszpasszt.

A Mínuszpasszt érdemes használni erős 1♣ indulás után, hiszen az ellenfél gyakran próbálkozik zavarással, tehát előnyt szerezhetünk a közbeszólásakor. A Precíziós Treff például így nézne ki:

Nyugat	Észak	Kelet
... 1♣ (16+)	... 1♦	... ?

Passz= 2 ♣ (Mínuszpassz, $\diamond-1=\clubsuit$),
nyertünk egy licitert!

Kontra= 1 \diamond

Más= Változatlan, kivéve a treff liciteket, mert ott nyertünk egy magasságot.

Nyugat	Észak	Kelet
---------------	--------------	--------------

... ♣ (16+)	... \heartsuit	...
1 ♣ (16+)	1 \heartsuit	?

Passz= 1 \diamond (Negatív, $\heartsuit-1=\diamond$).

Kontra= 1 \heartsuit (Leleplezi a blöfföt).

Más= Változatlan.

Nyugat	Észak	Kelet
---------------	--------------	--------------

... ♣ (16+)	... Kontra	...
1 ♣ (16+)	Kontra	?

Passz= 1 szan (♣-1=szan). Az indulótól rekontra=Stayman, tehát tiszta nyereség!

Rekontra= 2 ♣.

Más= Változatlan, kivéve a szan és a treff licitket, mert ott nyertünk egy magasságot.

A Mínuszpassz bevezetésével gyakran a licit alacsonyabban tartása miatt előnyhöz tudunk jutni, a veszteségünk pedig semmi! Természetesen a konvenció kiterjeszhető más esetekre is. Nézzünk egy példát erős 2 ♣ indulás után.

Nyugat	Észak	Kelet
---------------	--------------	--------------

... ♣ (erős)	... \diamond	...
2 ♣ (erős)	2 \diamond	?

Passz= 3 ♣ ($\diamond-1=\clubsuit$).

Kontra= 2 \diamond (Negatív).

Más= Változatlan.

A Mínuszpassz Stayman vagy transzfer licitek utáni közbeszólásnál is alkalmazhatjuk.

Nyugat	Észak	Kelet	Dél
1 szan	Passz	2 ♣ (a)	Kontra
?			

a=Stayman

Passz= 2 szan (♣-1=szan), pl. jó treff fogás, vagy jelenthet pontos elosztást közlő licitet is.

Rekontra= 3 ♣ Jelenthet például hosszú treffet.

Más= Változatlan.

Nyugat	Észak	Kelet	Dél
1 szan	Passz	2 \diamond (b)	Kontra
?			

b=Jacoby transzfer

Passz= 3 ♣. (Lehet jó kör találkozás és előlegezett kulcslicit.)

Rekontra= 3 \diamond . (Jó kör találkozás és kulcslicit, vagy erős káró fogás, mindez megegyezés kérdése.)

2 \heartsuit =Változatlan.

A Mínuszpassz működhet a magasabb régiókban is.

Nyugat	Észak	Kelet	Dél
1 szan	Passz	4 \diamond (c)	Kontra
?			

c=Texas transzfer

Passz= ♣ ($\diamond-1$), jó kör találkozás, treff kulcslicit.

Rekontra= Káró kulcslicit, jó kör találkozás.

4 \heartsuit = Változatlan.

Előfordulhat olyan helyzet is, ahol az ellenfél visszakényszerít az eredeti magasságra. Ilyenkor a másik játékosnak is kínálkozik az alkalom a Mínuszpasszra. Nézzük például a Precíziós Treff esetében a következő licitmenetet:

Nyugat	Észak	Kelet	Dél
1 ♣ (16+)	1 \diamond	Passz (d)	2 \diamond
?			d=2" ($\diamond-1$)

Passz= 3 ♣ ($\diamond-1=\clubsuit$, Mínuszpassz),
tehát 1 ♣ -2 ♣
3 ♣ licitmenetnek felel meg.

Kontra= 2 \diamond , tehát közbeszólás nélkül
1 ♣ -2 ♣
2 \diamond licitmenetnek felel meg.

Más= Változatlan, kivéve a treff licitket, ahol már nyertünk egy magasságot.

A Mínuszpassz tehát sok rendszerbe beépíthető, gyakori helyzetekben alkalmazható, egyszerű, szinte 2 perc alatt megtanulható. Alkalmazásakor számos esetben jelentős előnyhöz jutunk mindenféle veszteség nélkül. Kipróbálni tehát mindenképpen érdemes!

AZ ADUSZÍN HOSSZA A KÜZDELMI LICITBEN¹

Bemutatója: Villányi Ágoston

A vonal saját aduszínével játszva annyi ütéssel számoljon, ahány aduja van, tehát nagyjából egyenlően megosztó erővel (17–23 pont) az aduszín hosszával azonos magasságig érdemes küzdeni.

Ezt a törvényszerűséget először 1969-ben Jean-René Vernes ismertette a Bridge World-ben.

Tipikus küzdelmi licitmenet például:

1 ♠ 1 ♠ 2 ♦ 3 ♣

Döntésünk a vonal aduinak számán alapuljon. A páron belül annak kell döntenie, aki tudja ezt a számot.

1. ♠ 5 4 ♥ K D 7 6 3 ♦ A 8 2 ♣ K 5 2

Passzoljunk, mert partnerünknek kell döntenie. A passz azt jelenti, hogy körünk csak ötös, és nincs jelentős többleterőnk.

2. ♠ 7 4 ♥ A K 8 4 3 ♦ A 7 5 ♣ K 3 2

Ez már határeset, de a többleterő nem elegendő újabb megszólaláshoz.

3. ♠ 8 3 ♥ K D 6 4 3 2 ♦ A 9 ♣ K 6 4

Mondjunk 3 ♥-t, ami csak a szín hatodik lapját jelzi, küzdelmi, nem ígér többleterőt.

4. ♠ 5 4 ♥ K D 6 5 2 ♦ A 8 7 ♣ A K 6

Túl nagy az erő ahhoz, hogy a csak

küzdelminek minősülő 3 ♥-t mondjuk. Megoldásként a 3 ♦-t javaslom, ami mellékszínű gémkíséret²; azt jelenti, hogy gémré számítunk, ha partnerünknek van káró segítsége.

5. ♠ 8 3 ♥ K D 5 4 2 ♦ K 9 7 5 3 ♣ A

Érdekes lap. Csak 12 figurapontunk és öt körünk van, de gémet szeretnénk játszani, ha partnerünknel kör ász és káró D B x van. Érdeklődjünk 3 ♦ bemonddással partnerünk kárói felől.

A következő példánkban a licitmenet:

1 ♥ 2 ♦ 2 ♥ 3 ♦
?

6. ♠ A 8 ♥ K D 9 5 4 2 ♦ 7 4 ♣ A D 6

Van többletünk körben is, figurapontban is, de nem áll rendelkezésünkre megfelelő invitáló bemonddás. Ha partnerünk kezében ♠ D B 7 ♥ B 8 5 3 ♦ D 5 ♣ B 9 7 3 van, kettőt is bukhatunk a 4 ♥-ben, mert kiadunk egy pikket, egy kőrt, két kárót és egy treffet. Ha viszont az emelés a ♠ K 9 7 ♥ A 8 6 3 ♦ 5 ♣ B 10 5 3 2 lapot takarja (ami lehetetlen, mert ezzel a lappal a partner 3 ♥-t mondott volna – A szerk.), a 6 ♥ felvétel sikere a treff impasszon múlik. Valahogy be kell vonnunk partnerünket a döntéshozatalba. Van ennek eszköze, a maximális közbeszólás kontrája³. A 3 ♦ kontrájának az a jelentése, hogy nem volt lehetőségünk 3 ♥ alatt géminvitet adni. Az első lappal partnerünk 3 ♥-t, a másodikkal gémet fog monda-

¹ The law of total tricks. John Blubaugh cikke az ACBL Bulletin 1991 októberi és novemberi számában.

² help-suit game try
³ maximum overcall double

ni. A kontra jelzett értelmű használatából származó haszon sokkal nagyobb, mint a színemelés utáni büntetőkontra lehetőségének feladásából származó kár.

7. ♠ A 7 ♥ K D 6 5 4 2 ♦ 8 6 ♣ A 9 2

A helyzet leegyszerűsödött: a többletkört jelentő, küzdelmi 3 ♥ a helyes bemonadás.

Nézzünk most példasort a válaszoló szempontjából.

1 ♥ 1 ♠ 2 ♥ 3 ♣
passzpassz ?

1. ♠ 5 3 ♥ B 8 6 2 ♦ K 9 5 4 ♣ D B 6

Nem egy jó lap, de partnerünk döntést átengedő passza nem is azt kérdi tőlünk, hogy milyen lapunk van, csak azt, hogy van-e négy körünk. Mondjunk 3 ♥-t.

Itt érdemes felhívni a figyelmet arra az értelmezési finomságra, hogy a törvény nem a 3 ♥ teljesítését jósolja, csak azt, hogy jobban járunk a bemondással, mint ha a 3 ♣ elleni játékot vállaltuk volna. A „jobban járunk” értendő mind azokra az esetekre, amikor az ellenfél kevesebbet ír a mi bukásunkért, mint ha maga játszott volna, mind pedig azokra, amikor bukó magasságra sikerül felhajszolnunk.

2. ♠ 7 3 ♥ K D 4 ♦ B 8 6 2 ♣ B 7 5 4

Passzoljunk, mert plusz kör híján mit sem számít, hogy lapunk jobb az előzőnél.

3. ♠ K 5 ♥ K D 7 ♦ B 7 3 2 ♣ 8 5 4 3

Az adott helyzethez viszonyított maximális ponterővel kontrázzunk, ez kooperatív. Partnerünk ellenjátékra alkal-

mas lappal (ászok, királyok formájában jelentkező gyorsütésekkel) passzolni fog, egyébbel kimegy 3 ♥-be.

4. ♠ 7 6 ♥ K 8 4 ♦ A 9 7 6 3 2 ♣ 9 2

Mondjunk 3 ♦-t. Ez kifejezi, hogy csak három körünk és öt vagy hat kárónk van, és készek vagyunk a hármas magasságon küzdeni. Partnerünk passzszolhat káró találkozással, és igazíthat 3 ♥-re. Ez nem géminvit, mert a 2 ♥ válasszal limitáltuk erőnket, partnerünk pedig nem invitált.

5. ♠ 7 6 ♥ B 5 2 ♦ A 8 6 3 ♣ A 7 4 2

Kontra. Ugyanúgy kooperatív, mint a 3. példában.

6. ♠ 7 6 5 ♥ D B 7 4 2 ♦ D 8 6 ♣ 5 3

3 ♥ azzal a szándékkal, hogy szükség esetén még négyet is mondunk. Az azonnali 4 ♥ a cikkíró felfogása szerint szinglilt (vagy színhiányt) is ígér.

A törvény más helyzetekben is megkönnyíti a döntéshozatalt, például partnerünk gyenge kettes indulása után. A következő példákban partnerünk 2 ♠ indulását a jobb oldali ellenfél megkontarázza.

7. ♠ D 6 5 3 ♥ 8 7 6 ♦ D B 5 2 ♣ 9 5

Erős nyomást gyakorlunk ellenfeleinkre az azonnali 4 ♠ licittel. A 4 ♥-re amúgyis rámondanánk a 4 ♠-et, rossz stratégia, ha bevárjuk az ellenfél megszólalását.

8. ♠ D 5 4 3 ♥ 9 8 7 6 A 4 ♣ K 6 5

Mondjunk 4 ♠-et, majd kontrázzuk meg az esetleges 5 ♥ bemonadást. Miért? Mert tudjuk, hogy az ellenfél megsértette a törvényt (nem lehet 11 kőrje).

9. ♠ A B 6 ♥ 9 8 6 2 ♦ K 4 3 ♣ K 8 6

Mondjunk 3 ♠-et, és ha az ellenfél a törvény megsértésével 4 ♥-t mondana, kontrázzuk meg.

A törvény kitűnően hasznosítható záró licitek után. Pl.: kedvező mans helyzetben partnerünk 3 ♦-val indul, és jobb oldali ellenfelünk kontrázik. Mit licitálunk a következő lapokkal?

10. ♠ K 7 ♥ D 8 4 ♦ B 7 5 3 ♣ 6 5 4 2

A törvény értelmében a küzdelmi licitet 5 ♦-ig folytatnunk kell. 5 ♦ bemonadásunk az ellenfelet erős nyomásnak teszi ki. Az ellenfél ötös magassá-

gú nemes színű bemonadására paszszoljunk.

11. ♠ K 7 4 ♥ D 6 2 ♦ B 5 3 ♣ 8 7 4 2

4 ♦-t mondjunk, mert a négyes magasság a tíz adura tekintettel biztonságos. Az ellenfél a zavarás hatására rossz színben köthet ki, szemet hagyhat ki, vagy teljesíthetetlen szemet mondhat be.

12. ♠ K 6 5 4 ♥ D B 7 6 ♦ B 4 3 2 ♣ 7

Kezdjük felfogni, miről van szó? Mondjunk 5 ♦-t, és kontrázzuk meg az ellenfelet, ha az ötös magasságon küzdeni merészel. Ne sérthesse meg a szabályt büntetlenül.

Kelet lapjai a licitvetélkedőhöz

1. Észak oszt. Általános mans.

♠ K 6 ♥ A K 10 7 3 ♦ 8 4 ♣ D 6 4 2

2. Kelet oszt. Észak-Dél bellben.

♠ B 2 ♥ A D 9 4 ♦ K B 10 8 7 3 ♣ B

3. Dél oszt, és 1 ♠-kel indul.

Kelet-Nyugat bellben.

♠ B 7 ♥ A D 10 8 3 ♦ D ♣ A 7 6 4 2

4. Nyugat oszt. Észak-Dél bellben.

♠ 9 2 ♥ K 8 4 3 ♦ B 10 4 ♣ D 8 6 5

5. Észak oszt. Észak-Dél bellben.

♠ 8 6 ♥ K 9 8 2 ♦ K 9 ♣ A K D 5 3

6. Kelet oszt. Kelet-Nyugat bellben.

♠ D 10 9 8 5 4 3 2 ♥ K ♦ – ♣ K B 6 4

7. Dél oszt, és 2 ♠-kel indul.

Észak 3 ♠-et licitál. Általános bell.

♠ – ♥ 9 8 7 4 2 ♦ K 6 4 3 ♣ A K 8 3

8. Nyugat oszt. Általános mans.

♠ 10 9 6 ♥ A D 3 ♦ D 6 ♣ D 9 6 5 4

9. Észak oszt, és 1 ♦-val indul.

Kelet-Nyugat bellben.

♠ 9 6 2 ♥ A D 10 9 4 ♦ 10 7 5 ♣ 8 3

10. Kelet oszt. Általános bell.

♠ A K 6 5 ♥ 10 9 8 7 4 ♦ – ♣ A 9 5 4

LAPKOMBINÁCIÓK

2. rész

Tapasztalt játékosok számára nem ismeretlenek a most következő belső blokkolós lapkombinációk. Jellemzőjük az, hogy egy háromlapos szín, amelynek középső lapja a kilences vagy a tízes, olyan négy- vagy ötlapossal találkozik, amelyet két figura és egy a kilencessel vagy tízessel egyenértékű, de annál kisebb lap vezet.

♠ D 10 2
 ♣ 4 ♠ B 8 7 6 5
 ♠ A K 9 3

Szanzadut játszunk, és sejtjük, hogy Keletnél van hosszú pikk. Mellesleg külső színben nincs kézi átmenetünk.

Ha a pikk ászt hívjuk, és a kettést adjuk hozzá, majd ezután asztalra megyünk a dárával – miközben Nyugat kimutat –, harmadszorra a tízest kell hívunk az asztalról. Ha Kelet ezt nem fedi – és nyilván nem fogja –, csak hármát ütünk a színben.

Micsoda különbség, ha az ászba a blokkoló tízest dobjuk! Most a dáma után asztalról a kettést tudjuk hívni, és a kilences impasszal megszerezünk a nekünk járó négy ütést.

Ez a deblokkolás akkor is segíthet, ha tudjuk vagy sejtjük, hogy Keletnek négyes pikkje van. Lehet, hogy Kelet pikket licitált. Lehet, hogy ki tudtuk számolni az elosztását. A lényeg az, ha akarjuk, impasszt adhatunk a kilencessel, de csak akkor, ha a tízes már nem áll az utunkban.

♠ A 9 2
 ♣ B 4 ♠ 10 7 6 5
 ♠ K D 8 3

Megint itt a lehetőség, hogy bedobjuk a blokkoló középlapot. A királyt hív-

jük, és asztalról a kilencest tesszük. Lemegyünk az ásszal, és kihívjuk a kettést. Ha akarjuk, most impasszt adhatunk a nyolccsal. Ha nem dobtuk volna be a kilencest, most akkor sem tudnánk befogni Kelet negyedleges bubiját vagy tízesét, ha tudnánk, hogy az nála van.

Nézzünk további ismert blokádfeloldó helyzeteket. Mindegy, hogy színjátékot vagy szanzadut játszunk. Azt is feltételezzük, hogy külső színben nincs híd az asztalra.

♠ A D 9 3 2
 ♠ B 8 6 5 ♠ 7
 ♠ K 10 4

Hívjuk a tízest, üssük át az ásszal, majd hívunk kicsit a királyhoz. Így meg tudjuk adni az impasszt a kilencessel, ha Kelet kimutat. Ha a szín 3–2-ben van, nem számít, deblokálunk-e, de miért vállaljunk fölösleges kockázatot?

♠ D B 8 3 2
 ♠ 10 7 6 5 ♠ A
 ♠ K 9 4

A kilencest hívjuk, és rátesszük a dárával. Az ász üt, de amikor később a királyt hívjuk, és Kelet nem ad, a nyolccsal impasszt adva fel tudjuk göngyölníteni a színt. Ha nem tűntettük volna el a kilencest, Nyugat nem fedne, és búcsút mondhatnánk két ütésnek.

♠ K B 8 2
 ♠ D 7 6 5 ♠ 10 4
 ♠ A 9 3

Kézben vagyunk, és más színben nincs kézi hídunk. A kilencest hívjuk a bubihoz, s amikor ezzel ütöttünk, kézbe

jövünk az ásszal. Esik a tízes, mire impasszt adunk a nyolccsal. Jópofa, mi?

Ha bubinkat megütné a dáma, később kézbe jönnénk az ásszal, s meglenne az a lehetőségünk, hogy kicsit hívjunk a nyolcas felé.

Nézzünk egy másik esetet:

♠ B 8 3 2
♠ 10 7 6 5 ♠ K D
♠ A 9 4

Nyugat kicsivel indul, s Kelet dámáját üti az ász. A kilencessel folytatjuk, amelyet Kelet üt a királlyal. Ezek után kicsit hívunk a nyolcas felé, s három ütés a miénk. Ha elsőnek nem a kilencest hívtuk volna, blokkoltuk volna a színt.*

Még a látszólag zárt színek is rejthetnek csapdákat. Következő példánkban le szeretnénk hívni a külső átmenettel nem rendelkező asztal hosszú színét.

♠ A K D 4 2
♠ 5 ♠ B 7 6
♠ 10 9 8 3

Ha az ász–király–dáma lehívása során nem dobjuk be a tízes–kilencs–nyolcast, negyedszerre a kezünkben kell ütnünk, és a szín ötödik lapja otthagad az asztalon. Gondos felvevő mindig ügyel arra, hogy egy hosszú szín

lehívása során a színben rövidebb kéz blokkoló lapjait bedobja.

♠ A K 7 6 5
♠ B 4 ♠ D 3
♠ 10 9 2

Képzeljük el, mit éreznénk, ha lehívánánk az ász–királyt, és akkor vennénk észre, hogy elmulasztottuk bedobni a tízes–kilencset. A szín harmadik menetét kézben kellene ütnünk, s három magas lapunk odaveszne.

Még az olyan esetekben is figyelemmel kell lenni a blokkoló helyzetre, amelyekben ki lehet adni az ütést.

♠ A 8 7 6 5 4
♠ D 2 ♠ K B
♠ 10 9 3

Tegyük fel, hogy ebben a színben egy ütést kiadhatunk, és az asztalra nincs külső híd. Hívjuk a tízest vagy a kilencset, és tegyünk kicsit az asztalról. Utána a másik magas középlapot fogjuk hívni, és átütjük az ásszal. Három ütésbe kerül, ha bármelyik középlapot megtartjuk.



* Ha Nyugat olvasta volna ezt a cikket, akkor fedné a kilencset, hátha ki tudja csalni a bubit – szeget szeggel (a lektor, Hajdú P. megjegyzése).

ELLENJÁTÉK KÖZÉPFOKON

2. fejezet: A passzív ellenjáték

Az előző fejezetben az *aktív* ellenjáték alapfogalmait mutattam be: ha látszik, hogy a felvevő nemsokára teljesíteni fog, akkor mindennemű kockázatot is vállalva keressük a gyors bukást. De mit játsszon Nyugat ez ellen a négy kör ellen?

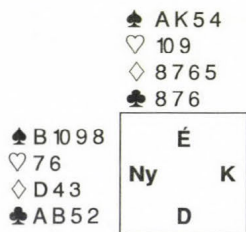

Egy kör–egy pikk–három kör–négy kör pároslicit után Nyugat pikkkel indul; a felvevő üt az ásszal, a pikk királyra treffet dob, aztán kárót hív a kettes, bubi és dáma felé. Nyugat hogyan folytassa a játékot?

Az aktív ellenjáték lényege, hogy az ellenvonalnak gyorsan kell megszerezni a neki járó ütéseit, mielőtt azok eltűnnének. De ebben a partiban a felvevő már nem tudja az asztalon eltüntetni a kézi veszítőit (kivéve azt az egy darab treffet, amit már eldobott), egyedül maga az ellenvonal tudná azokat eltüntetni. Ennek elkerülése végett Nyugatnak most pikket kell hívnia – ne adjon semmit a felvevőnek, ami nem eleve az övé! A véletlen úgy hozta, hogy a pikk hívás szükséges, mert a teljes leosztás:

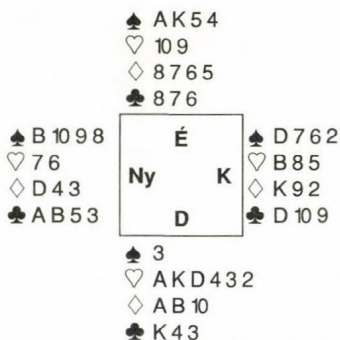

(Jim Jacoby-tól)

Káró vagy treff visszahívás azonnal megadja a tizedik ütést; adu hívás pedig asztali átmenetet teremt, hogy a felvevő másodszor adhasson káró impasszt.

Tehát passzívan védekezünk, ha a nekünk járó ütések nem tűnhetnek el. Az ellenjátékosok számára alapvetően fontos, hogy megkülönböztessék azokat az ütéseket, amelyek eltűnhetnek, azoktól, amelyek nem tűnhetnek el. Aktívan le kell hívni azokat az ütéseket, amik eltűnhetnek, de általában hiba elhamarkodni az eltüntethetetlen ütések lehívását.

A legtöbb tankönyv szerint akkor kell passzívan védekezni, ha gyenge az asztal: az előző leosztásban például az asztal csak hét pontos volt, lopásérték és felmagasítható szín nélkül. Ez mint gyengeségi kritérium többnyire érvényes, de fontos megjegyezni, hogy a gyengeség alatt nem kizárólag a figurális erőre gondolunk, hanem a *többlet-ütések* megszerzési lehetőségének hiányára. A fenti példában nem nevezhetnénk Északot gyengének, ha a kö-

vetkező hétpontos lapot adná Dél négy körjéhez:

♠ A K x x x x ♥ 10 9 x x ♦ x x ♣ x.

Tehát az asztal akkor gyenge, amikor *többletütéseket* nem hoz. Az egyenletes betlin kívül még két laptípus van, ami megfelel ennek a kritériumnak. Az egyik a „csupa-ászos” kéz: ha a Precíziós ellenfél úgy licitált, hogy egy treff–egy pikk–négy pikk, akkor a nyolcpontos felvevő sokszor kevés örömet lel az asztali ♠ A x x x ♥ A x x ♦ A x x ♣ A x x látványában. Valószínű, hogy ennél sokkal jobban örülne a segítőkész ellenjátéknak – passzív játékkal fosszuk meg őt ettől az örömtől is! A másik, passzív játékot kívánó laptípus a „kárhoztatott villák” keze; ha az asztal egyetlen értéke a ♣ A D 10 x x -ében rejlik, és mögötte ülünk ♣ K B 9 8-cal, gyaníthatjuk, hogy némi csalódás fogja érni a felvevőt. (Csak arra kell vigyáznunk, hogy végjátékba ne kerüljünk.)

Ennél a három laptípusnál általában jól járunk, ha kezdettől fogva passzívan játszunk. Ezzel szemben néhány partiban először aktívan kell megtámadni az asztalt, és csak utána játszani passzívan. Ha pl. az asztal egyetlen értéke a lopási lehetőség, addig hívjunk adut, amíg a készlet tart. Majd ha sikerült lekapcsolni a lopásveszélyt, passzívan folytatjuk. Hasonló a helyzet, amikor hosszú színe van az asztalnak, kevés átmenettel: ha az átmenetek megtámadásával sikerül elválnunk a felvevőt a magas asztali lapoktól, akkor a parti folytatásában passzívan hagyjuk őt szenvedni a „félkezű” lapjával.

Nem utolsósorban azokban a partikban is játszunk passzívan, amikor az egyetlen sanszunk az, hogy a felvevő rosszul talál el egy kétféleképpen kezelhető színt.

Az ütésekihagyás vagy lazszálás (angolul duck, ami sok szójátéknak ad lehetőséget, mivel kacsát is jelent) több célt szolgálhat, köztük olyat is, ami nem kifejezetten passzív jellegű: többek kö-

zött a *tempó*, a *félvezetés* vagy a *szín-kontroll* készíthet minket arra, hogy visszatartsuk egy-két menetre az ütőlapjainkat. A lazszálás passzív alkalmazásai azokra a helyzetekre vonatkoznak, amelyekben a figurával való berohanás egyenesen ütést ajándékozna, valamint azokra, amelyekben csak esetleg adna ütést.

♠ K B x x
 ♠ A x x ♠ D x
 ♠ 10 9 x x

Második helyen betenni az ászot itt elemi hiba. Ezt szinte senki sem követné el, viszont a következő situációkat elképesztően sokan elhibázzák:

♥ D 10 x
 ♥ A K x ♥ J 9 x x
 ♥ x x x

Ha a felvevő kicsit hív az asztali D–10 felé, a legjobb játéka a tízes impassz. Ha az esélyellenes dámát fogja tenni, akkor eleve csak kettőt ütöttünk volna ebben a színben. Ezért hiba lenne elszaladni az ásszal vagy a királlyal.

♦ A B 9
 ♦ K D x ♦ 10 8 x x
 ♦ x x x

Csak akkor szabad figurát adni a K–D-ból, ha egy gyorsütés is elég ebből a színből. Máskülönben a felvevő valószínűleg a kilencest fogja kérni az asztról: mivel az nekünk is tetszik, kicsit adunk.

♣ x
 ♣ B x x x ♣ A 10 x x
 ♣ K D x x

Színjátékban ez egy külső szín, a felvevő az asztról hívja a szinglit. Ha nem fogja tudni háromszor lopni ezt a színt az asztalon, akkor mindenképpen

kicsit kell tennünk: az ászunk később is üt. Még ha tudja is háromszor lopni, akkor is megfontolandó a lazálás – tény, hogy ez egy ütést ad, de a berohanás kettőt. Egyért kettőt általában rossz vásár. (Itt is, a többi példában is nyilván más a helyzet, ha a többi színben gyorsan meg tudnánk szerezni a bukást.)

♠ 4	♠ K D 9 8	♠ 7 2				
♥ B 10 9 5	♥ K 7 6	♥ D 8 4 2				
♦ B 9 8 4	♦ A K D 5	♦ 7 6 2				
♣ D 10 6 5	♣ 4 3	♣ A 9 7 2				
<table border="1" style="border-collapse: collapse; margin: auto;"> <tr> <td style="padding: 5px;">É</td> <td style="padding: 5px;">K</td> </tr> <tr> <td style="padding: 5px;">Ny</td> <td style="padding: 5px;">D</td> </tr> </table>			É	K	Ny	D
É	K					
Ny	D					
♠ A B 10 6 5 3						
♥ A 3						
♦ 10 3						
♣ K B 8						

Észak osztott, ált. mans

	D	Ny	É	K
			1 szan ^a	–
2 ♠ ^b	–		2 szan ^c	–
3 ♠ ^d	–		4 ♦ ^e	–
4 ♥ ^e	–		4 ♠	–
5 ♣ ^e	–		6 ♠	(vége)

^a 15–17

^b transzfer 2 szan-ra

^c kötelező

^d egyszínű szleminvit

^e kulcslicitek

Dél hat pikkje ellen Nyugat a kőr bubival indul. A felvevő kézben üt az ásszal, leaduzik, aztán lehívja magas káróit, treffet dobva kézből. Aztán ellopja a negyedik kárót, visszamegy az asztalra kőrrel, és treffet hív. Keletnek kicsit kell tennie, lehetőleg habozás nélkül. Délnek már megvan tizenegy ütése és nincs veszítője a treffen kívül. Ha nála van a treff király–dáma vagy király–semmi akkor mindenképpen teljesít.

Viszont ha király–bubija van treffből, akkor rosszul is dönthet, de csak akkor, ha Kelet meg is adja a lehetőséget rá.

Kelet azért tudta kiválasztani a helyes játékot, mert kiszámolta Dél lapját. A számolás általában is mellőzhető az ellenvonalon, de különösen fontos akkor, amikor választanunk kell az aktív és a passzív játék közt. A felvevőnek van-e elég pluszütése az asztalon? Lehet-e olyan érték a rejtett kézben, ami megjátszhatóvá tenné a partit? Egyáltalán eltűnhetnek-e a mi ütéseink? Ha ezek közül bármelyik kérdésre igent válaszolunk, akkor aktívra kell kapcsolni, de csak akkor fogunk tudni helyesen dönteni, ha előtte egy kis elemi számtant hajtunk végre.

Ha már meggyőződünk arról, hogy az ütéseink nem tűnhetnek el, akkor passzívat hívunk, valahányszor ütésbe kerülünk. Zárt színből (K D B 10-ből, D B 10 9-ből, B 10 9 8-ból stb.) hívni a legjobb: ötvözi az aktívát a passzívvál, amennyiben ki is dolgozhatunk egy-két ütést, miközben ajándékot biztosan nem adunk. Az aduhívás is gyakran jó passzív megoldás, ráadásul csökkentheti a felvevő lopáslehetőségét. Néha viszont a legpasszívváb megoldás az, hogy visszahívjuk a felvevő színét – igaz, ezzel lehet, hogy bekerítjük a partnerünk figuráját, de ha a felvevő magától is meg tudná adni az impasszt, és az új szín bontása ennél is veszélyesebb, akkor mégis a szín visszahívása lehet a legjobb megoldás. Egyszerűen keressük azt a színt, amelynek hívásával nem adunk olyan ütést a felvevőnek, amit magától nem tudott volna megszerezni.

Sajnos a passzív hívásoknak van egy bökkenője: a hívás pillanatában még tartanunk kell egy lapot a kívánt színben. Ez bármilyen nyilvánvaló is, mégis olyan fontos, hogy külön nevet adunk a biztonságos ütéskiadást biztosító kislapnak – kibúvó lapnak (exit card-nak) hívjuk. A kibúvó lap fogalma

különösen fontos passzív helyzetekben, mert a jó felvevő ilyenkor nem szokta beérni azzal, hogy egyedül kínlódjon, hanem ha megteheti, megpróbálja rákényszeríteni az ellenfelet arra, hogy segítsen neki. Ha sikerül úgy ütésbe hozni az egyik ellenfelet, hogy annak elfogytak a kibúvó lapjai, a kiérőszakolt kényszerhívásból ütéssel nyerhet. A végjáték és a passzív ellenjáték olyan szorosan kötődik össze

egymással, hogy sokszor igazi párharc alakulhat ki: a felvevő megpróbálja létrehozni a végjátékot, az ellenjátékosok pedig igyekeznek ezt megghiúsítani.

A következő kvízben néha vigyázni kell a kibúvó lapokra; néha pedig meg kell győződni róla, hogy szabad-e passzívan játszani, és ha igen, akkor meg kell keresni a lehető legbiztonságosabb játékot. Utóvégre egyik feladványban sem járunk pórul, ha számolunk és gondolkodunk.

Feladványok

1. Dél osztott, K–Ny bellben

Észak

♠ K 10 9 2
♥ 9 2
♦ A D 6 3
♣ 8 5 2

Kelet (Te)

♠ A 3
♥ D 10 6 5
♦ K B 8 2
♣ B 9 4

Dél	Nyugat	Észak	Kelet
1 szan*	–	2 ♣	–
2 ♠	–	3 ♠	–
4 ♠	(vége)		

* 15-17 pont

Nyugat, a partnered, a pikk hatossal indul. Útsz az ásszal és visszahívod a szint. A felvevő üt a bubival, aztán még egy menetet aduzik, az asztalon ütve. (Nyugat az adu 765-tel volt eredetileg megáldva). Most a káró hármast kéri az asztalról. **Hogyan játszol? Ha beütsz a bubival, mit hívsz?**

2. Kelet osztott, É–D bellben

Észak (asztal)

♠ A D 7 2
♥ 9 8 6 2
♦ A K 9 4
♣ K

Nyugat (Te)

♠ 5
♥ K 10 5 4
♦ B 3
♣ A B 7 6 4 2

Dél	Nyugat	Észak	Kelet
1 ♠	–	3 ♦	–
3 ♠	–	4 ♠	–
5 ♥	–	6 ♠	(vége)

Adu ötös indulásodat a felvevő üti és, lehív még egy menetet (treffet dobsz; Kelet mindkétszer adott pikket). Következik a káró király, dáma, ász, majd a negyedik menetben a káró kilencset a partner tizese fedi és a felvevő ellopja. Végül a treff dámát hívja kézből, és ütsz az ásszal. **Hogyan tovább?**

3. Dél osztott, É–D bellben

Észak (asztal)

♠ 10 6 5 3

♥ D 6

♦ A K 2

♣ B 5 4 2

Nyugat (Te)

♠ K D 7 2

♥ K 9 5 3

♦ 7 6

♣ D 9 7

Dél	Nyugat	Észak	Kelet
1 ♦	–	1 ♠	–
2 ♦	–	3 ♦	–
5 ♦	(vége)		

Apikk királlyal indulsz, és a partnered bátorít a kilencessel, míg Dél a négyest adja. **Mivel folytatod a játékot?**

4. Dél osztott, ált. mans

Észak (asztal)

♠ K 6 5 4

♥ D 7 6

♦ K 10 3

♣ 10 9 7

Kelet (Te)

♠ A 8

♥ B 10 9 8 5 3

♦ 7 6

♣ A K 3

Dél	Nyugat	Észak	Kelet
1 ♠	–	2 ♠	–
4 ♠	(vége)		

Nyugat, a partnered, a kőr királlyal indul. A felvő ellopja és pikket hív a király felé. **Tervezd meg az ellenjátékot!**

5. Dél osztott, ált. mans

Észak (asztal)

♠ A 10 6 3

♥ D 7

♦ A D 4

♣ 7 5 4 2

Kelet (Te)

♠ K 8

♥ 8 6 4 3

♦ K B 9 6 5

♣ 9 3

Dél	Nyugat	Észak	Kelet
1 ♠	–	3 ♠	–
4 ♠	(vége)		

Nyugat, a partnered, a kőr kettessel indul (negyedik legnagyobb). A felvő üt az asztalon a dámával, kézből a bubit adja. Most treffet hív a bubija és Nyugat dámája felé. Nyugat lehívja a treff ászt is, amibe beleesik Dél királya, aztán a tízessel folytatja a treffet. **Erre mit dobsz?**

I F I edzés!

A Magyar Bridzs Szövetség a Balázs Béla utcai teremben szerdánként ifi edzést tart. (Balázs Béla utca 35.)

Az edzések célja: a kétvétenkénti megrendezésre kerülő Junior Európa Bajnokságra ill. más junior eseményekre ütőképes magyar csapat kialakítása. A soron következő EB-t 1994-ben Hollandia rendezti.

Korhatár: A jelenlegi junior korhatár 25 év. Így elsősorban 1969-ben ill. később születetteket várunk.

Az edzések tesztek, licitgyakorlatok stb. mellett természetesen bridszelésből állnak.

Mindenkit örömmel vár Csepeli Miklós és Gál Péter szövetségi kapitány és edző.

Budapest, 1992. szeptember

Megoldások

1. Ha befeküdtél a bubival, akkor mind-egy, mit hívsz utána – a parti már meg van tömve.

♠ K 10 9 2		♠ A 3									
♥ 9 2		♥ D 10 6 5									
♦ AD 6 3		♦ KB 8 2									
♣ 8 5 2		♣ B 9 4									
♠ 7 6 5	<table style="width: 100%; height: 100%; border-collapse: collapse;"> <tr> <td style="width: 33%;"></td> <td style="width: 33%; text-align: center;">É</td> <td style="width: 33%;"></td> </tr> <tr> <td style="width: 33%;"></td> <td style="width: 33%; text-align: center;">Ny</td> <td style="width: 33%; text-align: center;">K</td> </tr> <tr> <td style="width: 33%;"></td> <td style="width: 33%; text-align: center;">D</td> <td style="width: 33%;"></td> </tr> </table>		É			Ny	K		D		♠ DB 8 4
	É										
	Ny	K									
	D										
♥ B 8 4 3			♥ AK 7								
♦ 10 7			♦ 9 5 4								
♣ D 10 7 3			♣ AK 6								

(Terence Reese-től)

A felvevő üti a folytatást, a káró ászba beejti Nyugat tízesét, aztán kihajtja a királyodat a kilencessel és terít: négy egyenlő.

Az asztal nem bővelkedik játékerőben – legfeljebb egy lopást és egy ászt hoz. A rejtett kéz pedig egyenletes, tehát ott sem lehet a többletütések tömkelege. Mindez a passzív játékot sugallja: a kettest kell tenni*. Ne essünk pánikba, hacsak nincsen okunk rá!

Mellesleg, a felvevő a lehető legjobb esélyre játszott: kis káró mindkét kézből az első menetben, aztán káró ász, majd káró a dáma felé. Tízet fog ütni, ha Nyugatnál van a király, ha 3–3 a szín, ha Keletnél van a dubló király, vagy ha Nyugatnál van a dubló bubitíz. Vagy ha Kelet hibázik KJ x x-ből. De ugye nem hibáztál? És ugye te is úgy kezelted volna a színt a felvevő helyében?

* A bubival beütni egyedül akkor jó, ha a felvevő lapja ♠ DB x x ♥ AK x ♦ 10 x ♣ AD x x. De ilyen lappal egy normális felvevő nem ezt a játéktervet alkalmazná.

2. Már tudod, hogy a felvevő hatos pikkkel és hármaskáróval kezdett, és úgy néz ki, hogy a teljes elosztása 6331, amely esetben a kőr királyod biztosítja a bukást. Sőt, ha Keletnél van a kőr dáma, a felvevő kőr hívásra kettőt fog bukni.

De várjál! *Mi van, ha a felvevőnek 6232 az elosztása, kőr ász–dámával?* Ezzel a lappal is ingyen adhatná elő a treff dáma-műsort: ha nem dőlsz be neki, amúgyis megadja majd a kőr impasszt. Csak a treff hívás buktat száz százalékosan, tehát azt kell hívnod. (Csak a többletbukásról mondasz le, ha az elosztása valóban 6331.)

♠ 5		♠ A D 7 2									
♥ K 10 5 4		♥ 9 8 6 2									
♦ B 3		♦ A K 9 4									
♣ A B 7 6 4 2		♣ K									
	<table style="width: 100%; height: 100%; border-collapse: collapse;"> <tr> <td style="width: 33%;"></td> <td style="width: 33%; text-align: center;">É</td> <td style="width: 33%;"></td> </tr> <tr> <td style="width: 33%;"></td> <td style="width: 33%; text-align: center;">Ny</td> <td style="width: 33%; text-align: center;">K</td> </tr> <tr> <td style="width: 33%;"></td> <td style="width: 33%; text-align: center;">D</td> <td style="width: 33%;"></td> </tr> </table>		É			Ny	K		D		♠ 9 3
	É										
	Ny	K									
	D										
			♥ B 7 3								
			♦ 10 8 5 2								
			♣ 10 9 8 3								
		♠ KB 10 8 6 4									
		♥ AD									
		♦ D 7 6									
		♣ D 5									

(Hugh Kelsey-től)

Ha kőrt hívtál, nagyon sok többletbukást kell majd szerezned, hogy bepótolod ezt a füstbe ment 1530 pontot!

3. Három biztosnak látszó ütésed van, és az asztal nem úgy néz ki, hogy el tudná tüntetni azok bármelyikét. A pikk folytatás elég passzív lehet, de az adu hívás még passzívabb. Nem annyira a lopásokat akarsz megakadályozni, hanem csak a lehető legbiztonságosabban akarsz szabadulni az ütéstől.



<p>♠ 10 6 5 3 ♥ D 6 ♦ A K 2 ♣ B 5 4 2</p>	<table style="width: 100%; border-collapse: collapse;"> <tr><td style="width: 33%;"></td><td style="width: 33%; text-align: center;">É</td><td style="width: 33%;"></td></tr> <tr><td style="text-align: center;">Ny</td><td style="text-align: center;">K</td><td></td></tr> <tr><td></td><td style="text-align: center;">D</td><td></td></tr> </table>		É		Ny	K			D		<p>♠ A B 9 8 ♥ B 10 8 4 ♦ 8 3 ♣ 10 8 6</p>
	É										
Ny	K										
	D										
<p>♠ K D 7 2 ♥ K 9 5 3 ♦ 7 6 ♣ D 9 7</p>											
	<p>♠ 4 ♥ A 7 2 ♦ D B 10 9 5 4 ♣ A K 3</p>										

Mi történik, ha folytatod a pikket? Ellopja, asztalra megy a káró ásszal, újabb pikk lopás, káró király, pikk lopás harmadszor is, aztán treff ász, treff király, treff. Most eliminált helyzetben neked kell megbontanod a körít. Adu hívásra viszont nincs elegendő asztali átmene- te a pikkék eliminálásához, így marad kibúvó lapod pikkben, hogy kikerüld a végjátékot.

4. Világos, hogy kézi veszítőit Dél nem tudja eltüntetni az asztalon, de vajon el tudná-e tüntetni az *asztali* veszítőket kézben? Legfeljebb 13 figu- rapontja lehet (számold ki!); a gémpre ugrását csak nagyon elosztásos lap indokolná. A káró ász biztosan Délnél van, valószínűleg a dámával együtt, tehát csak treffben keresheted a bu- káshoz szükséges negyedik ütést. Ha a felvevő elosztása 5035 vagy hasonló, akkor ráérsz, de ha hosszú kárója van (vagy 5044 szolid káróval), akkor sürgősen be kell takarítani a treff ütése- iteket, mielőtt az asztali treffeket eldob- ja a kárókra. A treff hármast kell hívni. Nem valószínű, hogy Nyugatnál van a dáma, de az is elég lehet, ha nála van a bubí.



<p>♠ 10 7 ♥ A K 4 2 ♦ 9 8 2 ♣ B 5 4 2</p>	<table style="width: 100%; border-collapse: collapse;"> <tr><td style="width: 33%;"></td><td style="width: 33%; text-align: center;">É</td><td style="width: 33%;"></td></tr> <tr><td style="text-align: center;">Ny</td><td style="text-align: center;">K</td><td></td></tr> <tr><td></td><td style="text-align: center;">D</td><td></td></tr> </table>		É		Ny	K			D		<p>♠ K 6 5 4 ♥ D 7 6 ♦ K 10 3 ♣ 10 9 7</p> <p>♠ A 8 ♥ B 10 9 8 5 3 ♦ 7 6 ♣ A K 3</p>
	É										
Ny	K										
	D										
	<p>♠ D B 9 3 2 ♥ – ♦ A D B 5 4 ♣ D 8 6</p>										

A legtöbb felvevő az asztali tízes felé engedné el a treff hármast. (És ha el is megy a dámával, nem veszítettél semmit azzal, hogy próbálkoztál.)

5. Gyenge az asztal, tehát az a leg- jobb, ha passzívan „eldobod” az *adu királyt!* Aztán körrel vagy pikkkel vissza- adod az ütést, és várod, hogy a káró királyod előbb-utóbb üssön. Ha nem ezt csinálod, könnyen kerülhetsz vég- játékba.

<p>♠ B 4 ♥ 10 9 5 2 ♦ 8 3 ♣ A D 10 8 6</p>	<table style="width: 100%; border-collapse: collapse;"> <tr><td style="width: 33%;"></td><td style="width: 33%; text-align: center;">É</td><td style="width: 33%;"></td></tr> <tr><td style="text-align: center;">Ny</td><td style="text-align: center;">K</td><td></td></tr> <tr><td></td><td style="text-align: center;">D</td><td></td></tr> </table>		É		Ny	K			D		<p>♠ A 10 6 3 ♥ D 7 ♦ A D 4 ♣ 7 5 4 2</p> <p>♠ K 8 ♥ 8 6 4 3 ♦ K B 9 6 5 ♣ 9 3</p>
	É										
Ny	K										
	D										
	<p>♠ D 9 7 5 2 ♥ A K B ♦ 10 7 2 ♣ K B</p>										

(Frank Stewart-tól)

Bármilyen más játékra a felvevő ellopja a treff tízest, eliminálja a köröket (kárót dobva az asztalról), aztán pikk ász, pikkét játszik, amire tehetetlen vagy. A pikk királyodra ugyan dobhat egy kárót, de a másik káró veszítőjétől nem tud megszabadulni.

DANUBIUS HOTEL

HELIKON

KESZTHELY

19. DANUBIUS BRIDZS KUPA CSAPATVERSENY ÉS PÁROSVERSENY

PROGRAM

Csapatverseny

dán rendszerben, 11 fordulóval
November 26. csütörtök
nevezési zárlat 16.30
kezdés 17.00 5 forduló
November 27. péntek
kezdés 16.00 6 forduló

Páros verseny

November 28. szombat
nevezési zárlat 16.30
I. forduló kezdés 17.00
November 29. vasárnap
II. forduló kezdés 10.30

DÍJAK

A csapatverseny győztesei egy évig őrzik a DANUBIUS Kupát és azt az 1993. évi bridzs-verseny alkalmával, mint a Helikon Szálló meghívott vendégei védik. A további díjak a résztvevők számától függően alakulnak.

Nevezési díj csapatonként: 1200,-Ft, a páros versenyen: 500,-Ft/fő.

SZÁLLÁS

Belföldi vendégek részére:	950,-Ft reggelivel
Belföldi nyugdíjasok részére:	600,-Ft reggelivel
Egyágyas felár:	170,-Ft



Felvilágosítás:

Dr. Szentpéteri János
Budapest, Dávid-F. u. 9.
Telefon: 06/1/166-2283

BRIDZSEZZÉL MIKE LAWRENCE-SZEL

2. rész

Néhány parti Mike Lawrence „Play Bridge with Mike” Lawrence című könyvéből*

A könyvből szemezgette Gyimesi Miklós

A 15. partihoz két fiatalember érkezik az asztalunkhoz. Külön-külön mindkettővel játszottam, noha nem sokat, és jó benyomást keltettek bennem. Hogy milyenek egy párban, azt nem tudom, de valószínűleg kemények lesznek. Most, hogy kb. három topsz-környival vezetünk, remélem, nem törik meg a lendületünk. Általános bellben osztóként a következő lapot kapom:

♠ A K 8 7 6 3 ♥ B ♦ 8 7 ♣ A D 4 2

Mindig örülök, ha pikkek akadnak a kezembe, és különösen, ha ilyen jó minőségűek. Csak optimista lehetek. 1♠-kel indulok, amire Alex 2♣-et mond. Szinte hihetetlen. Hacsak Alex nem tart ász nélküli lapot, nem állok meg 6 vagy 7♣ alatt. De mielőtt akcióba lendülnék, Kelet közbeszól 2♦-val.

Bosszantó! De legalább, ha két káró veszтőnk van, könnyen ki tudjuk deríteni. Ugorhatnék 4 treffre vagy akár 4 kőr splinterre, de maradok inkább a 3♣-nél, minthogy az kényszerít, és így marad hely kulcslicitálásra. Balról 3♦ érkezik. Ez jó jel, mert Alexnek nem lesz elpazarolt ereje káróban. Ugyanakkor rossz is, mert lehet, hogy nincs fogásunk káróban. Alex 3♠-re emel. Ez jónak néz ki, mert a pikk dámát nála sejtem. Ha B x x-e lenne pikkben, akkor a lehetséges pikk veszтő tovább nehezezténé a helyzetet.

Hogyan tovább? Az ellenfelek kifogytak a szuszából, és passzolnak. 4♣-et mondok. Gondolom, Alex tisztában van azzal, hogy két káró veszтőm

van. Ha szinglim lenne, akkor splinterrezttem volna egy mentettel korábban. Tehát a választott sorozatom káró aggodalmat sugall. Úgy látszik, tökéletes harmóniában vagyunk Alexszel, mert 4♦-t licitál, pont amire vágytam.

Most már sínen vagyunk. 4 szan Blackwooddal folytatom. Alex 5♣-et válaszol. Római kulcslap ászkérdezt játszunk. Az adu király az ötödik ász. Az első lépcső 0 vagy 3 kulcslapot jelent. Természetesen ez a treff király, a káró ász és a kőr ász, hacsak egy sincs neki, amit kétlek. Hogyan folytassam?

Megállapodásunk szerint az első új szín az ászkérdeés után az adu dáma után érdeklődik (ha a válasz azt még nem mutatta be). Ezért 5♦-val folytatom. Az adu dámával Alexnek sok lehetősége lenne a folytatásra, de 5♠-et válaszol, tagadva a dámát.

Na, most mitévő legyek? Ha van egy pikk veszтőnk, legjobban tenném, ha leállnék 5 pikkben, mert az indulással kimagasítják kárójukat, és kegyetlenül lehívnák, amikor kiadom a pikket. Persze Alexnél lehet a kőr király, amire a veszтő káró eldobható, ha a pikk nem viselkedik rendesen. Sajnos nem tudom, hogy Alexnél van-e a kőr dáma. De lehet, hogy káró szinglije van, és a szemet semmi sem veszélyezteti. Leginkább a pikk 2–2-es elosztásában bízom, tehát bemondom a hatot.

ÁLLJ! Ha a pikk elosztás kedvező, hét is teljesül, minthogy a kőr király vagy 5-ös treff valószínű Alexnél. De ha 7 pikk teljesül, akkor az ütések megvannak adu nélkül is, tehát 7 szant licitálok. Ezt Kelet fergeteges kontrával fogadja. Úgy néz ki, van egy pikk ütése. Nem rekontrázom, mert optimista va-

* Kiadta a Devyn Press, 151 Thierman Ln Louisville, KY 40207, USA

gyok ugyan, de mazochista nem. Nyugat a káró ásszal indul, és leterül az asztal:

♠ DB 2
 ♥ K 7 5
 ♦ D
 ♣ KB 10 9 7 3

♠ AK 8 7 6 3
 ♥ B
 ♦ 8 7
 ♣ AD 4 2

Nem igazán erre számítottam. A nálak lehetnek különbözőfélék. Ez lelógónak néz ki. Kelet a kettest adja. A kapzsi. Nála a kőr nagyáblí. Nem egészen. Nyugat kivágja a kőr dámát. 11 ütéssel később bevessük a – 3200-at. Csak 5420 pontot tévedtem a licitben, viszont nem adtam ki pikket. A teljes kiosztás:

♠ 9 5	É	♠ 10 4
♥ D 9 8 4 3	Ny K	♥ A 10 6 2
♦ AB 4 3	D	♦ K 10 9 6 5 2
♣ 6 5		♣ 8

♠ AK 8 7 6 3
 ♥ B
 ♦ 8 7
 ♣ AD 4 2

Jó volna, ha a két forduló közötti ebédszünetben Alexszel tisztázni tudnánk a félreértést.

Alex a szöszivel ment el ebédelni. Így hát nem maradt időnk elemzésre. Az első forduló után kb. 60%-os eredménnyel a harmadik helyen állunk. A második forduló nagyszerűen kezdődik. Az első nyolc parti után kb. két topszókkal lehetünk az átlag felett. A 9. és 10. partit két ismeretlen, 40-es hölgy ellen játszunk. Jól mehet nekik, mert

nagy önbizalommal érkeztek. Vajon valós-e az alapja? A 9. partiban 30% körüli eredményt írunk, miután a jobb oldali hölgy általános mansban második helyen ötös színnel indult gyenge kettesel. Úgy néz ki, hogy el akarnak intézni minket. A 10. partiban általános bellben Kelet az osztó. A lapom:

♠ KD 4 ♥ 9 7 5 ♦ AD 10 ♣ AD 9 6

Kelet ezúttal passzol, gondolom, nincsen ötös színe. 1 szan indulásomra Alex 5 szant válaszol. Mire véljem ezt? A minor színek kezelésére speciális megállapodásaink vannak. És abban is biztos vagyok, hogy nincs nemes színe.

Az egyedüli dolog, amit el tudok képzelni, az, hogy hétre invitál. Ha pedig ez igaz, akkor megvan a kért maximumom. Elfogadom ezt az interpretációt, és belököm a 7 szant. Ezt körpassz követi, de nem gyorsan. Alex meglepettnek néz ki, és a jobb oldali hölgy érdeklődik az 5 szan jelentése iránt. En bevallom, hogy nincs megállapodásunk. Végül vonakodva passzol. A pikkubi indító kijátszás után leterül az asztal:

♠ A 3 2
 ♥ KD 3
 ♦ KB 8
 ♣ KB 5 3

♠ KD 4
 ♥ 9 7 5
 ♦ AD 10
 ♣ AD 9 6

Még mindig nem tudom, mi volt az 5 szan, de már értem, miért habozott Kelet. De vajon miért nem kontrázott? Nem az ő karakterére vall, gondolom a gyenge kettese alapján. Minden biztonnal nincs szüksége kontrázni. Ki más jut el még ehhez a nagyszlemhez? A szkórlapon 1440-ek fognak szerepel-

ni a teljesített 6 szanok jutalmaként. Ha bukunk, úgysis topszkrát ír.

De vajon tényleg mindenki teljesíti a 6 szant? Ha Nyugatnál a kőr ász, akkor persze a 12 ütés elvehetetlen. De ha Keletnél van, akkor csak 11. Ráadásul, ha Kelet az első kórt habozás nélkül kihagyja, két bukás is elképzelhető. De mit segít ez rajtam? Hiszen én egygel többet fogok bukni. A nullszkór garantált.

Vagy tán mégsem. Van egy dolog, amit én tudok, és a többiek nem. A kőr ász Keletnél bújlik. Ezt kihasználhatom. Az indító kijátszást az asztalon ütöm, és kis kórt hívok. Egy speciális fajta negatív impassz. Az ötlet egyszerű: ha Nyugatnál a kőr bubi, Kelet erős késztetést érezhet, hogy berohanjon az ásszal. A trükk sikerül, és maradunk – 100-ban. A teljes kiosztás:

♠ A 3 2			
♥ K D 3			
♦ K B 8			
♣ K B 5 3			
♠ B 10 9 5	É	♠ 8 7 6	
♥ B 8 6 2	Ny K	♥ A 10 4	
♦ 6 5 3	D	♦ 9 7 4 2	
♣ 4 2		♣ 10 8 7	
	♠ K D 4		
	♥ 9 7 5		
	♦ A D 10		
	♣ A D 9 6		



Mindenkinek van valami mondanivalója. Én tudni akarom, mi volt az 5 szan, Alex magyarázatot vár a 7 szanra. A bal oldali hölgy kérdezi partnerét, hogy miért nem kontrázott, és miért rohant be az ásszal. Hihetetlen! Megbukunk egy nagyszlemet, és senki sem boldog.

Azt gondolom, hogy a jobb oldali hölgynek kontráznia kellett volna, mert ha teljesítünk is kiálló ásszal, úgysis zérót ír. Az ellenjátéka azonban nem volt rossz. Ha a lapom:

♠ K D 4 ♥ D 5 ♦ A D 9 7 3 ♣ A 9 4,

akkor ütni kell az ásszal. Megjegyzem, hogy ezt a felvételt akkor is így kellett volna játszani, ha Kelet viselkedéséből nem lehet információt leszárn.

(Folytatjuk)

A VIKOR CSALÁD
TISZTELETTEL ÉRTESÍTI
SPORTTÁRSAINKAT
HOGY AZ
V. KER. HARIS KÖZ 4. SZ.
ALATTI ÜZLETHELYISÉGÉBEN

JÁTÉKBOLTOT NYITOTT.

KEDVEZŐ ÁRAKON
KIVÁLÓ MINŐSÉGŰ
JÁTÉKOKAT
KÍNÁLUNK ÖNÖKNEK.

MINDEN
BRIDZSELŐ BARÁTUNKNAK
6% KEDVEZMÉNYT
AJÁNLUNK FEL.

ELTE SIKEREK AZ ELTE BRIDZSVERSENYEN

A BEAC rendezésében az ELTE FDSZ anyagi támogatásával zajlott le az eddigi legnépesebb (26 pár), és legrangosabb ELTE párosbajnokság. Részt vett a versenyen az ELTE fizikus professzoraiból álló többszörös magyar bajnok vegyes páros Németh Judit és Fogarassy Bálint, az idei bridzsolimpiára utazó magyar válogatott két játékosa, Vikor Dániel és Winkler Gábor, és az ifjúsági válogatott több játékosa is.

A versenyen mesterpontokat lehetett szerezni.

A mezőnyben öt ELTE oktató, kilenc ELTE hallgató, nyolc egyetemi hallgató és három középiskolás tanuló vett részt.

Meglepetésre a jobb párok előtt a megbízhatóan és kiegyensúlyozottan játszó Ribényi Ákos ELTE matematikus hallgató és Siba Gergely tavaly végzett programozó hallgató lett az első.

A versenyt szervező nagy öröme az ELTE birtokába került a második hely is Bánkői György régebben végzett matematikus és Poór István – jelenleg is az ELTE docense – révén.

Kellemes meglepetés a legjobb BEAC díjat nyert, Csiki Erika (ELTE TFK), Marossy Zoltán (BKE) és Nemes János (SOTE) hallgatók teljesítménye.

A kellemes hangulatú verseny zavartalan lebonyolításához a kulturált környezetet Medzinradszky Kálmán, a Kémia Tanszékcsoport vezetője biztosította, a Pázmány Péter sétányon lévő gyönyörű épületben. Köszönet érte.

A verseny élemezőnye:

1.	Ribényi – Siba	774	
2.	Bánkői – Poór	768	
3.	Molnár – Vikor	736	
4.	Szalka – Winkler	734	
5.	Székelyné – Stern	709	
6.–7.	Osváth – Szabó	656	
	Beck – Trencsényi	656	
8.	Hajdú – Varga	654	legjobb amatőr
9.	Zempléni hp.	652	legjobb ELTE
20.	Csiki – Marossy – Nemes	557	legjobb BEAC

Poór István
a BEAC Maróczy Géza DSK
elnöke

M-LIFT KFT

1136 Budapest, Pannónia u. 34.

Vállaljuk
felvonók átalánydíjas karbantartását
az év minden napján

Tel.: 149-5125

Egyedi hangulatú irodák
és szállodák berendezésére alkalmas
bútorrendszer forgalmazása:

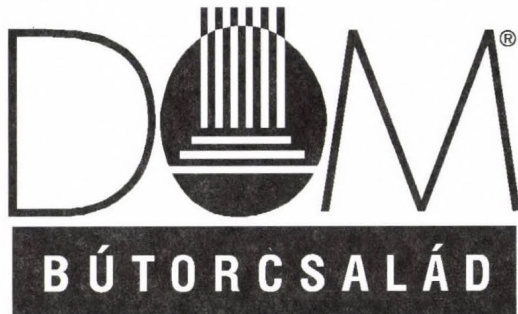

iroda- és szállodabútor család

Bemutatóterem:
1132 Budapest, Kresz Géza u. 18.
Tel.: 131-0311

EREDMÉNYLISTÁK

Rövidesen indul a Butler!
Emlékeztetőül a tavalyi eredmény:

BUTLER 92. ÉVI EREDMÉNYE

I/a		II. o.	
1. Bartis–Varga	168.4	8. Csiszár–Tarnay	68
2. Lévai–Vinkler	147	9. Kerti–Ormay	61.8
3. Monor–Szóts	125	10. Kelen hp.	31
4. Homonnay–Linczmayer-Nikolits	114	11. Pallos–Takács	28
5. Kertes–Vég–Vég	101.5	12. Honti–Mezei	27
6. Magyar–Szappanos–Viktor D.	97.3	13. Lovász–Sebes	24
7. Gál–Szász Gy.	80.6	14. Drasny–Varsányi	15.3
8. Lakatos–Szalay	72.7	15. Makara–Kocsis	2
9. Macskásy–Szilágyi	67.3	16. Fogarassy–Lendvay	-3.1
10. Ajkai–Csóka	47	17. Anders–Cziffra	-7
11. Kepecs–Mirk	38.4	18. Falus–Kalmár–Marjai	-11
12. Szabados–Tihanyi	36.4	19. Lelkes–Mérey	-24.7
13. Ecsedy–Holyinka	29	20. Dessewffy–Oláh	-25
14. Bánki–Kováts Z.	28.4	21. Dörnyei–Zánkay	-25.3
15. Kaufmann–Osskó	2.3	22. Blancz–Wellner	-31.3
16. Góth–Bolgár	-7.9	23. Ragályi hp.	-42.3
17. Bíró–Demeter	-8	24. Andrásfay–Balogh	-48
18. Fogaras–Szirmay	-16	25. Szabó–Szönyi	-59
19. Fodor–Welker J.	-18	<hr/>	
20. Bárczy–Cimer	-19.7	26. Quittner–Qutner	-66
21. Csepeli–Kovács M.	-22	27. Pelikán–Szász	-80
22. Dienes–Jakab	-33	28. Gulcsikné–Kádár	-118
23. Boros–Tóth I.	-44	29. Bárdossy–Bóc	-114.2
24. Pál–Szabó	-55	30. Máthé–Nadas	-145.2
25. Harangozó–Vékony	-57	31. Bánkóvi–Poór	-221
26. Bánkiné–Pető	-61	32. Csibi–Ferenczi	-253
<hr/>			
27. Tóth J.–Mihályfi	-87.7		
28. Boóc–Sztrapkovic	-134.6		
29. Szűcsné–Hajlik	-158.1		
30. Kisgyörgy–Viktor	-185.7		
31. Gabos–Szalka T.	-187.3		
32. Faludy–Nemes	-195.9		
<hr/>			
I/b			
1. Földi–Zöld	192.8	1. Balásy–Kutner	204.6
2. Béda–Németh	158.1	2. Liska T.–Lukácsi	145
3. Siba–Winkler	113	3. Márton–Pákozdi–Zoller	140.5
4. Bárány–Faragó–Kerényi	112	4. Bleuer–Gráf	138
5. Hajdú–Petravich	110	5. Bódis–Kovács	115
6. Kelen–Kovács	87	6. Germanics–Magyari	112.8
<hr/>		<hr/>	
7. Kapcsos–Szabó	69.7	7. Krieger–Springer	77
		8. Macskásy hp.	75
		9. Nyárády hp.	75
		10. Medvigy–Susits–Vaár	65
		11. Topolyi–Kardos	54.3
		12. Hunyady–Éliás–Kleinné	42.8
		13. Gyulay–Kotányi	35.8
		14. Róna–Revitczky	-2
		15. Czunyiné–Kraicovics	-13
		16. Bártfai–Rázsó	-16
		17. Gulyás–Playner	-16

18. Arató–Mihály	–29.2
19. Baksay–Barna	–51
20. Hittmann–Láng	–55
21. Haluszné–Jakab–Riborics	–60
22. Réti–Varga	–67.2
23. Lukács–Szabó	–68.5
24. Kristóffy–Soterius–Ligeti	–70

25. Szetey–Szetey	–71.5
26. Márton–Ember–Kállay	–80.5
27. Bárczy–Csehó–Balázs	–85
28. Sebes–Várnai	–95
29. Fövényi–Pásztor	–96
30. Szentmiklóssy hp.	–132
31. Bleyer–Czifer	–195
32. Harmath–Kiss	–206

III. o.

1. Szalkáné–Bozzai	224
2. Hajdu–Klein	196
3. Csipka hp.	187
4. Gröbler T.–Radinszky	150
5. Kákóczy–Turjánzsky	116
6. Böszörményi–Czigány	69

7. Gárdos–Kerényi	65
8. Maros–Pátkai	64
9. Molnár–Zoller–Argay	62
10. Koczka–Szombati	61
11. Söpkézné–Éless	61
12. András–Fazekas	54
13. Békési hp.	52
14. Kolosi–Sík	38
15. Benedek–Gulcsik	36
16. Dobos–Gyulai	20
17. Csejdy–Szücs J.	4
18. Bartha–Kövesdi	–16
19. Vörös–Forgács	–34
20. Eleőd–Toron	–39
21. Székelyné–Madarász	–42
22. Gosztonyi–Márkus	–59
23. Beck A.–Trencsényi	–74
24. Siba–Nagy	–93

25. Bíró–Karajannisz	–94
26. Sándor–Osvát	–112
27. Gläser–Szabó	–153
28. Detre–Sáfár	–175

29. Károlyiné–Rauscher	–190
30. Salamon–Varga	–190
31. Zwada–Bikki (törölve)	
32. Dessewffy–Kerkovits (törölve)	

IV. o.

1. Pártos–Pongrácz–Komlóssi	313
2. Bíró–Pataki	227

3. Nagyiván–Kalocsay	225
4. György–Papp	214
5. Tala–Gergely	142
6. Bohner–Scharnitzky	139
7. Gröbler A.–Baán–Baán	120
8. Kabai–Tanos	116

9. Fodor–Garai	110
10. Zsötéterné–Csongrádi–Szabó	101
11. Magyar–Trenka	74
12. Dobóczy–Tóth	73
13. Lovas–Kós	51
14. Székely–Doby	46
15. Bánkuti–Rásonyi	44
16. Majoros–Talyigás–Benczur	41
17. Palócz–Szász	38
18. Balogh–Popper	34
19. Vajda–Barkó	32
20. Lengyelne–Krispán	28
21. Nádasi–Villányi	27
22. Vasvári–Verő	23
23. Erős–Szabó	18
24. Rónay–Soproni	4
25. Saródy hp.	–8
26. Hazai–Újlaki–Sztankó	–24
27. Andor–Andor	–35
28. Lám–Lengyel	–42
29. Reich–Solt–Tamássy	–57
30. Ligeti–Salgó	–58
31. Révész–Bán	–59
32. Kardosné–Dezső	–67
33. Benedek–Bokor–Fodor	–79
34. Bajorné–Nikolits É.	–88
35. Kesch–Benedek	–93
36. Eső–Jalsovsky–Révai	–103
37. di Gleria–Végné	–114
38. Madarásné–Székely	–136
39. Urbán–Bognár	–138
40. Orlai–Szentai–Vashegyi	–167

VIDÉKBAJNOKSÁG

Kiskőrös, 1992. április 10–12.

A párosbajnokság végeredménye

1. Hegyi–Széles	66,58%	38. Szabó–Reszler	49,41%
2. Falus–Lévai	60,86%	39. Friedmanszky–Rideg	49,22%
3. Göcse–Szabolcs	60,69%	40. Szendrei–Farkasinszki	48,95%
4. Vági–Czirák	60,22%	41. Argyelán–Balogh	48,86%
5. Balázspiri–Vida	59,51%	42. Schubert–Kállai	48,44%
6. Makay–Kállay	59,31%	43. Abonyi–Evetovits	48,35%
7. Csiky–Jónap	58,51%	44. Láng–Bakos	48,35%
8. Kása hp.	58,09%	45. Gálos–Németh	48,25%
9. Csabalik–Tomorszky	57,21%	46. Fenyves–Strausz	48,11%
10. Bari–Éliás	57,18%	47. Kispálné–Zoboki	47,72%
11. Serdült–Jancsó	56,78%	48. Szepesi–Busi	47,17%
12. M. Kovács hp.	56,78%	49. Czimer–Frey	46,94%
13. Szvitacs–Horváth	56,74%	50. Plesz–Rombauer	46,91%
14. Bata–András	56,67%	51. Bánoczkó–Pukánszky	46,72%
15. Bartók–Zsák	56,43%	52. Sereghy–Rónainé	46,69%
16. Árvay–Harsányi	56,09%	53. Dömötöri–Kahotek	46,46%
17. Rényi–Várkonyi	55,83%	54. Zalatnay–Jakó	46,40%
18. Decleva–Starkey	55,45%	55. Bukowszki–Izing	46,24%
19. Szesztay–Buglyó	54,32%	56. Előd–Szabó	46,07%
20. Bariné–Schweitzer	54,06%	57. Andorkó–Mátyási	45,86%
21. Félegyházi–Krausz	53,92%	58. Cserjésy–Érsek	45,84%
22. Böszőrményi–Láng	53,60%	59. Biborka–Princinger	45,83%
23. Szikrai–Klein	52,86%	60. Kertész–Kertész	45,41%
24. Czár–Jankó	52,81%	61. Molnár–Király	45,37%
25. Nagy–Kovács	52,65%	62. Pataki–Bánhegyi	44,80%
26. Martinkó–Kiss György	51,68%	63. Grieger–Kassai	44,66%
27. SzabóX2–Szenochradzski	51,48%	64. Fazekas–Rózsa	44,51%
28. Böröczki–Nagy	51,43%	65. Juhász–Juhász	44,46%
29. Vaday hp.	51,03%	66. Borbély–Nikolényi	44,00%
30. Lendvai–Nagy	51,01%	67. Gyenese–Plesz	43,23%
31. Marczona–Minarik	50,95%	68. Dávid–Róber	42,42%
32. Derzsenyi–Lenthár	50,82%	69. Fodor–Kecső	42,30%
33. Tóthné–Rónai	50,72%	70. Szóllósi–Andorkó	41,86%
34. Boros–Solti–Szalontai	50,14%	71. Dani–Éliás	41,62%
35. Pancher–Molnár	49,74%	72. Tarnói–Wéner	41,19%
36. Csobán–Molnár	49,59%	73. Komor–Gerner	41,04%
37. Kovács–Nagy	49,42%	74. Nádasi–Blascsók	40,40%

A csapatbajnokság végeredménye:
„A”-csoport (1–8. helyezett)

1.	SZEGED (Balázsipiri Cs.–Vida M.–Bartók M.–Zsák Z.)	mp 240
2.	PÉCS–V & W. BT. (Vági Gy.–Czirák P.–Horváth A.–Szvitacs I.)	179
3.	VESZPRÉM–TIM (Argyelán–Balogh–Kovács–Nagy A.)	177
4.	TATABÁNYA–TURUL (Falus–Lévai–Klein–Szikrai)	172
5.	KANIZSA–PAKS (Gőcze–Szabolcs–Jancsó–Serdült)	164
6.	TATABÁNYA–SIÓFOK (Hegyi–Széles–Marczona–Minarik)	160
7.	KECSKEMÉT–PAKS (Rényi–Várkonyi–Jankó–Czár)	159
8.	KISS–KÖRÖS (Makay–Kállay–Martinko–Kiss Gy.)	158

„B”-csoport (9–22. helyezett)

9.	PÉCS–ÉLIÁS (Éliás–Bari I.–Árvay–Harsányi)	177
10.	DEBRECEN–KUKA (Baglyó–Félegyházi–Krausz–Szesztay)	167
11.	BAJA (Abonyi–Evetovits–M. Kovács hp)	165
12.	MISKOLC–JÓNAP (Kása hp–Jónap–Csiky)	162
13.	PÉCS–VMH (Bariné–Schweitzer–Decleva–Starkey)	157
14.	MISKOLC–AVAS (Szőlősi–Molnár–Csobán–Andorkó)	156
15.	MISKOLC–BÖRÖCK (Böröck–Nagy F.–Lendvai–Nagy I.)	151
16.	DUNAFERR (Dunaujváros) (Borbély–Nikolényi–Bánóczky–Pukánszky)	150
17.	EGER I. (Böszörményi–Láng A.–Bata–András)	148
18.	DEBRECEN–PRECÍZ (Kassai–Grieger–Szabó–Reszler)	148
19.	DUNAÚJVÁROS–MMK (Pataki–Bánhegyi–Plesz–Rombauer)	141
20.	TATABÁNYA–CSIMOTA (Bukovszki–Izing–Előd–Szabó)	140
21.	SZÉKESFEHÉRVÁR–ALBA REGIA (Andorkó–Mátyási–Czimer–Wér)	137
22.	DUNAÚJVÁROS–METAB (Kállai–Schubert–Gyenesi–Plesz)	134

„C”-csoport (23–36. helyezett)

23. EGER II (Bakos–Busi–Láng Zs.–Szepesi)	160
24. VESZPRÉM–DEFEKT (Berzsenyi–Lanthár–Fodor–Kecső)	147
25. SZOMBATHELY (Cserjési–Érsek–Molnár–Panther)	141
26. SZÁZHALOMBATTA (Kovács–Nagy–Molnár–Király)	137
27. KISKÖRÖS II. (Szabó J.–Rideg–Szenochradzski–Szabó–Fridmanszky)	137
28. NAGYKANIZSA „8” (Fenyves–Strausz–Németh–Gálos)	137
29. PÉCS–CSILLA (Zalatnay–Jakó–Kispálné–Zoboki)	136
30. KISKÖRÖS I. (Solti–Szalontai–Boros–Juhász E.–Juhász Gy.)	131
31. GYŐR (Vaday hp–Biborka–Princzinger)	130
32. SZÉKESFEHÉRVÁR (Rónai hp–Tóthné–Sereghy)	129
33. PÉCS–KOMOR (Dani–Éliás sr.–Komor–Gerner)	65
34. SZEKSZÁRD (Rózsa–Fazekas–Wéner–Tarnócy)	68
35. NAGYKANIZSA (Róbert–Dávid–Dömötöri–Kahotek)	133
36. DEBRECEN (Kertész–Kertész–Csabalik–Tomorszky)	157

BALATONKENESE

1. Kovács M–Dumbovich	59,16%	16. Kovács–Nagy T	54,18%
2. Györkös–Czimer	58,35%	17. Jakab–Dienes	54,09%
3. Szalka–Gabos	57,29%	18. Homonnay–Nikolits	53,99%
4. Bariné–Vági	56,52%	19. Szilágyi–Macskásy	53,13%
5. Balásy–Kuttner	56,38%	20. Szabados–Rásonyi	52,96%
6. Lévai–Marjai	56,33%	21. Kardos–Lovász	52,71%
7. Gál–Szász	56,17%	22. Éliás–Bari	52,64%
8. Szappanos–Linczmayer	56,02%	23. Holyinka hp.	51,94%
9. Kovács A–Széles	56,01%	24. Kelen–Welker J.	51,72%
10. Jánosy–Szabó	55,92%	25. Kalmár–Falus	51,67%
11. Bozzai–Szalka J	55,56%	26. Talyigás A–Krieger	51,66%
12. Winkler G–Siba	55,40%	27. Pelikán–Topolyi	51,21%
13. Molnár–Gulyás	55,14%	28. Éliás Gy–Kleinné	50,74%
14. Kaufmann–Kisgyörgy	54,80%	29. Magyar–Lakatos	50,63%
15. Pál–Szabó	54,34%	30. Oláh–Dessewffy	50,45%

MITCHELL 92 ÉVI EREDMÉNYE

I/A

1. Bartis–Varga–Kisgyörgy	54,30%
2. Kepecs–Mirk	54,17%
3. Macskásy–Szilágyi	54,11%
4. Monori–Szóts	54,10%
5. Földi–Zöld	54,01%
6. Koltai–Magyar–Szappanos	53,62%
7. Balásy–Kuttner Gy.	52,50%
8. Kelen K.–Kovács A.	52,39%
9. Kovács–Linczmayer–Nikolits	51,55%
10. Csiszár–Tarnay	51,48%
11. Biró–Demeter	50,55%
12. Ecsedy–Holyinka	50,54%
13. Gabos–Szalka T.	50,32%
14. Tóth–Viktor D.	50,31%
15. Kaumann–Osskó	50,04%
16. Kalmár–Liska–Lukácsi	49,88%
17. Anders–Cziffra	49,87%
18. Gál–Szász Gy.	49,61%
19. Pál–Szabó	49,53%
20. Ajkai–Csóka	49,45%
21. Dienes–Jakab	49,21%
22. Boóc–Sztrapkovic	48,92%
23. Lévai–Vinkler	48,87%
24. Fogarassy–Lendvay	48,21%
25. Fogaras–Szirmay	48,10%
26. Bánki–Kováts Z.	47,73%

27. Bárány–Kerényi	47,72%
28. Bolgár–Góth–Kertesné	47,35%
29. Homonnay–Pelikán	47,24%
30. Csipka–Germadics–Magyari	45,35%
31. Kerti–Ormay	45,12%
32. Faludy–Nemes	44,85%

I/B

1. Blanz–Wellner	55,87%
2. Szalay–Winkler	54,89%
3. Kertes–Végh–Végh	54,42%
4. Pallos–Takács	53,95%
5. Gulyás–Ribényi	53,37%
6. Bálint–Drasny	52,32%

7. Máthé–Nádas	51,68%
8. Bárczy–Siba	51,55%
9. Mezei–Honti	51,54%
10. Quittner–Quittner	51,15%
11. Szabó–Szőnyi	50,51%

12. Szabados–Tihanyi	50,40%
13. Lelkes–Mérei	50,30%
14. Argay–Czimer	50,17%
15. Gyulai–Kotány	50,12%
16. Koczka–Szombati	49,89%
17. Tóth J.–Nagy J.	49,74%
18. Szücsné–Hajlik	49,73%
19. Hajdu–Petrovich	49,70%
20. Szetey–Szetey	49,40%
21. Benedek–Szücs	49,30%
22. Néneth–Béda	49,20%
23. Bánkövi–Poór	48,83%
24. Bánkiné–Pető	48,80%
25. Bozzai–Krieger	48,49%

26. Topolyi–Kardos	48,06%
27. Dörnyei–Zánkay	47,76%
28. Vikor Gy.–Viktor K.–Laky	46,50%
29. Bárdossy–Bócz	46,49%
30. Macskásy hp.	46,42%
31. Desseffy–Szigethy–Oláh	46,14%
32. Kelen hp.	45,23%

II. o.

1. Nagyiván–Szamos	4006
2. Balázs–Bárczy–Csehó	3905
3. Gyulai–Lénárt	3890
4. Réti–Varga	3820
5. Nyárádi hp	3847
6. Róna–Reviczky	3861

7. Andrásfai–Rázsó	3767
8. Falus–Lévai–Marjai	3766
9. Arató–Mihály	3756
10. Gulcsikné–Kádár	3753
11. Szalkáné–Acczél–Láng	3730,8
12. Harangozó–Vékony	3721
13. Bleuer–Gráf	3694
14. Reich–Solt	3690
15. Haluszné–Ribovics	3685
16. Bujdosó–Madarász	3680
17. Biró–Karajanisz	3671
18. Bódis–Kovács–Liska	3667
19. Orbán–Lukács	3646
20. Kiss–Ligeti–Soteriusz	3639
21. Szentmiklósi hp.	3627
22. Bleyer–Czifer	3614
Gosztonyi–Márkus	3614

24. Horváth–Lovász	3554
<hr/>	
25. András–Fazakas	3545
26. Nádasi–Villányi	3443
27. ifj. Kisgyörgy–Molnár	3435
28. Surits–Vaár	3428
29. Salmanoff–Ragályi	3421
30. Nagy–Révai	3405
31. Békési hp.	3389
32. Hajdu–Klein	3361

III. o.

1. Szabados–Rásonyi	54,49%
2. Hittmann–Kálmán	53,66%
3. Szabó–Papp	52,62%
4. Söpkézné–Éles	52,52%
5. György–Ostvát	52,29%
6. Plajer–Trenka	52,25%

7. Vatai hp.	52,17%
8. Rónay–Soproni	52,09%
9. Pártos–Pongrácz–Kömlösi	51,55%
10. Vörös–Forgács	51,48%
11. Barna–Bán	51,46%
12. Kolosi–Werner–Sik	51,31%
13. Zempléni hp.	50,86%
14. Harmat–Kiss–Springer	50,69%
15. Kleinné–Éliás	50,11%
16. Eleőd–Toron	49,44%
17. Böszörményi–Czigány–Kiss	49,20%
18. Czunyné–Krajcsovits–Wellnerné	49,18%
19. Hazai–Hazai–Újlaki	49,15%
20. Ember–Márton–Kállay	49,04%
21. Gárdos–Kerényi	48,74%
22. Beck–Trencsényi	48,62%
23. Detre–Zwada	48,38%
24. Zoller–Zoller–Baksay	48,33%

25. Dobos–Fövényi	48,22%
26. Kákóczy–Turjánszky	47,95%
27. Vajda–Barkó	47,92%

28. Sándor–Lovas	47,67%
29. Szemere–Fekete	47,58%
30. Andor–Andor–Dézsi	47,40%
31. Biró–Bartha–Kövesdi	47,28%
32. Csibi–Ferenczi	kizárva

IV. o.

1. Kocsis–Makara	57,14%
2. Krispán–Lengyel	56,10%

3. Bartha–Kovács	54,49%
4. Fres–Gerencsér	54,28%
5. Bóhner–Schraniczky	53,39%
6. Károlyi–Rauschev–Zanay	52,99%
8. Székely–Dobi	52,62%

9. Zsótérné–Csongrádi	52,60%
10. Kabai–Tanos	51,99%
11. Gábler–Bencsik	51,46%
12. Salamon–Varga	51,19%
13. Balogh–Popper	51,08%
14. Végéné–Di Gléria	50,73%
15. Jalsorszky–Rénei	50,50%
16. Göbner–Radinszky	50,49%
17. Pataki–Moharos	50,39%
18. Mallászné–Vargáné	49,60%
19. Garai–Fodor	49,43%
20. Szász–Palócz	49,30%
21. Desseffy–Kerkovits	48,42%
22. Gergely–Tala	48,38%
23. Arató–Szántó	48,23%
24. Salgó–Macskássy	48,23%
25. Benedek–Lesch	48,17%
26. Ligeti–Medvigy	47,87%
27. Kiss–Szerb–Czuszky	47,51%
28. Surányi–Surányi	47,11%
29. Orlai–Vashegyi–Szentai	46,83%
30. Hausel–Majoros	46,31%
31. Fodor–Benedek	46,25%
32. Saródy hp.	45,74%
33. Dorogi–Kó	45,40%
34. Erős–Szabó–Dicső	44,82%
35. Mihály–Beckné	44,54%

REÁLSZISZTÉMA KUPA '92
(Balatonkenese)

1. IBE	202
Linczmayer L, Macskásy G, Magyar P, Szappanos G, Szilágyi L,	
2. PAIN	195
Bartis B, Gál P, Szász Gy, Varga I,	
3. KAUFMANN	187
Kaufmann I, Kisgyörgy L, Szirmay Gy, Vikor D,	
4. BALÁSY	182
Balásy I, Kovács A, Kuttner Gy, Széles Cs,	
5. UNIKUM	176
Lakatos P, Siba G, Szalay Gy, Szóts G, Winkler G,	
6. MARCONA RO-H	176
Györkös I, Jánosy T, Kardos J, Kelen K, Szabó B,	
7. DIENES	172
Dienes Ö, Földi J, Jakab S, Zöld F,	
8. GUMÓ	172
Argay Gy, Gulyás D, Hajdu P, Molnár L,	
9. ÉLIÁS	172
Bari I, Bari I, Éliás I, Vági G,	
10. KERÉKES	160
Kerekes Zs, Kovács Z, Varga S, Aczél P,	

Pécs

A MITCHELL bajnokság végeredménye, 1992. május 11.

1. Bari I.–Éliás I.	58,14%	11. Zalatnay Cs.–Jakó T.	54,80%
2. Decleva L.–S. Starkey	56,66%	12. Pálmai J.–Füredi Gy.	54,10%
3. Bariné–Schweitzer J.	52,85%	13. Sülle F.–Kollár J.	52,40%
4. Bodor T.–Szommer B.	52,79%	14. Vas É.–Répás A.	52,20%
5. Harsányi L.–Árvay Gy.	52,13%	15. Komor P.–Gerner P.	51,22%
6. Szvitacs I.–Horváth A.	51,06%	16. Bánfiné–Harasztiné	50,24%
7. Cziráky P.–Vági Gy.	51,01%	17. Zalai hp.	48,51%
8. Kispálné–Zoboki A.	47,46%	18. Dani E.–Éliás sr.	45,84%
9. Temesi M.–Tánczos B.	46,21%	19. Decleva M.–Mertha G.	43,98%
10. Temesi L.–Trinn L.	42,87%	20. Eklitsné–Soós I.	40,01%

TARTALOM

Szóts Gábor: Amszterdamban jártunk	1
Wohlin csemegék (Salgó G.)	3
Nyugat lapjai a licitvetélkedőhöz	4
Nagyiván Gábor: Minuszpassz	5
John Blubaugh: Az aduszín hossza a küzdelmi licitben (Villányi Á.)	7
Kelet lapjai a licitvetélkedőhöz	9
Eddie Kantar: Színkombinációk – 2. rész	10
S. Starkey: Ellenjáték középfokon – 2. rész	12
Mike Lawrence: Bridzsezzél Mike Lawrence-szel – 2. rész	20
Eredménylisták	25

Hibaigazító

Előző számunkba becsúszott egy hiba. A közölt mesterpontlista téves, ugyanis nem az év végi, hanem az augusztus végi állapotot tükrözi. A hibáért olvasóink szíves elnézését kérjük. Legközelebb jobban figyelünk.

José le Dentu „Indító kijátszások” c. cikkében a megoldások ismertetésénél a 8. sz. feladvány lapjai nem hanyagságból maradtak ki, azok az eredeti cikkben sem szerepeltek.

ISSN 0133-6886

BRIDZSÉLET A Magyar Bridzs Szövetség (1052 Budapest, Pf. 253) tájékoztatója. Előfizethető csekken vagy a Magyar Bridzs Szövetség pénztáránál. Előfizetési díj egy évre 480 Ft

Főszerkesztő: Szóts Gábor
1081 Budapest, Kiss József u. 7.

Tel.: 113-2746,

munkahely: 201-5455 (2514)

Műszaki szerkesztő: M. Beck Anna

Szedés: Argos Kft.

Nyomás: ALFADAT-PRESS Kft.

Kéziratot nem őrzünk meg és nem küldünk vissza

**XXXIV.
évfolyam**

Krautzberger Spritztechnik

Krautzberger GmbH.

Postfach 168
D-6228 Eltville 1
Telefon: 0 6123/698-0
Telx: 4182 484 kco
Fax: 0 6123/63466

Krautzberger GmbH.

Linzer Str. 1
A-3003 Gablitz (bei Wien)
Telefon: 0 2231/5191-0
Telex: 133 746 kco
Fax: 0 231/5193-14

Krautzberger FEF KFT.

Mozsár u. 9. IV./50
H-1066 Budapest
Telefon: 1/11-6030
Fax: 1/131-6931

..weil's auf
Präzision
ankommt

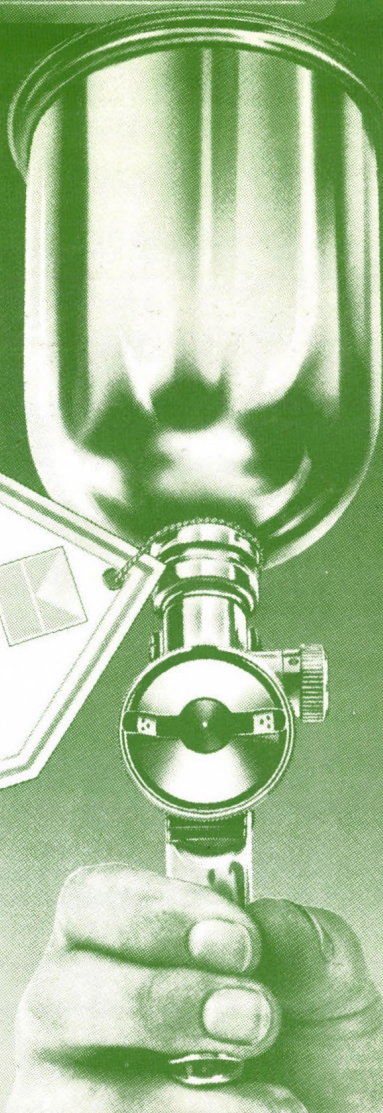

BRIDZSÉLET

A MAGYAR BRIDZS SZÖVETSÉG TÁJÉKOZTATÓJA
1992. 5-6. Ára: 80,- Ft



NYOLC JÁTSZMA, AMELY...

VÉDEKEZÉS

A SZOKATLAN SZAN ELLEN

KI LICITÁL JOBBAN?

**KOMBINATORIKAI
INYENCFALATOK**

BRIDZSEZZÉL

MIKE LAWRENCE-SZEL 3

LAPKOMBINÁCIÓK 3



TARTALOM

Szöts Gábor: Beszámoló az Ifjúsági Európa-bajnokságról	1
Nyugat lapjai a licitvetélkedőhöz	1
Kelen Károly: Nyolc játszma, amely...	2
Sid Levey: Védekezés a szokatlan szan ellen	10
Macskásy Gábor: Eszembe jutott egy parti	11
Ki licitál jobban?	12
Kelet lapjai a licitvetélkedőhöz	17
Gáll Endre: Kombinatorikai ínyencfalatok kellemes társasági bridzsre éhezőknek	18
Bridzsezzél Mike Lawrence-szel – 3. (Gyimesi Miklós)	23
A katedrán Eddie Kantar: Lapkombinációk – 3.	26
Eredménylisták	28

ISSN 0133-6886

BRIDZSÉLET A Magyar Bridzs Szövetség (1502 Budapest, Pf. 253) tájékoztatója. Előfizethető csekken vagy a Magyar Bridzs Szövetség pénztáránál. Előfizetési díj egy évre 480 Ft
Főszerkesztő: Szöts Gábor
1081 Budapest, Kiss József u. 7.
Tel.: 113-2746,
munkahely: 201-5455 (2514)
Műszaki szerkesztő: M. Beck Anna
Szedés: Argos Kft.

XXXIV.

évfolyam

Nyomás: ALFADAT–PRESS Kft.

Kéziratot nem őrünk meg és nem küldünk vissza

Szóts Gábor

BESZÁMOLÓ AZ IFJÚSÁGI EURÓPA-BAJNOKSÁGRÓL

Az 1992-es Ifjúsági Európa-bajnokságot Párizsban rendezték meg július 17.–26. között. 23 csapat indult. A győzelmet Olaszország szerezte meg Németország és Norvégia előtt. A magyar csapat a 12-ik helyen végzett. Ez nem valami fényes eredmény, de némi vigaszt nyújt, hogy a felvevőjátéokra kifizert díjat magyar játékos, Szalay György nyerte el a következő játszómával:

♠ K 9 8	♠ A B 10 7 6 4 2	♠ D						
♥ D B 9 2	♥ 10 5	♥ A K 8 6						
♦ A K B	♦ 8 7	♦ 10 9 4 2						
♣ 10 8 5	♣ 7 3	♣ A K 6 4						
<table style="border: 1px solid black; width: 100px; height: 80px; margin: auto;"> <tr> <td style="text-align: center; vertical-align: middle;">É</td> <td style="text-align: center; vertical-align: middle;">D</td> </tr> <tr> <td style="text-align: center; vertical-align: middle;">Ny</td> <td style="text-align: center; vertical-align: middle;">K</td> </tr> <tr> <td colspan="2" style="text-align: center; vertical-align: middle;">D</td> </tr> </table>			É	D	Ny	K	D	
É	D							
Ny	K							
D								
♠ 5 3								
♥ 7 4 3								
♦ D 6 5 3								
♣ D B 9 2								

Nyugat	Észak	Kelet	Dél
<i>Winkler</i>		<i>Szalay</i>	
1 ♦	2 ♠	3 ♥*	
4 ♥		6 ♦	
6 ♥		passz	

(*) gémforsz, 4-es kőr

Dél a káró ötössel indult. Az első ütést a káró ász, a másodikat a pikk ász, a harmadikat a treff ász vitte el. Hogyan tovább?

Szalay a következőképpen játszott: kőr dáma, pikk lopás, kőr ász–király, káró impassz, pikk király. Miután erre Kelet és Dél is treffet dobott, a következő helyzet alakult ki:

♠ B 7 6	♠ 3	♠ –						
♥ –	♥ –	♥ –						
♦ –	♦ 10 9	♦ K 6						
♣ –	♣ 10 8	♣ K 6						
<table style="border: 1px solid black; width: 100px; height: 80px; margin: auto;"> <tr> <td style="text-align: center; vertical-align: middle;">É</td> <td style="text-align: center; vertical-align: middle;">D</td> </tr> <tr> <td style="text-align: center; vertical-align: middle;">Ny</td> <td style="text-align: center; vertical-align: middle;">K</td> </tr> <tr> <td colspan="2" style="text-align: center; vertical-align: middle;">D</td> </tr> </table>			É	D	Ny	K	D	
É	D							
Ny	K							
D								
♠ –								
♥ –								
♦ D 6								
♣ D B								

Az asztali kőr bubira a felvevő a treff hatost dobta, és Dél beszorult. Végül treffet dobott, amire a felvevő kézbe ment a treff királlyal, és magas volt az asztal.

Nyugat lapjai a licitvetélkedőhöz

1. Általános mans, Észak oszt. Dél treffel közbeszól.
♠ A D 6 2 ♥ K D 3 ♦ D 7 3 ♣ K 5 2
2. Észak–Dél bellben, Kelet oszt.
♠ A K 10 5 ♥ A 9 ♦ B 10 6 2 ♣ 8 4 3
3. Kelet–Nyugat bellben, Dél oszt. Észak kőrrel közbeszól.
♠ K D 8 ♥ D 3 2 ♦ A 8 5 4 2 ♣ K 3
4. Általános bell, Nyugat oszt.
♠ 9 4 ♥ A 5 ♦ A 10 5 4 ♣ K D 10 5 3
5. Észak–Dél bellben, Észak oszt.
♠ – ♥ D 9 6 ♦ A B 8 ♣ A K D 10 7 5 3
6. Kelet–Nyugat bellben, Kelet oszt.
♠ 10 9 8 3 2 ♥ 9 4 3 ♦ K D ♣ B 10 4
7. Általános bell, Dél oszt.
♠ B 5 2 ♥ A K 5 ♦ K D B 4 2 ♣ B 9
8. Általános mans, Nyugat oszt.
♠ A 9 7 6 2 ♥ 10 5 2 ♦ A 9 2 ♣ 5 3
9. Kelet–Nyugat bellben, Észak oszt.
♠ A 10 ♥ A 10 3 ♦ K 3 2 ♣ A 8 4 3 2
10. Általános bell, Kelet oszt.
♠ K D B 8 3 ♥ – ♦ B 7 6 4 3 2 ♣ B 8

KELEN KÁROLY NYOLC JÁTSZMA, AMELY...

AGRIA KUPA '92, EGER

Keveset szoktunk róla beszélni, pedig a bridzs különböző fajtáiban alkalmazandó technika annyira különbözik, hogy időnként úgy érzem, nemisugyanarról a játékról van szó.

Az könnyen belátható, hogy a Harold Vanderbilt amerikai milliomos által 1925-ben kidolgozott írásrendszer – módosításokkal ma is ez van érvényben! – éppen a taktikai megfontolásokban kényszerítette a játékosokat új gondolkodásra, és tette ezzel a kártyajáték királyává a bridzset. Nyilvánvaló az is, hogy más célokért, és így másként kell játszani csapat- vagy párosversenyen, megint másként robberbridzsben. De az sem mindegy, hogy a családi elsőség-e a tét, vagy egydolláros alapon küzdünk a világ legjobbjai ellen. S vajon ugyanúgy licitálunk-e akkor, ha az első nap után fölnyesen vezetve a mezőny előtt, biztonságra törekszünk, vagy ha a huszonötödik helyről próbálunk meg előretörni?

De inkább lássuk a példát! Képzeld el, kedves olvasóm, hogy az Agria Kupa csapatversenyén az utolsó fordulóra készülödsz. Nostalgia összeállítási csapatodból hárman 1975-ben az ifjúsági válogatott tagjai voltak, Welker Jácint, Szilágyi László, Kelen Károly. Az eredeti gondolkodású őstehetség, Hargitai Zsolt, sajnos, fölhagyott azóta a bridzsezéssel. Helyette Jakab Sándor kapitány adja az utasításokat. („Ti a dohányzóban, mi a másik teremben játszunk!”)

Az ilyen tízfordulós dán rendszerű versenyen az első fordulóban nem történhet nagy baj, de azért jó rögtön „fölvenni a ritmust”, mert a négy-öt nagyobb tudású csapat hamar kiválik a

mezőnyből, szorgalmasan gyűjti a húszpontos győzelmeket, s ha a hetedik-nyolcadik fordulóban – a „sűrűsödés” idején – adódó utolsó lehetőséget a felzárkózásra kihasználatlanul hagyod, örülhetsz, ha a külső körön végül hat közé jutsz. De ezúttal egyszerűbb a történet. Az első fordulóban az élre állsz, és egész nap csak egyszer játszol a második asztalon, hat fordulóban öt győzelem, egy vereség: 120 ponttal vezetted a mezőnyt.

A második nap már rosszabbul indul. Kétszer egymás után az előző napi egyetlen legyőzöd ellen kell játszani. S mindkétszer vesztesz is 20-10-re. Az utolsó előtti fordulóban egy keserves 17-13-mal ugyan visszaverekedsz magad az első asztalra, de csak jobb meccspontkülönbséggel előződ meg a harmadik helyezettet, ellenfeleid viszont 23 ponttal vezetnek előtted. Azaz, nem elég ellenük a maximális 25 pontot begyűjtened, de még mindig ők nyerik a versenyt, ha legalább 2 győzelmi pontot szereznek. Azaz 46 vagy több meccsponttal kell győznöd nyolc leosztásban! Ráadásul még a dobogós helyezések sem biztos. Ha kikapsz, megelőzhet két-három csapat is hátulról.

Társaidal nem beszélés a következő taktikáról – egyikőtök sem most kezdte –, de azért abban a reményben ülsz az asztalhoz, hogy nem sima partikat osztottatok ki, nem lesz könnyű az ellenfélnek „unalmas döntetlenre” hajtani.

Keverés közben a bal oldaladon ülő Földi Jóska kedvesen biztat, hogy ne játssz túl élesen, mert végül csak hatodik leszel. (Teheti, nagyon jól ment neki az eddigi három egymás elleni meccsen, és különben is több mint harminc

éve ismeritek egymást. Ki emlékszik még rajtad kívül káprázatos cseleire és éles lövéseire, amelyekkel a kapuként szolgáló Szent István parki padok deszkája alá bombázta góljait?!

Azt válaszolod, hogy győzni jöttél ide, nem adod föl, amíg van remény, s hatodiknak lenni is szép dolog. Közben meg arra gondolsz, hogy minden más-képp volna, ha két fordulóval előbb az alábbi játszmában megtalárod a helyzet kulcsát.

Osztó: Kelet, Észak–Dél bellben

♠ 85	É	♠ D 10 9 7
♥ KD 83	Ny	♥ 9 6 5 4
♦ AB 8 7 6	K	♦ K 4
♣ 86	D	♣ D 9 4
♠ A 2		
♥ AB 7 2		
♦ D 10 9 2		
♣ A 7 3		

Észak	Kelet	Dél	Nyugat
<i>Welker</i>	<i>Zöld</i>	<i>Kelen</i>	<i>Földi</i>
	passz	1 szan	passz
2 ♥	passz	2 ♠	passz
3 ♣	passz	3 szan	körpassz

A 13-16 pontos szanzaduval szemben Észak invitet adott két ötös fekete színével. (A 2 kőr persze pikkét ígért.)

Nyugat a kőr királlyal kezdett, Kelet a négyest adta, te természetesen a kettest tetted, megnehezítve a kőr szín folytatását. Földi rövid gondolkodás után kárót hívott, Kelet ütött a királlyal, és a kőr kilencet játszottá vissza. Beleszagoltál a levegőbe. A kőr helyzete világos, de hol kell a káró ászt és a fekete dámákat keresni? Végül úgy döntöttél, hogy beütsz a kőr ásszal, treff királlyal asztalra mész, körbeen-

geded a treff bubit. Sikerült. Ezután treff ász, pikk a bubihoz, és ha a dáma balra lett volna...

A dámát azonban Kelet szorongatta, és így hármat buktál. Sokkal többet ért volna a kőr kilencesre a bubit tenni, úgy megmaradt volna a villád. Földi nyilván pikkre vált, de te ütsz a királlyal (!), hívod a treff bubit, és ütsz vele. Treff ász, treff király, treff tízes, treff ötös. A négylapos végállásban a pikk ásszal jössz kézbe, ahol ott van még a kőr ász, a kőr hetes és a káró dáma. Most már csak azt kell eltalálni, mit tartott Nyugat. Ha két kört, akkor káró ásza már egyedül maradt, megkapja vele az ütést, és hátulról hív a kőr gábliba. Ha meg két kárót őriz, a kőr király esik az ászba...

Mindegy, ez elmúlt már, most új partik várnak. Mielőtt kezvedbe veszed az első tokot, visszagondolsz a harkányi verseny utolsó fordulójára, ahol ugyanezekkel a társakkal ugyancsak az első helyért játszottál, és még 22-8-as vereséget is megengedhettél magadnak. (Érdekes, az ellenfél csapatában akkor is játszott Varga István, aki most Bíró Lászlóval a másik asztalnál foglal helyet.) Unalmas döntetlent szerettél volna, ehelyett rekontrázott felvételt buktál, amelyet teljesíteni lehetett volna, belejátszottál egy kontrázott töredéket, és az utolsó játszmában rekontrázott 2 kőr ellen kellett felvenned a küzdelmet ütéstelen lappal. Szerencsére tündérpartnered – a talán legjobb magyar nő játékos – tudta, mit csinál, a felvevő csak hatot ütött, és a kupát hazavihetted a gyermekeidnek. (Lehet, hogy most az ellenfeleid esnek hasonló transzba?) Mindenesetre elmondod magadnak, hogy élesen nemcsak úgy lehet játszani, vagy lehetetlen felvételek teljesítésére vadászol, hanem úgy is, ha mondjuk, kimaradsz egy gémből, amit a másik asztalon bemondanak, de a fatális aduelosztás miatt kontrázva buknak el!

1. leosztás

Osztó: Észak, általános mans

	♠ –													
	♥ AD75													
	♦ KD1084													
	♣ 9876													
♠ 108752 ♥ 10 ♦ 9763 ♣ KB4	<table style="width: 100%; border-collapse: collapse;"> <tr> <td style="width: 33%; text-align: center;">É</td> <td style="width: 33%;"></td> <td style="width: 33%; text-align: center;">♠ AKDB64</td> </tr> <tr> <td style="text-align: center;">Ny</td> <td style="text-align: center;">K</td> <td style="text-align: center;">♥ B843</td> </tr> <tr> <td></td> <td></td> <td style="text-align: center;">♦ 5</td> </tr> <tr> <td></td> <td style="text-align: center;">D</td> <td style="text-align: center;">♣ D3</td> </tr> </table>	É		♠ AKDB64	Ny	K	♥ B843			♦ 5		D	♣ D3	
É		♠ AKDB64												
Ny	K	♥ B843												
		♦ 5												
	D	♣ D3												
	♠ 93													
	♥ K962													
	♦ AB2													
	♣ A1052													

Nyílt terem

Észak	Kelet	Dél	Nyugat
Varga	Szilágyi	Bíró	Jakab
passz	4♠	körpassz	

Zárt terem

Észak	Kelet	Dél	Nyugat
Welker	Zöld	Kelen	Földi
1♦	1♠	kontra	2♠
3♥	4♠	5♣	körpassz

Ez a mérkőzés a rendszerek és a licitfogás csatája is. Varga és Bíró természetes rendszert játszanak gyenge (12-14 pontos) szanzadu indulással (Kaplan–Scheinwold szerint), Földiek és Szilágyiéék dallasi stílusban licitálnak, Welker–Kelen pedig Precízióst játszik (a „minden szemetet elindítunk”-elv alkalmazásával).

Ennek megfelelően Vargának nem¹, Welkernek viszont volt indító ereje. Szilágyi óriási érzékkel 4 pikkkel bevettette magát a második helyen, pedig négyes körje is volt! Ezután már senki sem tudott megszólalni, és például kontránál nem is lett volna tanácsos, mert akkor Kelet–Nyugat nem 420-at, hanem 590-et ír. A zárt teremben partnered 1 káróval indult, az ellenfél

1 pikkjére te negatív kontrát adtál, Nyugat emelte a pikket, Észak 3 kört mondott, jobbra 4 pikkre ugrottak, és most töröd a fejed. A partner lapja könnyen lehet például

	♠ x
	♥ ADxx
	♦ K D x x x
	♣ K x x,

és akkor 6 kört kellene játszani². Valahogy invitet akarsz adni, a legmegfelelőbbnek látszik az 5 trefes kulcslicit, amelyre persze Észak – elsőmenet-fogás hiányában – 5 kört fog mondani, de ha Kelet 5 pikkkel újra menteni fog, Déltől a passz erősen biztat majd a szlem bemonadására!

Tehát 5 treffet mondasz, és ebben a pillanatban rádöbbsz, hogy nagy bajt csináltál. Partnerreddel „negatív free-bid”-et játszol, azaz az 1 káró – 1 pikk – 2 treff licit nem lett volna kényszerítő, a kontra, majd valahány treff viszont egyáltalán nem ígér kört. Welker Jácint passzolni fog az 5 treffre!

Amíg gondolkodik, a lapodba mélyedve szugerálsz, hogy licitáljon tovább. Hiába. De még van remény, Kelet is habozik, nem tudja eldönteni, hogy mentsen-e, vagy hagyja az 5 treffet. Érzik, hogy félreértésről van szó. Nem valószínű, hogy az 5 pikk teljesíthető, annál valószínűbb, hogy Észak–Dél elbukja, amit váltalt.

A pikk kezdést lopja az asztal, a treff tízest körbeengeded. Nyugat üt, és a kört tízest játssza ki. Utód a királlyal, lopsz egy pikket, treff ász, treff, terítés. Egy pillanat, és kiderül, hogy mindkét piros szín elosztása 4-1 az ellenvonalon. Ez pedig azt jelenti, hogy a 6 kört nem

¹ Melyik rendszerben nem induló erő ez?

² Akkor nem 3♥-t, hanem 4♥-t mondott volna.

lehet megcsinálni, a 4 pikk viszont bukhatalatlan. (Az 5 kőr benne van, még káró kezdésre is. Ütni kell az ásszal, pikk lopás, a kőr ászba esik a tízes, a kőr dáma lehívása felderíti az elosztást, be kell keríteni az adu bubit, és öt kőr, öt káró, meg a treff ász jelenti a teljesítést.)

– Nem kezdődik rosszul – mondd magadban. – Az ötös magasságon hazahoztál egy kulcslicitet, miközben az ellenfélnek is gémje van... +400, +420, 13 meccspont.

A második játszma részjáték, amely – mint a végén kiderül – egy szűr formájában 1 pontot hoz a konyhára.

A harmadikban te indulsz az alábbi kézzel:

♠ A 7 3
 ♥ A K D 4 3 2
 ♦ A
 ♣ K B 3

1 treffed legalább 16 pontos kezét ígér, tetszőleges elosztással. A partner legalább 8 pontot, legalább ötös szint jelző 2 kárójára 2 kórt mondasz, amelyre 4 kőr a válasz: alsó zóna, hármastámogatás. Be jó, hogy Precízióst játszoll! Ha Északnál ötös káró van a király-dámmával és treff ász, akkor bementheted a rendkívül jó esélyű nagyszlemet – a káró egy lopással magasítható, és van hat kőr, négy káró, két treff meg egy pikk ütésed. Ha a káró nem lesz úr, még ott van a treff dáma elfogásának esélye – márpedig nem létezik, hogy 1 kőr – 2 kőr után a Standardben ezt belicitálják. Örömdobban azonnal ásztkérdezel 4 szonnal, de a negatív válasz után kénytelen vagy megelégedni a 6 kőr bementésével.

Észak lapja: ♠ K 5
 ♥ 7 6 5
 ♦ K 9 7 6 4 2
 ♣ D 4

Nyugat pikkkel kezd. Ütöd a kézben az ásszal, háromszor aduzol, káró ász, pikk király, káró királyra pikk dobás: kiadó a treff ász.

Neked nem voltak problémáid, de a természetesen licitálóknak is minden ilyen egyszerű?

Nyílt terem

Észak	Kelet	Dél	Nyugat
Varga	Szilágyi	Bíró	Jakab
		1 ♥	passz
2 ♥	passz	3 ♦	passz
3 ♥	passz	4 ♥	körpassz

Északnak a 3 káró (rövidszínű gémkísérlet) után nem tetszett a lapja, ezért leállást javasolt 3 körrel. Dél továbblicitált, ami arra utalt, hogy a 3 káró nem a gémet, hanem a szlemet készítette elő. Észak most nehéz helyzetbe került, mert a sok-sok figurával rendelkező partnerrel szemben egész jó kis zsupája van. De nincs elég információja, azonkívül az előző partik során már történt egy és más – merthogy ennél az asztalnál az ötödik játszmával kezdték a játékot –, amiről az alábbiakban lesz szó...

+980, –480, 11 meccspont.

A negyedik játszmában az 5-2-es körben játsszátok a gémet, míg a másik asztalnál a 6-1-es pikkben. Ez utóbbiban valószínűleg mindig tud tízet ütni a felvevő, a ti felvételek csak kilenc ütést ígér. Az ellenjátékosok azonban mindkét asztalon gálánsan ajándékoznak egy-egy ütést, aminek ti örültök jobban, pedig az ellenfél szerez 1 meccspontot (+620, –650).

Amikor cseréhez viszed a négy lejátszott kiosztást, arra gondolsz, még van esély. Ha nem mondták be a szlemet, könnyen lehet, hogy a szükséges

46 meccspont felét már felírtatok.

5. leosztás

Osztó: Észak, Észak–Dél bellben

♠ AK 7 5			♠ B 8 6 3								
♥ A 9 4 3			♥ B 10 7 5 2								
♦ 6			♦ 7								
♣ A 9 5 2			♣ D 8 6								
♠ D 10 2	<table style="margin: auto; border-collapse: collapse;"> <tr><td></td><td style="padding: 2px 10px;">É</td><td></td></tr> <tr><td style="padding: 2px 10px;">Ny</td><td style="padding: 2px 10px;">K</td><td></td></tr> <tr><td></td><td style="padding: 2px 10px;">D</td><td></td></tr> </table>		É		Ny	K			D		♠ B 8 6 3
	É										
Ny	K										
	D										
♥ 8 6			♥ B 10 7 5 2								
♦ B 10 7 4 2			♦ 7								
♣ 10 7 4			♣ D 8 6								
♠ 9 4											
♥ K D											
♦ AK D 9 8 5											
♣ KB 3											

Welker Jácint 2 káróval indul: 11-15 pont, sikén vagy egyke káró, legalább 4-3 a nemesekben, csak a treff lehet ötös szín. Nézed a kezében a 18 pontot, a szinglivel szembeni hatodik tercmajort, és eszedbe jut, hogy a kockázatnak van fonák lehetősége is. (Meg nem is emlékszel rá pontosan, hogyan lehet megkérdezni, hogy alsó vagy felső zónás-e a lapja.) Szóval 3 szanra ugrasz, s reménykedsz egy sílány 11-12 pontos kéz leterülésében.

Soha ilyen kevéssé nem örültél még annak, hogy a partnered jó lapot hoz! Szörnyű! Utés ütés hátán. Ha a káró elosztása 3-3, nagyszemet csinálsz, ha 4-2, kicsit. Ütöd tehát a kőr kezdést a kezében, lehívod a káró ász–királyt, és... és Kelet nem ad! Lehet, hogy mégis tiéd lesz az Agria Kupa?!

Kockázat nélkül játszol, kiadsz két kárót, és tizenegyet ütsz. Miután terítettél, remegő kézzel beletürsz a lapokba, hogy megtudd, milyen a treff kiosztása. Tragédia! A dáma bekeríthető, mindkettőjüknek három van a színből. (Azaz lehet két pikkét, három kőrt, három kárót és négy treffet ütni. Sőt, a 6 káró is teljesíthető: ütni kell a kőr kezdést a dámával, két magas adu lehúzására kiderül az elosztás. Treff ász, treff a bubihoz, treff király, pikk ász, pikk

király, pikk lopás, kőr király. Délnél marad a ♦ D 9 8, Nyugatnál a ♦ B 10 7. A felvevő a kilencest hívja, az ellenfél beüt, és bele kell hívnia a villábal! Na mindegy, az ezüstérem is szépen csillog...

A másik teremben ezzel a játszma-val kezdődik a mérkőzés.

Észak	Kelet	Dél	Nyugat
<i>Varga</i>	<i>Szilágyi</i>	<i>Bíró</i>	<i>Jakab</i>
1 ♣	2 ♥	3 ♦	passz
3 szan	passz	4 ♦	passz
4 ♥	kontra	passz	passz
4 ♠	passz	6 ♣	körpassz

Bíró 4 kárója szleminvit volt, amit a 4 kőr elutasított, a kontra utáni passz ászkérés (!), a 4 pikk 0-3 ász.

A pikk indulás után a felvevő jól kezd: treffet játszik a bubihoz. Aki mind az ötvenkét lapot látja, nem érti, hogyan bukhat ezek után a felvétel. De huszonhatból logikusnak látszik a káró ász, káró folytatás. Az asztal lop az ötössel, és Kelet a nyolccsal felülloppja! Még mindig volna esélye Északnak, ha Szilágyi nem kőrt hívna: pikkre üt az asztal figurája, treff ász, kőrrel kézbe, káró lopás, kőrrel kézbe, treff király: magas az összes maradék káró. Kőr visszajátzás után azonban már nem lehet teljesíteni. +660, -100, 13 meccspont. Az állás 38-1, már csak 9 pont hiányzik...

6. leosztás

Osztó: Kelet, Kelet–Nyugat bellben

♠ B 5 3			♠ AD 9 4								
♥ K 6 5 4 2			♥ A 2								
♦ K 9 4 2			♦ B 8 3								
♣ 3			♣ AK 8 7								
♠ 8 6	<table style="margin: auto; border-collapse: collapse;"> <tr><td></td><td style="padding: 2px 10px;">É</td><td></td></tr> <tr><td style="padding: 2px 10px;">Ny</td><td style="padding: 2px 10px;">K</td><td></td></tr> <tr><td></td><td style="padding: 2px 10px;">D</td><td></td></tr> </table>		É		Ny	K			D		♠ AD 9 4
	É										
Ny	K										
	D										
♥ B 10 9 8 7			♥ A 2								
♦ 7 5			♦ B 8 3								
♣ B 9 6 2			♣ AK 8 7								
♠ K 10 7 2											
♥ D											
♦ AD 10 6											
♣ D 10 5 4											

Nyílt terem

Észak	Kelet	Dél	Nyugat
Varga	Szilágyi	Bíró	Jakab
	1 szan	passz	2♦
passz	2♥	kontra	passz
2♠	körpassz		

Zárt terem

Észak	Kelet	Dél	Nyugat
Welker	Zöld	Kelen	Földi
	1 szan	passz	2♦
passz	2♥	körpassz	

A nyílt teremben éppencsak visszatették a balul sikerült szlem lejátszása után a lapokat a tokba, máris újabb meccsdöntő lehetőség. Te elhatározásodhoz híven nem vetted be magad a küzdelembé, Bíró viszont nem riad vissza az éles kontrától, pedig a 2 káróval legalább ötös kórt ígérő Nyugatnak lehetne ötször ennyi pontja is. De egy bátor ember kevés, Varga nem szeretné, ha két játszma után a bravúr küszöbére jutna az ellenfél, bukott szlem után kontrázott részjáték teljesítése nem volna ínyére. Túlságosan kicsik azok a körök ott a király mellett, bármennyire négyen vannak is! A 2 pikket éppen teljesíti, de te a másik asztalon treffel támadsz, majd ütve a pikk királlyal, káró dámával és káró ásszal, rendre meglopátod a partnereidet. A felvevő ezenkívül még az adu királyt is kiadja: +200, -110, 3 meccspont. Az állás: 41-1, és még hátra van két leosztás.

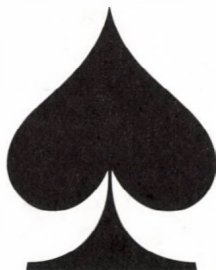

7. leosztás

Osztó: Dél, általános bell

		♠ K D 7	
		♥ 7 6 2	
		♦ 8 4 3	
		♣ 10 9 8 3	
♠ B 8 5 4 2	É	♠ 10	
♥ D 5	Ny	♥ B 9 8 4 3	
♦ K 9 7	K	♦ A 10 2	
♣ K B 5	D	♣ A 7 4 2	
		♠ A 9 6 3	
		♥ A K 10	
		♦ D B 6 5	
		♣ D 6	

Nyílt terem

Észak	Kelet	Dél	Nyugat
Varga	Szilágyi	Bíró	Jakab
		1♦	passz
passz	1♥	passz	1♠
passz	2♣	passz	2♥
körpassz			

Zárt terem

Észak	Kelet	Dél	Nyugat
Welker	Zöld	Kelen	Földi
		1 szan	körpassz

Precíziót játszol, indulhatnál 1 treffel, de tudod, hogy a negatív 1 káró válasz után partnered feljogosítva érzi majd magát, hogy 7 ponttal is invitet adjon, ez a 16 pont viszont nem nyújt semmi garanciát arra, hogy 2 szant tudsz csinálni. Igaz viszont, hogy ha 1 szannal indulsz, akkor meg 9 ponttal passzolni fog. De egyrészt hátha nincs benne 25-tel sem gémetek, másrészt meg, ha a lepasszolt 1 szant Kelet esetleg újra nyitná, Észak nyilván száját nyalogató tigrissé változna!

A másik teremben Bírónak erős ez a lap a gyenge szanzaduhoz, viszont gyenge hozzá, hogy a hősiessen küzdő Szilágyi 2 körje után licitáljon bármit is...

A felvevőjáték mindkét asztalnál rutintmunka, sőt, mindketten benne hagy-tok egy ütést.

Teellened kis pikkkel indulnak, a királyba esik a tízes. Kárót hívsz a dáamához, üt a király. Újabb kis pikk, amit az asztali hetes visz, Kelet a treff hetest dobja. Most már egészen elszemtelenedsz: treff a hatoshoz, üt a bubi. A következő pikkét ütöd a dáamával, káró. Kelet bemegy az ásszal, kőr. Ütösz az ásszal, lejátszod a felmagasodott kárókat és a pikk áaszt. Nyugat az utolsó káróba a kőr dáamát dobta: megmaradt lapjai nyilván egy pikk és treff királykicsi. Kelet tehát második kőr bubit tart és a treff áaszt. Ha treffet hívsz, ütnie kell, és behívja a kőr királytízes villába. De egy pillanatra elbizonytalanodsz, és meglegszel nyolc ütéssel, lejátszod a kőr királyt.

Szilágyi ellen a káró bubi az indító kijátszás. Üt az ásszal, és kis kőrt játszik. Dél üt a királlyal, kis káró. Kelet viszi a tízessel, megint kőr, amit Dél átlép, az ütés a dáamé. A felvevő kis pikkét hív, a tízest az ász üti. A következő káró a királyé, majd Szilágyi a treff ásszal kézbe jön, hogy adut hívhasson. Dél üt, hívja a tizenharmadik kárót, amelyik beszorítja Északot: ha treffet dob, magas a kézben a negyedik, ha pikkét, lopással úrrá tehető egy az asztalon. De a felvevő erre már nem figyel, s csak kilencet üt. Annyi baj legyen! +120, +140, 6 meccspont. 47-1! (Most már neked jó egy szürke átlagparti!)

8. leosztás

Osztó: Nyugat, általános mans

♠ D 10 8		♠ 6 5				
♥ D 7 4		♥ B 6 5				
♦ A 9 6 2		♦ K D 8 4				
♣ B 10 4		♣ K 9 7 2				
♠ AB 9 2	<table style="border-collapse: collapse; margin: auto;"> <tr> <td style="padding: 2px;">É</td> <td style="padding: 2px;">K</td> </tr> <tr> <td style="padding: 2px;">Ny</td> <td style="padding: 2px;">D</td> </tr> </table>	É	K	Ny	D	♠ 6 5
É	K					
Ny	D					
♥ AK 9		♥ B 6 5				
♦ 10 7 5 3		♦ K D 8 4				
♣ D 5		♣ K 9 7 2				
♠ K 7 4 3		♠ K 7 4 3				
♥ 10 8 3 2		♥ 10 8 3 2				
♦ B		♦ B				
♣ A 8 6 3		♣ A 8 6 3				

Nyilt terem

Észak	Kelet	Dél	Nyugat
Varga	Szilágyi	Bíró	Jakab
			1♦
passz	1♥	passz	1 szan
körpassz			

Zárt terem

Észak	Kelet	Dél	Nyugat
Welker	Zöld	Kelen	Földi
			1♦
passz	1 szan	körpassz	

Ha egyszer szerencséd van, akkor szerencséd van! Mindkét asztalon pikk a kezdés, de mennyire más ez Délről, mint Északról! Azt még lehet érteni, miért mond Szilágyi 1 kőrt hármasszínűn, de hogy miért tagadja el jó négyes pikkjét Jakab? (Valószínűleg egyszerűen arról van szó, hogy mindenáron különböző eredményre törekszik, és a terv ma beválik.) Varga tehát a pikk tízest helyezi az asztalra, a királyt viszi az ász. Káró a dáamához, esik a bubi. Kis káró, amelyre Dél pikkét dob, a tízest üti az ász. Pikk dáma, pikk. A felvevőnek máris van három pikk és három káró ütése, nyilván lesz két kőr és egy treff. De Jakab kapitány nem elégszik meg ennyivel: a treff dáamát hívja. Bíró üt az ásszal, majd kőrt hív. Nyugat üt, bekeríti a káró kilencet, lehívja a királyt, kőrrel kézbe megy. Az utolsó pikk következik, és Észak nem bírja a nyomást, vagy eldobja egyik treff figuráját, vagy a kőr dáamától kell megválnia. 10 ütés. A másik asztalon a felvevő üt három kárót, két kőrt, egy treffet, egy pikkét, sajnos, az 1 szan nem buktatható. -90, +180. A végeredmény: 50-1, és tiéd az Agria Kupa.

Ha most visszagondolsz a mérközésre, meg kell állapítanod, a legfontosabb taktikai utasítás az lehetett volna: „Szövetkezz Fortunával!”

Az egyik teremben Szilágyi és Jakab a lehető legnagyobb nyomás alatt tartotta az ellenfelet (lásd Szilágyi közbe-

szólásait, 4 pikk indulását, Jakab 1 szan viszontvlaszát négyes pikkkel), a másik asztalnál viszont senki sem élezte a helyzetet. Most a szerencse mindkét taktikai változatnak sikert hozott, bármit csinált az ellenfél, kudarcra volt ítélve.

A párosan már nem ment olyan jól, de a taktika itt is az eszedbe jutott. Csakhogy ezúttal a felvevőjáték volt terítéken.

Osztó: Dél, általános mans

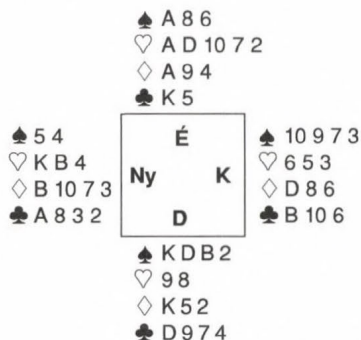

Észak	Kelet	Dél	Nyugat
<i>Welker</i>		<i>Kelen</i>	
		passz	passz
1♣	passz	1 szan	passz
2♣	passz	2♠	passz
3♥	passz	3 szan	körpassz

Első osztályú ellenfeled a káró hetessel kezd, te kicsit kérsz, Kelet töri a fejét. Hm. Ha a kőr király–bubi jobbra van, még el is bukhatasz.

A káró dáma jelenik meg az asztalon, ütsz a királlyal. Kihívod a kőr kilencest, ütsz vele. Hm. Ha a figurák balra vannak, akkor... A kőr nyolcast fedi a bubi és a dáma, a kőr ászra kárót dobsz, esik a király. Most óvatosan! Pikket hívsz a bubihoz, mintha a dáma elfogására játszanál. Erre a manőverre csak

jó játékos ellen van szükség, és csak akkor hoz eredményt, ha dubló pikkje van. Tudniillik most treffet hívsz a király felé. A gyenge ellenfél beszalad az ásszal, a közepes gondolkodás nélkül kicsit tesz. A jó játékos viszont három pikkkel a kezében látná a veszélyt, dublóval viszont reménykedhet benne, hogy a pikk színt feltartja a partnere.

Szóval ezúttal a jóval előtted végzett Nyugat is beleesik a csapdába: hagyja ütni a treff királyt. Erre te lehívod a kőröket és a pikkeket. Az utolsó lejátszása előtt ez a helyzet:

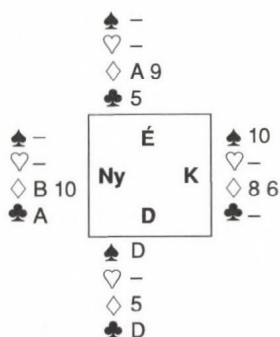

A pikk dáma kihívására Nyugat megadja magát, a felvevő elviszi mind a tizenhárom ütést.

Az eredményhirdetés után egy pohár borral kínálnak a lelkes rendezők, akik ezt a kellemes versenyt szervezték neked. Szereted az ilyen helyeket, ahol minden a helyén van, ráadásul nem sürgetnek állandóan, hogy licitálj már, tegyél már, add le már az eredményt. (S ezt nyugodtan mondhatod, nem vagy a lassú játékosok közé sorolható.) Megígéred hát, hogy a jövőre is itt leszel. Hiszen a kupát is vissza kell hoznod. De nem adod olcsón, jöjjön, és küzdjön meg érte, aki jobban szeretné hazavinni, mint te!

VÉDEKEZÉS A SZOKATLAN SZAN ELLEN

(The Contract Bridge Bulletin, 1991. december)

Újjonnan alakult párok egyik problémája, hogy hogyan védekezzenek az ellenfél szokatlan szan közbeszólása ellen (amely a két alacsonyabb nem licitált színt ígéri). Ezt a védekezést a „szokatlan ellen szokatlannal” elnevezéssel szokták illetni.

Többféleképpen is lehet ezt játszani. Abban a rendszerben, amelyet a legtöbben játszanak, a partner színének emelése küzdelmi jellegű, a többi licit géminvit vagy gémforsz. Ennek a módszernek az a nagy hátránya, hogy a küzdelmi emelés után az induló nem tud géminvitet adni. Ha mondjuk 1♠-kel indulunk, az ellenfél 2 szant licitál, és partnerünk 3♠-et mond, nem tudhatjuk, mekkora erővel mondhatunk gémet. Ha ♠ A K 9 8 7 ♥ K 5 4 ♦ A 3 2 ♣ K 5 lappal 4♠-et mondunk, és partnerünk a ♠ B 4 3 ♥ D 7 3 2 ♦ K 8 7 4 ♣ 8 lapot teríti le, nem leszünk boldogok. Ha viszont passzolunk 17 pontunkkal, nyilván a ♠ D 10 5 4 ♥ D B 10 9 ♦ 9 8 ♣ D 4 3 asztalt kapjuk, és jó esélyű gémet hagyunk ki.

Több mint húsz éve játszom egy olyan „szokatlan ellen szokatlan” módszert, amely szerintem a legtöbb küzdelmi helyzetben eredményesen működik, ráadásul gyakorlatilag nem kerül semmibe. A módszer lényege: épp az ellenkezőjét játszunk annak, amit a legtöbben.

Kiindulási alapunk az, hogy major indulás és az ellenfél 2 szan közbeszólása után a 3♣ mindig kőrt, a 3♦ mindig pikket jelez – de ezek a licitek gyengébbek a major színek közvetlen bemonadásainál. Például az 1♠–2 szan–3♠ licit jelentése: limitemelés –

mintha a 2 szan el sem hangzott volna. 1♠–2 szan–3♥: természetes és kényeszerítő. Miért így játszunk? Mert így logikus.

1♥/♠–2 szan–3♣/♦ (vagyis annak a minornak a bemondása, amelyik az induló színét ígéri): küzdelmi emelés. Ennek az a fő célja, hogy lehetőséget adjon az indulónak géminvitre. Ez a géminvit az 1. lépcső, azaz az „összeemelt” szín alatti szín (kőr esetén a 3♦, pikk esetén a 3♥), ennek tehát a bemondott színhez semmi köze sincs. Ha az induló nem lát gémet, egyszerűen visszatér a színére.

1♥/♠–2 szan–3♦/♣ (vagyis a másik minor bemondása): küzdelmi licit a másik majorban; tipikus példa erre egy gyenge kettes.

1♠–2 szan–3♣ (küzdelmi licit kőrből) után az induló a 3♦ relé útján tud kőrből géminvitet adni. Ugyanez 1♥–2 szan–3♦ (gyengécske lap pikk színnel) után nem áll – az induló 3♥-je csupán a pikk találkozást tagadja.

A módszer lehetőséget nyújt előlegezett kulcslicitekre is. Tekintsük a következő példát:

Nyugat	Észak	Kelet	Dél
1♠	2 szan	3♣	passz
3♥	passz	4♠	

A 4♠ azt mutatja, hogy a 3♣ előlegezett kulcslicit volt pikk támogatással. Ugyanez érvényes minden olyan licitmenetre, amelyben először gyengébb lapot mutatunk, majd később gémet mondunk.

A fenti elveket minor indulás és 2 szan közbeszólás (amely a másik

minort és a kőrt ígéri – a két alacsonyabb nem licitált színt) után is alkalmazhatjuk.

1 \diamond -2 szan után a válaszoló 3 \clubsuit -je küzdelmi licit káróban, 3 \diamond -ja limit emelés, 3 \heartsuit -je küzdelmi licit pikkben, 3 \spadesuit -je természetes és kényszerítő.

1 \diamond -2 szan után kisebb a licitér, ezért azt javasolom, hogy a 3 \clubsuit legyen treff emelés jó lappal, a 3 \diamond pedig induló

erő treff támogatással (a 3 \heartsuit és a 3 \spadesuit ugyanaz, mint az előbb).

Amikor a partner 1 minorral indul, és az ellenfél 2 szannal közbeszól, nehéz a 4-4-es major színtalálkozásokat felderíteni. Ilyenkor talán a legjobb kont-rával kezdeni (amely elsődlegesen büntető jellegű), majd az első adandó alkalommal bementeni a négyes ma-jort.

Fordította: Szóts Gábor

Macskásy Gábor

ESZEMBE JUTOTT EGY PARTI

Még a Népstadion Press termében rendezték versenyünket, mikor partneremmel az alábbi lapokat kaptuk a Mitchell-rendszerű bajnokságon.

\spadesuit D 4 2
 \heartsuit A K B 4
 \diamond 4
 \clubsuit K 7 6 3 2

\spadesuit A K 6
 \heartsuit D 10 9 3
 \diamond A K 10 6
 \clubsuit D B

A licitet Észak helyén ülve én indítottam 1 kőrrel és partnerem, mikor megtudta, hogy hiányzik egy ász a vonalunkról, kisszemet mondott, tekintettel a versenyformára szanban.

Nyugát a pikk bubival indult, letettem kártyáimat az asztalra, és nem sokkal később már azon gondolkodhattam, hogy partnerem vajon miért pazarolja kőr színünk legjobbait egymásra. A tízest az ásszal, a bubit pedig a dámával ütötte, mindenki adott, majd nekilátott a treff színnek. Kelet ütött, kárót hívott vissza – ezzel meghíúsítva a reményét egy káró treff beszorításnak, ha a treff nem húzna – amit újabb kőr hívás követett, ezúttal a kilencesünk esett áldozatul a királynak. (Tudja-e már valaki, miért?)

Sajnos, Kelet tartotta még egyszer a treffet (kezdhetnének újra a licitet?), de talán másnak is eszébe jut szant játszani. Felgyorsultak az események, kézbe a pikk királlyal, káró magas figura, pikk dáma, majd a maradék kőr az asztalról, és ?????

Kelet húzogatta meglévő lapjait, azt a kettőt, én pedig megnéztem, mi van nála. A káró dáma (korábban a bubit már eldobta) és a treff tízes volt. Sajnáltam szegényt, és annak örültem, hogy nem én vagyok a helyében. Arra kellene emlékeznie, melyik kőr van a felvevő kezében. Eltalálta-e vagy nem, arra már nem emlékszem, de arra még igen, hogy ki volt az, akinek mindez már a lejátás kezdetén eszébe jutott: Szilágyi László.

KI LICITÁL JOBBAN?

A „Ki licitál jobban?” egy folytatásos licitverseny. Minden számban két pár küzd egymás ellen, 10 leosztásban. A győztes pár továbbjut, és a következő számban új ellenféllel találkozik. A küzdő feleket a rovatvezető (Szóts Gábor) kéri fel. Azok a párok, akik kellő bátorságot – és persze tudást – éreznek magukban, maguk is jelentkezhetnek résztvevőnek.

A feladványokat régi újságokból vagy élő versenyekből vesszük, de szívesen fogadjuk az olvasók ötleteit is. Az elért felvételeket pontozzuk: az értékelés azon alapul, hogy hány pontot kapna a szóban forgó felvétel egy színvonalas párosversenyen, ahol 12 pont a topszkró. Egy normális felvétel átlag körül lesz, tehát 6 pontot kap; egy kétimpasszos nagyszlem 3-at (az esetek kb. 25%-ában 12 pontot írunk, a többi esetben 0-t; az átlag 3). Az értékeket kerekítjük. Ahány pontot egy felvétel kap, ugyanannyit kap minden alacsonyabb magasságú, de egyenértékű felvétel is. Például: ha a 3♥ 9 pontot kap, és a 2♥ külön nem szerepel, az is 9 pontot ér. Hasonlóképpen: amekkora az 5 szan értéke, ugyanakkora a 3 szané és a 4 szané is, ha nincsenek külön megemlítve.

Az elérhető maximális pontszám 100 (hiszen topszkrót licitálni szinte lehetetlen), ezért az eredmény párosversenyen elért százalékos teljesítményként is felfogható. Az 50 fölötti eredmény elfogadható, 60 fölött már a nyereséhez is elég lehet, 70 fölött elképesztő.

Abból a célból, hogy az olvasó (és kedvenc partnere) is összemérhesse tudását a küzdő felekkel, minden számban közöljük a következő forduló Kelet–Nyugat lapjait.

Ebben a fordulóban az előző győztes Bartis–Varga pár ellenfele a Fogaras András–Szirmay György pár lesz. Sze-

mélyükben az egyik legeredményesebb magyar párt tisztelhetjük.

Tekintettel arra, hogy mindkét pár Precízióst játszik (igaz, saját szájze szerint átalakítva), remény van arra, hogy a küzdelem kimenetelét a jobb lapmegítélés fogja eldönteni.

1. leosztás

Általános mans, Észak oszt.

Nyugat

♠ A D B 10 5

♥ B 2

♦ 9 3

♣ K B 10 7

Kelet

♠ K 6

♥ A K 10 7 3

♦ 8 4

♣ D 6 4 2

Varga

–

1 szan

2 ♦

3 ♣

4 ♠

Bartis

1 ♥

2 ♠

2 ♠

3 ♠

passz

Fogaras

–

1 ♠

2 ♦

3 ♣

Szirmay

1 ♥

2 ♣

2 ♥

passz

Bartiséknál az 1 szan válasz legalább 5-ös pikket ígér (az 1 ♠ helyettesíti a kényszerítő szant), ezért a 2 ♣ tagadta a 3-as támogatást. Ebből adódóan a mesterséges 2 ♦ licitre a 2 ♠ dubló pikket jelentett. A 3 ♣ csak géminvit volt (a pár a leggyatrább 11 pontos lapokat is elindítja), amelyre a 3 ♠ – amellet, hogy fogadta a géminvitet – már pikk magas figurát ígért.

Fogaras–Szirmay ideálisnak tűnő licitmenete számomra váratlanul ért véget (3 ♠–4 ♠–passz folytatásra számítottam). Fogaras 3 ♣-je ugyanúgy csak géminvit volt, mintha a mesterséges

2♦ közbeiktatása nélkül mondta volna, de 5-ös pikket is ígért. Nem értem, miért olyan fontos információ ez, hogy érte a pár lemondjon arról, hogy treff színben gémforszót tudjon adni. Világszerte elterjedt gyakorlat, hogy az azonnali 3♣-et invitként, a késleltetett forszként alkalmazzák. Mindemellett úgy érzem, Szirmaynak fogadnia kellett volna az invitet (lásd Bartis Bélát, gyakorlatilag azonos licitmenet után), mert figurái ideálisan helyezkedtek el. E nézetemet a pár tagjai nem osztják: Fogaras szerint inkább az volt a baj, hogy nem 2♠-et mondott a 3♣ helyett.

Értékelés: 4♠ = 10, 3♠ = 7, 3♥ = 5, 4♣ = 4, 4♥ = 3, 5♣ = 1

Állás: Bartis–Varga 10, Fogaras–Szirmay 4

2. leosztás

Észak–Dél bellben, Kelet oszt

Nyugat	Kelet
♠ 6	♠ B 2
♥ B 7 5	♥ A D 9 4
♦ A 9 6 2	♦ K B 10 8 7 3
♣ A K D 8 3	♣ B

Varga	Bartis
–	1♦
1♥	2♥
3♣	4♦
4♥	passz

Fogaras	Szirmay
–	1♦
3♣	3♦
3♠	4♥
5♣	6♦
passz	

Bartiséknál az 1♦ indulás előfordulhat szingli káróval is, és Varga – attól féltén, hogy a normális 2♣ válasz esetén nem fogják megtalálni a megfelelő adu-

színt – „gyártott” magának egy kőr színt. Későbbi 3♣ licitje hosszú színű gém-, ill. szlemkísérlet volt (nem világos a számomra, hogy milyen támogatást is várt a színben). Most jött a baj, mert Bartis Béla a 4♦-t hosszú kárónak szánta, míg Varga Pipi azt hitte, hogy szinglit jelent 4–4–1–4 elosztással. Ijedtében levonult a pályáról, pedig hát a lapjához a vélt szingli káró kitűnően illeszkedik, és könnyen lehet, hogy 6♣ van a lapban.

Fogarasék 1♦-ja legalább négyes, és ez jelentősen megkönnyítette a helyzetüket. A 3♣-et követő 3♠ jó káró támogatást és szingli pikket jelentett. Két kulcslicit következett, majd Szirmay „Remélem, van káró ászod.” megjegyzés kíséretében bement a szlemet. Valóban, amint Fogaras rámutatott, a kulcslicitek helyett valamelyiküknek (alighanem neki) ászt kellett volna kérdeznie.

Értékelés: 6♦ = 10, 6♣ = 8, 4♥ = 6, 5♦ = 4, 5♣ = 2

Állás: Bartis–Varga 16, Fogaras–Szirmay 14

3. leosztás

Kelet–Nyugat bellben. Dél oszt, és 1♠-kel indul.

Nyugat	Kelet
♠ A 5 4 3 2	♠ B 7
♥ B 9	♥ A D 10 8 3
♦ A B 10 6 3	♦ D
♣ B	♣ A 7 6 4 2

Dél	Varga	Észak	Bartis
1♠	2♦		2♠
	2 szan		3♥
	4♥		passz

Dél	Fogaras	Észak	Szirmay
1♠	passz		2♥
	2♠		3♣
	3♥		passz

Bartisék igen agresszív stílusban jutottak el a gémhez. Nyugat lapjával nem mindenki szólna közbe. Vajon mi lett volna a végkontrakt, ha Nyugat körjét és treffjét fölcseréljük?

Fogarasék licitmenete óvatosabb volt. Szirmay passza talán kissé túl óvatos is.

Értékelés: 4 ♥ = 10, 3 ♥ = 7, 3 ♦ = 5, 1 szan = 3, 2 szan = 5

Állás: Bartis–Varga 26, Fogaras–Szirmay 21

4. leosztás

Általános bell, Nyugat oszt.

Nyugat	Kelet
♠ K 10 8 5	♠ 9 2
♥ 10	♥ K 8 4 3
♦ A D 7 6	♦ B 10 4
♣ A K 4 2	♣ D 8 6 5

Varga	Bartis
2 ♠	2 szan
3 ♠	3 szan
passz	

Fogaras	Szirmay
1 ♦	1 ♥
1 ♠	2 ♦
2 szan	passz

Bartisék 2 ♠-je kétféle lapot jelenthet: gyenge, kétszínű lapot, amelyben az egyik szín a pikk, vagy 16-19 pontos lapot 4–1–4–4 elosztással. A 2 szan kérdésre a 3 ♠ az utóbbit jelezte. Ezek után kénytelenek voltak 3 szant játszani, siralmas eredménnyel.

Fogarasék sem jártak sokkal jobban. Fogaras viszontválasz-problémáktól tartva nem indult 1 ♣-fel, és attól való félelmében, hogy túlságosan magasra jutnak, nem alkalmazta rendszerük három színű indulását, a 2 ♦-t sem. Nem is lett volna semmi baj, ha Szirmay

második licitje a lapját jobban kifejező 1 szan lett volna, amelyre Fogaras 2 ♣-et tudott volna mondani, így viszont ők is elszálltak.

Értékelés: 2 ♣ = 10, 3 ♣ = 9, 1 szan = 7, 2 ♦ = 5, 4 ♣ = 4, 2 szan = 3, 1 ♠ = 2, 3 ♦ = 1

Állás: Bartis–Varga 26, Fogaras–Szirmay 24

5. leosztás

Észak–Dél bellben, Észak oszt.

Nyugat	Kelet
♠ A D 3	♠ 8 6
♥ A 10	♥ K 9 8 2
♦ A 7 6 5 3 2	♦ K 9
♣ 10 6	♣ A K D 5 3

Varga	Bartis
–	2 ♣
3 szan	passz

Fogaras	Szirmay
–	2 ♣
2 ♦	2 ♥
3 ♦	3 ♠
3 szan	4 szan
5 ♠	6 ♦
passz	

Bartis Béla természetes 2 ♣ indulására Varga Pipit áthatotta a párosverseny légköre, és bementa a valószínűleg legjobb végkontraktot, anélkül, hogy az ellenfélnek bármit is elárult volna a lapjáról. Sajnos elfelejtette, hogy licitversenyen nincs ellenfél.

Az alternatívát Fogaras–Szirmay licitmenete mutatja. A 2 ♦ relé (mesterséges fenntartó licit), a 3 ♦ természetes gémforsz. A 3 ♠ „kín-licit”, jobb híján. Szirmay kitűnő 4 szan bementése volt a siker kulcsa; tökéletes képet festett a lapjáról. Az ezt követő 5 ♠ jelentését illetően megoszlottak ugyan a vélemény-

nyek, de a kimenetelt ez már nem befolyásolta.

Értékelés: 6 \diamond = 10, 6 szan (Nyugat) = 9, 6 \clubsuit = 8, 6 szan (Kelet) = 7, 5 szan (Nyugat) = 5, 5 szan (Kelet) = 3, 5 \diamond = 2, 5 \spadesuit = 1

Állás: Bartis–Varga 31, Fogaras–Szirmay 34

6. leosztás

Kelet–Nyugat bellben, Kelet oszt.

Nyugat	Kelet
\spadesuit A 6	\spadesuit D 10 9 8 5 4 3 2
\heartsuit A D B 10 7	\heartsuit K
\diamondsuit A D B 6 4	\diamondsuit —
\clubsuit D	\clubsuit K B 6 4
Varga	Bartis
—	3 \spadesuit
4 szan	5 \clubsuit
5 \spadesuit	passz
Fogaras	Szirmay
—	3 \spadesuit
6 \spadesuit	passz

Varga alighanem csodálkozott azon, hogy ászkérdésére nulla ászos választ kapott, hiszen náluk ilyenkor az adu király is ásznak számít. Mindenesetre sikerült még elfogadható magasságon leállniuk. Az 5 \spadesuit azért nem olyan jó, mint a 4 \spadesuit , mert párosversenyen a felvevő nem engedheti meg magának, hogy biztonsági játékot játsszon (azaz körbeengedje a pikk tízest). Ami engem illet, nem vagyok elragadtatva a 3 \spadesuit indulástól: a szín gyenge (a hosszúság nem elég kompenzáció), van egy jó mellékszín, túl sok a külső erő. Én bizony passzoltam volna.

Fogaras András ugyanezen a véleményen volt, amikor partnere lapját meglátta. Hangot is adott neki...

Értékelés: 4 \spadesuit = 9, 5 \spadesuit = 8, 4 szan = 4, 6 \spadesuit = 3

Állás: Bartis–Varga 39, Fogaras–Szirmay 37

7. leosztás

Általános bell. Dél oszt, és 2 \spadesuit -kel indul. Észak 3 \spadesuit -et licitál.

	Nyugat		Kelet
	\spadesuit 6 3		\spadesuit —
	\heartsuit A K 6		\heartsuit 9 8 7 4 2
	\diamondsuit B 10 8 5 2		\diamondsuit K 6 4 3
	\clubsuit D 9 5		\clubsuit A K 8 3
Dél	Varga	Észak	Bartis
2 \spadesuit	passz	3 \spadesuit	kontra
	5 \diamond		passz
Dél	Fogaras	Észak	Szirmay
2 \spadesuit	passz	3 \spadesuit	kontra
	4 \heartsuit		passz

Kelet kontrája kissé agresszív, de passzolni éppúgy veszélyes lett volna. Annak, aki rövid az ellenfél színében, igyekeznie kell bekapcsolódni a licitbe, hogy segítse partnerét, aki esetleg erős lappal volt kénytelen passzolni. Hogy ennek az igyekezetnek meddig kell terjednie – nos, ezt sokszor csak az eredmény dönti el.

Varga azt licitálta a kontrára, amit szinte mindannyian licitáltunk volna.

Fogaras megoldása már nem sokunknak jutott volna eszébe. Hogy miért választotta a kör színt? „Szirmaynak ilyen esetekben mindig van körje. Legfeljebb az első két pikkre dobunk, s a harmadikat már a rövid aduval tudjuk lopni.”

Na igen, ha csak a párosversenyen legjobban fizető gémet keressük, ennyi rizikó vállalható. De néha szlem van a lapban, és akkor Fogaras érvelésének két hibája is van: (1) a sima 4 \heartsuit nem mutatja meg, hogy viszonylag jó lapja

van, (2) a javasolt játékterv szemlén esetén javításra szorul.

Értékelés: 4♥ = 10, 5♦ = 6, 4♦ = 4, 3♠, körpassz = 2

Állás: Bartis–Varga 45, Fogaras–Szirmay 47

8. leosztás

Általános mans, Nyugat oszt.

Nyugat

♠ A K B 8 4

♥ –

♦ A K B 8

♣ A K 7 2

Varga

1 ♣

2 ♣

3 ♦

3 ♠

4 ♦

7 szan

Fogaras

1 ♣

3 ♣

3 ♠

4 ♦

5 ♦

7 ♣

Kelet

♠ 10 9 6

♥ A D 3

♦ D 6

♣ D 9 6 5 4

Bartis

1 szan

3 ♣

3 ♥

4 ♣

5 ♠

passz

Szirmay

2 ♣

3 ♥

3 szan

4 ♠

5 ♠

passz

Bartis–Varga licitmenetében az 1 ♣ legalább 16 pont, az 1szan 8-13 pont egyenletes elosztással, a 2♣ relé, a 3♣ 5-ös treff 8-10 ponttal, a 3♦ a dublót kérdezi, a 3♥ dublót káró, a 3♠ ászkérdés, a 4♣ 1 vagy 4 ász, a 4♦ királykérdés. Erre Bartis Bélának 4 szant kellett volna mondania (nincs király), amelyre Varga Pipi 5♣-fel megkérdézhette volna a dámák számát, és a pár valószínűleg elérte volna az optimális felvételt. Bartis azonban a váratlan 5♠-kel akarta kifejezni, hogy nincs király, viszont van három dá mája. Pipi ezt nem érthette meg, bár utólag azt mondta, hogy kitalálhatta volna. Nagy baj így sem történt.

Fogaras–Szirmaynál a 2♣ legalább 8 pont legalább 5-ös treffel. Szirmay azért nem 1szan válaszolt, mert nem jutott eszébe, hogy utána hogyan kell közölnie ezt a lapelosztást. A továbbiakban a 3♣ a treff szín minőségét kérdezi, a 3♥ 5-ös szín 1 magas figurával, a 3♠ fogáskérdés pikkbén, a 3szan mindenféle fogást tagad, a 4♦ szintén fogáskérdés, a 4♠ harmadik menet fogást mutat, az 5♦ pontosabb meghatározást kér, az 5♠ a káró dámát mutatja. Fogaras ezek után tudta, hogy az asztali pikkek káróra eldobhatók, vagy ha mégsem (bár akkor partnerének legfeljebb szingli körje van!), akkor a pikk impasszon múlik a partin. A rendszer diadala.

Értékelés: 7♣ = 10, 7szan = 8, 6szan = 6, 7♠ = 5, 6♠ = 4, 6♣ = 2

Állás: Bartis–Varga 53, Fogaras–Szirmay 57

9. leosztás

Kelet–Nyugat bellben, Észak oszt, és 1♦-val indul.

Nyugat

♠ D 10 5 3

♥ K B 8 2

♦ A D

♣ A 7 4

Kelet

♠ 9 6 2

♥ A D 10 9 4

♦ 10 7 5

♣ 8 3

<i>Varga</i>	Észak	<i>Bartis</i>	Dél
–	1 ♦	passz	
kontra		2 ♥	
3 ♦		3 ♥	
3 szan		passz	

<i>Fogaras</i>	Észak	<i>Szirmay</i>	Dél
–	1 ♦	passz	
kontra		1 ♥	
1 szan		passz	

Bartis Béla 2♥ licitje enyhén szólva túlzás. Még megbocsátható lenne, ha közvetlen kontrára mondta vol-

na, de egy újranyitóra, amely „árnyékolt” is lehet...

Szirmay 1 ♠-je után Fogarasnak csak azt kellett eldöntenie, hogy mi fontosabb: bemutatni a kör támogatást vagy felvenni a szan pozíciót (1 szanja 16–18 pontot ígért). Nem találta el, de nem vesztett rajta sokat.

Értékelés: 2 ♠ (Nyugat) = 10, 2 ♠ (Kelet) = 9, 1 szan = 7, 3 ♠ (Nyugat) = 6, 2 szan = 5, 3 ♠ (Kelet) = 4, 4 ♠/3 szan = 2

Állás: Bartis–Varga 55, Fogaras–Szirmay 64

10. leosztás

Általános bell, Kelet oszt.

Nyugat

♠ –
♥ K 6 3 2
♦ A K D 9 6 4
♣ D 7 3

Varga

–
2 ♦
3 ♥
6 ♥

Kelet

♠ A K 6 5
♥ 10 9 8 7 4
♦ –
♣ A 9 5 4

Bartis

1 ♥
2 szan
5 ♦
passz



Fogaras

–
3 ♦
3 ♠
4 ♦
4 ♠
5 ♥

Szirmay

1 ♥
3 ♥
4 ♣
4 ♥
5 ♦
passz

Szlemesélyes lapoknál az egyik legnagyobb probléma az aduszín erejének (vagy gyengeségének) kiderítése. Bartiséknak ez nem sikerült. A 2 szan alsó zónát (11-13 pont) ígért, de Varga szerint a 2 ♠ jobb lett volna, hiszen az sem ígér többleterőt. A 3 ♥ már ászkérdés volt, amelyre az 5 ♦ két ászt és káró színhiányt mutatott.

Fogaras 3 ♦ utáni 3 ♠-je ugyanúgy rövid pikket és jó adutámogatást mutatott, mint a második leosztásban. Ezután kulcslicitek következtek, s végül mindkét játékos úgy érezte, hogy már mindent elmondott a lapjáról.

Értékelés: 4 ♥ = 10, 5 ♥ = 7, 6 ♥ = 3

Végeredmény: Bartis–Varga 58, Fogaras–Szirmay 71

Új csúcs született, s ez egyúttal új bajnokot is hozott. Gratulálunk a Fogaras–Szirmay párnak, s kíváncsian várjuk, meg tudják-e ismételni kitűnő teljesítményüket, amely most elsősorban pontos szemlelítéseikben testesült meg.

Kelet lapjai a licitvetélkedőhöz

- Általános mans, Észak oszt. Dél treffel közbeszól.
♠ K 10 9 5 4 ♥ A 9 8 ♦ A K 10 9 6 ♣ –
- Észak–Dél bellben, Kelet oszt.
♠ 4 2 ♥ D 7 4 ♦ A ♣ A K D B 10 7 5
- Kelet–Nyugat bellben, Dél oszt. Észak körrel közbeszól.
♠ A 7 4 2 ♥ 10 6 5 ♦ D ♣ D 10 9 3 2
- Általános bell, Nyugat oszt.
♠ B 10 7 6 2 ♥ 4 ♦ K B 6 ♣ A B 8 6
- Észak–Dél bellben, Észak oszt.
♠ A K D 10 7 5 4 ♥ 10 7 4 ♦ K 3 ♣ B
- Kelet–Nyugat bellben, Kelet oszt.
♠ A K 6 ♥ K 7 ♦ B 7 6 4 2 ♣ A K D
- Általános bell, Dél oszt.
♠ 10 ♥ 9 8 6 2 ♦ A 10 7 5 3 ♣ A 5 4
- Általános mans, Nyugat oszt.
♠ D B ♥ A D 6 3 ♦ K D 10 ♣ D 8 7 4
- Kelet–Nyugat bellben, Észak oszt.
♠ K 6 5 4 3 ♥ K 8 6 ♦ A 10 9 8 5 ♣ –
- Általános bell, Kelet oszt.
♠ A 5 ♥ 10 9 7 6 4 ♦ K D 5 ♣ A K 3

KOMBINATORIKAI ÍNYENCFALATOK KELLEMES TÁRSASÁGI BRIDZSRE ÉHEZŐKNEK

(1. rész)

A kombinatorika a különböző színkombinációk kezelése révén, az esélylatolgatás alapjaként a bridzsjátékosok régi jó ismerőse, mondhatnánk mindennapi kenyere. Itt, mint látni fogjuk, e tudományág egészen másféle hasznosításáról lesz szó, bár a felhasználó ugyanaz.

Régen foglalkoztat az a gondolat, vajon egy ilyen, nem kimondottan a bridzslicit- vagy játéktechnikájával foglalkozó cikk ideillik-e a Bridzsélet hasábjaira. A végső bátorítást a legutóbb közzétett cikktoborzó felhívás adta, no meg az a belátás, hogy a végső legcsekélyebb eszköz is, mely a bridzsjáték kellemét hivatott fokozni, közérdeklődésre tarthat számot.

A kellemesség biztosításának lehetősége elsősorban a mindenkor rendező, a házigazda kezében van. Ő természetesen ezer és egy módon érheti el, hogy vendégei jól érezzék magukat. Eleve nem hív meg például össze nem illő vendégeket, hanem inkább olyanokat, akik örülnek egymás társaságának. Persze egy mégoly összeszeszkott társaság is igényli, hogy a házigazda irányítást adjon, legyen elképzelése a társaság mulattatásának megszervezéséről, és azt ne rejtsé véka alá, hanem ossza be a dolgokat, lehetőleg a vendégek kedvére.

Ha a társaság jobban kedveli a robberbridzset, a házigazda alakítsa ki a legjobban összeillő 4-es, 5-ös csoportokat, és ültesse le azokat, indítsa be a játékot. Ha a többség ragaszkodik a megszokott fix partnerekhez, ossza be annak megfelelően a játékot, esetleg

megpendítve a páros- vagy csapatverseny lehetőségét is.

Ha a játékosok még nem látták egymást, és örülnek, hogy sorra mindenki-vel találkozhatnak, a házigazda törekedjék a társaság minél teljesebb megforgatására. Ebből a szempontból imponálóan hathat a nevek nélkül előre elkészített ülésrend-kártyák alkalmazása, melyekből – a sorszámok kisorsolása után – ki-ki megtudhatja, melyik fordulóban melyik asztal melyik égtáján foglalhat helyet. Ez persze nem új dolog. Az egyes fordulók időtartamát egyformán kell szabályozni minden asztalnál, erre a robberbridzs nem alkalmas. Attól függően, hány forduló tervezünk (max. 8–10), és milyen játékéhséget tételezünk fel, az egyes fordulók (2-)-3-4, esetleg 6–8 partiból állhatnak. Az eredményét mindenki továbbviszi, és ilyenformán egyéni verseny alakítható ki.

A társaság forgatása egyébként nem zárja ki, hogy egy-egy fordulón belül ugyanazokat a lapokat játsszák le különböző asztaloknál. Ez érdekesebbé teheti a játékot, még ha némi többletadminisztrációval jár is az értékelés.

Amiért ez a cikk íródott, az annak a felismerése, hogy az ülésrend-kártyák csak akkor töltik be jól a szerepüket, akkor emelik igazán a bridzs-vendéglátás színvonalát, ha valóban a társaság minél teljesebb megforgatására való törekvés jegyében születtek, és hogy ilyeneket kispekulálni nem is olyan egyszerű feladat. Egy kis előkészítő fejtérés azonban nem lehet akadály, a kellemes játék szempontjából egyáltalán

nem mindegy, vajon mindnyájan együtt örülhetünk-e a leleményes rendezés sikerének, avagy végig kell bosszankodnunk az estét, mert már megint, és már ötödször kerültünk egy asztalhoz ugyanazzal a személlyel, holott a társaság felét csak távolról vagy hátulról láthattuk. (Mindkettőben volt már részem.)

Hogyan vágjunk hát neki a legjobb forgatókönyv elkészítésének?

Bemelegítésként vegyük előre a fix párok megforgatásának egyszerűbb esetét, amikor is a követelmény az, hogy minden pár minden párral előbb üljön asztalhoz egyszer, semmint bármelyikkel kétszer.

Fix párokról lévén szó, elég, ha minden párnak egy sorszámot adunk. A feladat megoldása szempontjából most már csak sorszámokban kell gondolkodnunk, nem törődve azzal, hogy azok 2-2 játékos jelölnek.

A megoldás menete lényegében független a létszámtól – eltekintve attól a nyilvánvaló megkülönböztetéstől, hogy páratlan számú sorszám esetén egy sorszám mindig kimarad. Ilyenkor annyi fordulóra van szükség, mint ahány sorszám van. Ellenkező esetben pedig – mivel önmagával szemben egyetlen sorszámot sem kell beosztani – a sorszámokhoz képest eggyel kevesebb fordulóra van szükség. A fordulók száma tehát mindenképpen páratlan! (Ez ad lehetőséget az általánosításra.)

Állítsuk tehát körbe, s ezen belül páratlan oldalú szabályos sokszög

alakba a sorszámokat, így a körbeállításból épp páros számú sorszám esetén lesz egy kimaradó (példáncan ez a 10-es), ezt nem kell ábrázolni.

Mielőtt tovább lépnénk, ismerkedjünk meg a „szomszédsági fok”, vagy „szomszédsági viszony” fogalmával. Ezen azt értjük, hogy két sorszám (két sokszög csúcs) hányadik szomszédja egymásnak. Például az ábrán a 2-esnek első szomszédja az 1-es és a 3-as, második szomszédja a 9-es és a 4-es, harmadik szomszédja a 8-as és az 5-ös, negyedik szomszédja a 7-es és a 6-os. A kilencszögben tehát 4 féle szomszédsági fok létezik, ezeket különböző hosszúságú összekötések (oldal ill. átlók) mutatják. Ha minden csúcsot minden csúccsal összekötnénk, minden szomszédsági fok 9-szer szerepelne.

Kössük most össze a csúcsokat úgy, hogy minden szomszédsági fok egyszer szerepeljen (és természetesen egy csúcsba csak egy összekötés fusson). Ezt legegyszerűbben úgy tehetjük meg (bármely páratlan oldalú szabályos sokszögben), hogy az egyik oldallal párhuzamosokat húzunk. Ezzel készen is van az első forduló beosztása. A szabadon maradt csúcs (a 9-es) a körbeállításból kimaradt (10-es) sorszámmal játszik, illetve páratlan számú sorszám esetén maga marad ki. A további fordulók ülésrendjét úgy kapjuk, hogy a sorszámokkal ciklikusan körbeléptetjük a változatlan ábrát. 20 fő, 5 asztal esetén tehát?

1. ford.: 1-8 2-7 3-6 4-5 9-10
2. ford.: 9-7 1-6 2-5 3-4 8-10
3. ford.: 8-6 9-5 1-4 2-3 7-10
4. ford.: 7-5 8-4 9-3 1-2 6-10
5. ford.: 6-4 7-3 8-2 9-1 5-10
6. ford.: 5-3 6-2 7-1 8-9 4-10
7. ford.: 4-2 5-1 6-9 7-8 3-10
8. ford.: 3-1 4-9 5-8 6-7 2-10
9. ford.: 2-9 3-8 4-7 5-6 1-10

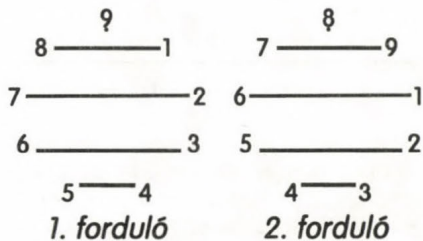

18 fő, 4 asztal esetén annyit kell csak változtatni az ülésrend-kártyán, hogy a 10-eseket törölni kell: ez lesz a hopponmaradtak oszlopa. Ez utóbbi esetben a gyakorta oly különböző kényelmet nyújtó ülőalkalmatosságok igazságos használatát is megoldottuk, legalábbis a párok szintjén.

Egyéni verseny alkalmával szintén az volna a legjobb, ha mindenki mindenkielőbb ülhetne asztalhoz n -szer, mint bárkivel $n+1$ -szer ($n=1,2,3$), és végül a 3 találkozás közül a partneri és ellenféli találkozások aránya minden pár vonatkozásában 1:2 lenne.

A kívánság második részét – legfeljebb 1 kibiccel számolva, tehát 4, 5, 8, 9, 12, 13, 16, 17, 20, 21 stb. fős létszám esetén egyaránt – teljesíteni tudjuk: ábráinkon ennek megfelelően minden

	É-D	K-NY		É-D	K-NY		É-D	K-NY
1. ford.:	1-2	3-4	2. ford.:	1-4	2-3	3. ford.:	1-3	4-2

Még neve is van az így lejátszott 3 robbernek: ez egy rund. Nem mintha nagy jelentősége lenne a dolognak, de a viszonyítási lehetőség kedvéért megjegyezzük, hogy a három forduló során a párok 50%-a (1-2, 1-3, 1-4) egyszer jobb-, egyszer bal oldali ellenfélként találkozott, a másik 50%-a 2-szer jobb (2-3, 3-4) vagy kétszer bal oldaliként (2-4) a partneri találkozáson kívül. (Mindig a kisebb sorszámú játékoshoz viszonyítjuk a nagyobb sorszámút, hogy egyértelmű legyen.)

16 fő, 4 asztal Amikor ismét körbeállítjuk a játékosok sorszámait, ne feledjük, hogy ezt azért tesszük, hogy ne legyen köztük első és utolsó. Ebből a szempontból a krumplicakba való állítás épp oly megfelelő volna. Csupán az áttekinthetőség fokozása érdekében maradunk a köralaknál és ezen belül a szabályos sokszög elrendezésénél. A lényeg, hogy azt a rengeteg párosítási

számhoz 1 vastag, partneri és két vékony, ellenféli vonalat húzunk.

A kívánság első része azonban nyilván csak akkor teljesülhet, ha a többiek látszáma, akiket fordulóként hármással kapunk asztalunkhoz, 3-mal osztható, sőt a fordulók száma is 3-mal osztható. Ezen feltételek a felsoroltak közül csak a 4 és 16 fős létszám esetén teljesülnek. Minden más esetben meg kell elégednünk azzal, hogy egyesek 2-3-szor is találkoznak, mire mindenki mindenkielő 1-szer sorra kerül. Erőfeszítéseinket ilyenkor – ha nem sajnáljuk – arra irányíthatjuk, hogy minél kevesebb fordulón keresztül álljanak fenn ilyen anomáliák. (Hiszen előfordulhat, hogy időszűke miatt nem tudjuk végigjátszani a teljes ciklust.)

4 fő, 1 asztal Ki ne ismerné 4 játékos 3 féle felállítását – pontosabban leülését egy bridszasztalnál?

lehetőséget, amit mind figyelemmel akarunk kísérni, valamiképp rendszerbe foglaljuk.

Mi más jellemzője lehet egy sorszám-párnak – azok után, hogy a sorszámokat uniformizáljuk –, mint az hogy *hányadik szomszédai* egymásnak? Csakis ez lehet a csoportosítás alapja annál is inkább, miután szemléltető eszközünkön, a szabályos sokszögön belül az egyező szomszédsági fokokat egyező, a különböző szomszédsági fokokat (vagy viszonyokat) különböző hosszúságú összekötések (oldalak, átlók) mutatják. Azzal most ne törtődjünk, hogy az átlók tényleges hossza nem arányos a szomszédság „távolságával”. Ha például azt mondjuk: vegyünk a sokszögben egy 134 „alakú”, vagy „szomszédságtartalmú” háromszöget, ezen azt értjük: válasszuk ki a sokszögnek 3 olyan csúcsát, amelyek egymásnak első, harma-

dik illetve negyedik szomszédai. Ha pedig egy bridzsasztal 4 játékosát jelképező négyszögről azt mondjuk, hogy 122345 „szomszédságtartalmú”, ezen azt értjük, hogy 4 oldala és 2 átlója együttesen a sokszögnek egy első, két második, és egy-egy harmadik, negyedik, ötödik szomszéd csúcsát kötik össze. Tagolt írásmód esetén: 12/25/34, ugyanerről a négyszögről azt is megtudhatjuk, hogy szembenlévő oldalai első-második, illetve második-ötödik, átlói pedig harmadik-negyedik csúcsokat kötnék össze. (Mindig a két utolsó szám vonatkozik az átlókra.) A tagolás értelme: érzékelteti a 4 játékoson belüli 3 féle párosítási lehetőséget, sőt aláhúzással tudjuk jelölni, ha a partnerek kiválasztása megtörtént. Ebből látható, hogy a négyszög nem térkép-szerűen ábrázolja a 4 játékos, hiszen akkor mindig az átlókhöz tartozó szomszédsági fokokat kellene aláhúzni.

Jelen esetben 15 fordulóból áll a teljes ciklus, ezért szabályos 15-szögben kell keresnünk a megoldást. A

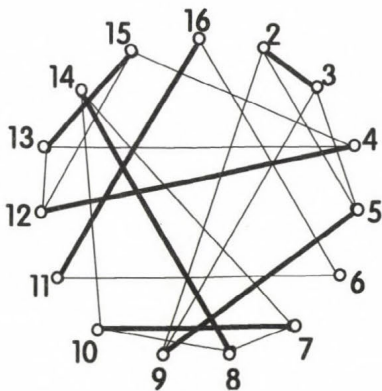

körből kiszorult sorszám legyen az 1-es. Ennek gazdája lesz a támpont, a helyben maradó, a zsuet: ő játszik sorra a többiekkel anélkül, hogy szomszédsági viszonyaival törődni kellene. Képzeli úgy, hogy az ő sorszáma a kör középpontja felett lebeg, mindenkitől egyforma távol van, és csak képzületben kössük össze az asztaltársai alkotta háromszög csúcsaival (az ábrán a 6–11–16 háromszög). A másik 3 asztalt egy-egy négyszög jelképezi a 15-szögben, és így éppen mind a 15 csúcs el van foglalva.

A megoldás elve az, hogy a 15-szögben létező hétféle szomszédsági fok mindegyikét 3–3-szor szerepeltessük az említett idomokban, és abból 1-szer partneri (vastagon húzott) változatban. Ha ez sikerült, – a jobb- és bal oldali találkozások elősegítésére asztalonként fennálló 2 variációs lehetőségtől eltekintve – az első forduló ülésrendjét leolvashatjuk az ábráról. Ezután nem kell más tennünk, mint a sorszámokkal körbeléptetni a változatlan ábrát: a léptetés irányától függően az ülésrend kártyán minden szám (az 1-est kivéve) fordulóról fordulóra egygyel csökken (vagy nő). Ha még azt is akarjuk, hogy a találkozások 5 fordulóként ismétlődjenek, úgy minden összekötésnek 5 lépésenként, azaz 5 csúcsenként ismétlődnie kell. Ez csak úgy lehetséges, ha a háromszög egyenlő oldalú, a 3 db négyszög pedig egybevágó (ábránk ilyen esetet tüntet fel). Ezzel már meg is határoztuk, hogy a háromszög szomszédságtartalma csak 555 lehet, következésképp a négyszögeké 123467, pontosabban 14/27/36 és 14/27/36.

	1. asztal		2. asztal		3. asztal		4. asztal	
	É–D	K–NY	É–D	K–NY	É–D	K–NY	É–D	K–NY
1. forduló:	1–6	11–16	2–3	5–9	7–10	8–14	4–12	13–15
2. forduló:	1–5	10–15	16–2	4–8	6–9	7–13	3–11	12–14
3. forduló:	1–4	9–14	15–16	3–7	5–8	6–12	2–10	11–13
4. forduló:	1–3	8–13	14–15	2–6	4–7	5–11	16–9	10–12
5. forduló:	1–2	7–12	13–14	16–5	3–6	4–10	15–8	9–11

És így tovább. Eddig mindenki mindenkivel 10-szer játszott egy asztalnál. További 10 fordulóval elérhető, hogy a párok mindegyike 1-szer partnerként, 2-szer ellenfélként kerüljön össze: 50%-uk 1-szer jobb, 1-szer bal oldali ellenfélként, 50%-uk mindkétszer jobb vagy mindkétszer bal oldali ellenfélként.

Ez utóbbi arányon javíthatunk, ha más elrendezést választunk, nevezetesen: nem ragaszkodunk az azonos szomszédsági fokok 5 lépésenkénti ismétlődéséhez – a túl sok egybevágóság és szimmetria nem használ a variációs lehetőségeknek –, hanem például 2 db 234567 és 1 db 134567 szomszédságtartalmú négyyszöget és egy 112 szomszédságtartalmú háromszöget helyezünk el a 15-szögben. Amint az ábrán látható, itt is mind a 7 féle szomszédság 3–3-szor fordul elő és abból egyszervastagon kihúzva. Ezúttal is az 1-es számú játékos a zsuejt.

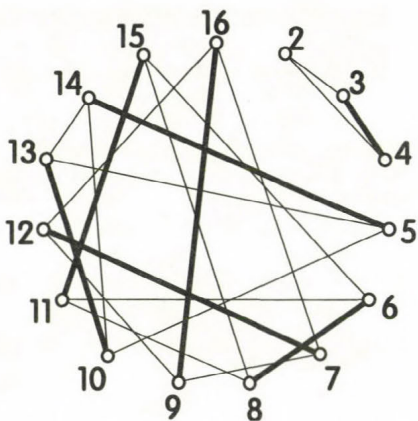

Ebből az elrendezésből úgy juthatunk el a harmad-ciklusonkénti szimmetriához, hogy a léptetést hármással végezzük, majd körbeérve egy-egy lépés után kétszer megismételjük. Így összességében a párok 75%-a jobb-és bal, 25%-a jobb–jobb vagy bal–bal oldali ellenfélként kerül össze:

	112 1. asztal		15/36/47 2. asztal		24/36/57 3. asztal		24/36/57 4. asztal	
	É–D	K–NY	É–D	K–NY	É–D	K–NY	É–D	K–NY
1. forduló:	1–2	3–4	14–5	10–13	6–8	11–15	7–12	9–16
2. forduló:	1–14	15–16	11–2	7–10	3–5	8–12	4–9	6–13
3. forduló:	1–11	12–13	8–14	4–7	15–2	5–9	16–6	3–10
4. forduló:	1–8	9–10	5–11	16–4	12–14	2–6	13–3	15–7
5. forduló:	1–5	6–7	2–8	13–16	9–11	14–3	10–15	12–4
Eddig 1–1 találkozás teljesítve.								
6. forduló:	1–16	2–3	13–4	9–12	5–7	10–14	6–11	8–15
7. forduló:	1–13	14–15	10–16	6–9	2–7	7–11	3–8	5–12

És így tovább. A jobb- és bal oldali szimmetriájára való enyhe törekvés egyébként nem teljesen öncélú dolog. Pl. van, akit bosszant, ha az ellenfél mutatja a lapját. Az is megfigyelhető,

hogy akik mutatják a lapjukat, főleg az egyik irányban teszik ezt. Ezekkel az ellenfelekkel szemben így csak egyszer kell bosszankodni.



BRIDZSEZZÉL MIKE LAWRENCE-SZEL

3. rész

Néhány parti Mike Lawrence „Play Bridge with Mike Lawrence” című könyvéből*

A könyvből szemezgette Gyimesi Miklós

A 12. parti előtt majdnem két topszkrát állhatunk az átlag felett. Nem rossz, de az utolsó partikban mintha megtorpanat volna korábbi lendületünk. A helyzet nem vészes, de jobban kell koncentrálnunk. Ebben a fordulóban két amerikai hivatásossal játszunk. Ha döntési helyzet elé kerülnek, mi bizony bajban leszünk. Általános mansban én vagyok az osztó, és a lapom:

♠ 6 5 ♥ 10 8 5 4 ♦ A K 10 9 8 7 6 ♣ –

Ez a lap túl sok gyengeséget tartalmaz egy kizáráshoz, és ezért inkább paszszolok. A bal oldali játékos 1 ♥ indulására Kelet 2 ♠-re ugrik. Úgy néz ki, hogy szem felé tartanak. Valamit tenni kéne.

A 3 ♦ közbeszólás nem írja le a lapomat. Alex egyszerű hívásirányító licitnek vélné. Ezért inkább 4 ♦-ra ugrom. Minthogy nem indultam kizárással, Alex le fogja tudni vonni a megfelelő következtetéseket a lapomról. Az induló 5 ♣-et licitál, és Alexnek is van mondanivalója: 6 ♦. Mivet vétkeztem? Jobb oldalról egy bizalomteljes 6 ♥ következik.

Ha ez a végső felvétel, Alex az indító kijátszó. Nem biztos, hogy a treff indulás buktat, de legalább tegyünk egy kísérletet. Ezért kontrázom. A kontra általában az asztal első színében kér indulást. Remélhetőleg azonban Alex ki tudja találni, hogy treff, és nem pikk indulásra van szükség. A bal oldali játékos is a pályán van, mert 6 ♠-re igazít.

Mitévő legyek? Sikerült kikontrázni

őket a bukós 6 körből a teljesülni látszó 6 pikkbe. Ó, várjunk csak egy kicsit! Itt is van remény. Alex hevesen emelte a kárót, remélhetőleg nála a dáma. És ha így van, akkor kis káróval indulok, Alex üt és treffel lopat. De ha káró figuráim alól indulok, és a fenti ellenjáték megvalósul, miért ne bukjanak büntetéssel. Így hát kontrázom, és kis káróval indulok. Terül az asztal.

♠ A 10
♥ K D 8 7 3
♦ 3
♣ A B 9 5 4

	É	
Ny		K
	D	

♠ 6 5
♥ 10 8 5 4
♦ A K 10 9 8 7 6
♣ –

Jó hír, az asztalon szingli káró van. Alex a bubit teszi, gondolom, a dáma–bubi-ból. Az asztal láttán remélhetőleg nem lesz nehéz dolga kitalálni a treffre fordulást, amikor ütésben marad. De nem! A felvevő üt a dámával és terít. A teljes kiosztás:

♠ 9 4 3 2
♥ 2
♦ B 4 2
♣ 8 7 6 3 2

♠ A 10 ♥ K D 8 7 3 ♦ 3 ♣ A B 9 5 4	<table style="width: 100%; text-align: center;"> <tr><td></td><td>É</td><td></td></tr> <tr><td>Ny</td><td></td><td>K</td></tr> <tr><td></td><td>D</td><td></td></tr> </table>		É		Ny		K		D		♠ K D B 8 7 ♥ A B 6 ♦ D 5 ♣ K D 10
	É										
Ny		K									
	D										

♠ 6 5
♥ 10 8 5 4
♦ A K 10 9 8 7 6
♣ –

* Kiadta a Devyn Press, 151 Thierman Ln Louisville, KY 40207, USA

–1310-zel jó kövér zérót könyvelhetünk el. Isten veled, lendület!

A 21. partira újra összeszedtük magunkat. Három topszakkórral lehetünk átlag felett. Közel állhatunk a győzelemhez, de azért ahhoz még nagyon hiányzik egy-két jó parti. Kanadai barátaink érkeznek az asztalunkhoz. Jó játékosok. Mogorvának látszanak. Bizonyára elintézték őket, és azon bosszankodnak. Remélem, nem nagyon vidítjuk fel őket. Ők vannak bellbe, Alex az osztó. A lapom:

♠ 8 5 4 2 ♥ 7 ◇ 5 4 3 2 ♣ K D B 10

Két passz mered rám a harmadik helyen. Gondolom, passzolhatnék, de nem fogok. Ellenfeleink erős treffet játszanak. És különösen jól kezelik. Nincs okom, hogy békében hagyjam őket licitálgatni. Ezenkívül a szkörhelyzet is kedvezőnek látszik az akciózásra. Két treffel szeretnék igazán indulni, de az ACBL-szabályok előírják, hogy nem szabad abszolút forszot blöffölni. Az az érzésem, senkit sem tudnék arról meggyőzni, hogy ez jó lap. Így hát 3 ♣-et mondok. Enyhe túllicitálás. Ha elkapnak, 1100 nem lehetetlen. Balról információs kontra érkezik, és ezt Kelet büntetővé alakítja. Nincs mit tenni, passzok. Ha gyorsan lejátszom, talán Alex nem veszi észre. A kőr király indító kijátszás után terül az asztal.

♠ A D 6
♥ 8 6 5 3 2
◇ 8 6
♣ 7 6 3

♠ 8 5 4 2
♥ 7
◇ 5 4 3 2
♣ K D B 10

Ez jó asztal, de nem biztos, hogy elég lesz. Van három treff és két pikk ütés, ha sikerül az impassz. A káró lopást aduzással meg tudják akadá-

lyozni. Sajnos, öt ütessel négyszer bukom, és ha ül a pikk impassz, nincs remény arra, hogy szemet tudnak teljesíteni. Jobbról a kőr tízes érkezik. Nyugat a kőr dámával folytatja. Ezt ellopom, és keresem a lehetőséget a hatodik ütés megszerzésére.

Vajon miért nem indult Nyugat aduval? Tán nincsen neki. De ha a treff 6-0, nincs esélyem. Az asztali 7 6 3 káró lopásra nem jó ugyan, de mi lenne, ha bal oldalon lenne a szingli adu 8-as vagy 9-es. Ez esetben fellopnék még két kört, az adu királlyal kihajtanám az ászt, és a 7 6 ütéssé nőne ki. A tempó egyszerű. Pikk impassz a dámával. Kőr lopás. Kelet a káró tízest dobja. Asztalra a pikk ásszal. Kőr lopás. Kelet a káró bubit adja. Treff király, Nyugatról hullik a 9-es, Kelet megadja magát. A teljes kiosztás:

		♠ A D 6		
		♥ 8 6 5 3 2		
		◇ 8 6		
		♣ 7 6 3		
♠ K 10 9		É Ny K D		♠ B 7 3
♥ A K D B 9				♥ 10 4
◇ A D 9 7				◇ K B 10
♣ 9				♣ A 8 5 4 2
		♠ 8 5 4 2		
		♥ 7		
		◇ 5 4 3 2		
		♣ K D B 10		

Megverjük a gémlicitálókat. Kikapunk a szlemmezőktől. 80%-ra becsülöm. Nyugatnak a második ütésben nem lett volna szabad körrel folytatnia. Adu vagy pikk hívására a négy bukás elkerülhetetlen. Kelet megjegyzi, hogy ha kicserélnénk az ő adu ötösét az asztal hatosával, akkor neki is lopnia kéne a köröket, hogy megbuktassa a felvételt.

A verseny hátralévő részében tovább növeltük előnyünket. 65% körüli eredményre számítok. Alex jön, mondja, hogy a becslésem helyes volt. Végső összesítés még nincs, de valaki

70%-ot csinált a második fordulóban. A hölgy, aki ellen a 7 szant játszottam, jön és mondja, hogy 15%-os partit írtak a nagyszlem buktatással. Kérdezem, hogy ment nekik. Nagyon jól, mondja, 70%. De az első forduló nem sikerült jól. Kis idő múlva újra felbukkan a hölgy, közli, hogy mi lettünk az elsők, ők a másodíkok. A harmadik messze mö-

göttünk végzett. Szomorúan mondja, hogyha kontrázik, vagy nem rohan el a kör ásszal, akkor ők nyertek volna. Én csak azt válaszolom, hogy egy a tudás mindig is nagyon veszélyes. Ha Alexszel egy cseppet is az eszünknel lettünk volna, akkor megálltunk volna 6 szanban, és elvesztjük a versenyt.

A KONTRAKT BRIDZS SZABÁLYAI



A licit és a játék folyamán a partnerek közötti információcserében csak maguk a bementések és a kijátszott lapok vehetnek részt!

A katedrán: Eddie Kantar
LAPKOMBINÁCIÓK

3. rész

Vannak olyan lapkombinációk, amelyeket gyakorta rosszul kezelnek. Íme egy közülük:

♠ D B 3 2
 ♣ K 10 7 6 ♠ 9 8
 ♠ A 5 4

Az átlagos játékosok egytől egyig azzal kezdenék a szín kezelését, hogy meghívnák asztalról a dámát. A jobbak már tudják, hogy a figurák felé kell hívni. Miért is?

Nézzük meg az ábrát. Ha a szín elosztása 3-3, egy kiadó ütés van. Ha Keletnél negyedleges király van, a kiadók száma kettő, hiszen Kelet valamelyik figurát biztosan le fogja fedni. Ha azonban Nyugatnál van negyedleges (vagy dubló) király, nyerünk egy ütést, ha kicsit hívunk a dáma–bubi felé. Tanulmányozzuk csak az ábrát! Kézből kicsit hívunk, és Nyugat kicsit tesz. Visszajövünk kézbe az ásszal, és újból kicsit hívunk. Nyugat beüthet a királlyal, de a színben hármát fogunk ütni kettő helyett.

Nézzünk még egy esetet:

♠ D B 4 3 2
 ♣ K 10 9 8 ♠ 7
 ♠ A 6 5

Az elgondolás ugyanaz, mint az előbb. Hívjuk le az ászt (ez a legjobb játék), majd hívunk kicsit a dáma–bubi felé. Ha később nem tudnánk kézbe jönni, hívunk azonnal kicsit. Nem szabad a dámát vagy a bubit kihívni.

Látható, hogy sokszor még érintkező figurákból sem szabad hívni. Elképzelhető, mekkora zöldség egy védtelen figurát kivágni.

♥ B 3 2
 ♥ 10 8 7 6 5 ♥ D 9
 ♥ A K 4

Ha három ütés kell, le kell húzni az ász–királyt. Bárkinél van szingli vagy dubló dáma, megvan a három ütés. Nem szabad a bubit hívni. Ha azt hívjuk, Kelet lefed, és nem magasítottunk ki magunknak többletütést. Na persze, ha Nyugat hívja meg a színt, tegyük rá a bubit, hátha Nyugat a dáma mellől hívott el.

♦ B 4 3 2
 ♦ D 10 7 6 ♦ 9 8
 ♦ A K 5

Ha egy védtelen bubival akarunk ütni, hívjunk feléje. Ne őt hívjuk ki! A fenti példában az a jó játék, ha csak az ász–király lehívása után hívunk kicsit a bubi felé.

♣ D 10 4
 ♣ ? ♣ ?
 ♣ A 7 5

Ha ebben a színben kettőt kell ütnünk, hívjuk le az ászt, majd hívunk kicsit a D–10 felé. Hívhatunk egyből is kicsit a D–10 felé. Ha Nyugat beteszi a királyt, problémánk megoldódott. És ha Nyugat kicsit tesz? Akkor ki kell találnunk, kinél van a király. Ha úgy véljük, hogy Nyugatnál van, tegyük a dámát. Ha inkább Keletnél véljük, tegyük a tízest. Gyakorlatilag arról van szó, hogy az ilyen esetekben fel kell becsülnünk ellenfeleink játéktudását. Ha Nyugat erős játékos, a D–10 láttán kicsit fog tenni, mert tudja, hogy esetleg találgatásra vagyunk utalva. Ha Nyugat gyenge já-

tékos, lehet, hogy berohan a királlyal. Emiatt, ha Nyugat gyenge vagy tapasztalatlan játékos, és kicsit tesz, tegyük a tízest. Arra számítunk, hogy Keletnél lesz a király – de a bubi nem.

A következő lapkombináció kezelésénél sem árt, ha ismerjük az ellenfelet.

♠ K D 10
♠ ? ♠ ?
♠ 4 3 2

Két pikket kellene ütnünk. Kézből kicsit hívunk, s ütünk a királlyal. Kézbe jövünk, és újból kicsit hívunk. Nyugat ezúttal is kicsit tesz. Kinél van az ász?

Ha Nyugat erős játékos, mindkét-szer kicsit fog tenni, remélve, hogy a felvevő másodszer a tízest teszi. Ha Nyugat gyenge játékos, be fog ütni az ásszal. Ha tehát Nyugat gyenge játékos, tegyük az ászt Kelethez. Ha Nyugat erős, Kelet gyenge, tegyük az ászt Nyugathoz; Kelet valószínűleg megütötte volna az első pikket. Ha mindkét ellenfél erős, ...sok szerencsét!

Féltreteve a tréfát, egy egyszerű szabály megmondja, mi a teendő: ha kicsit hívsz a K–D–10 felé, és magas figuráddal ütésben maradsz, tedd az ászt az erősebb ellenfélhez.

Végezetül hadd mutassunk néhány helyzetet, amelyben a kritikus színt az ellenfél hívta meg elsőnek. Ez mindig előnyös a számunkra, csak tudnuk kell, mi a teendő.

Szanzadut játszunk, és Nyugat kis pikket hív.

♠ D 2
♠ K 10 3 vagy ♠ A 10 3

Ha kicsit teszünk az asztalról, két ütést garantálunk magunknak. A pikk tízes nagyon sokat számít. Ha kisebb lap lenne, mindkét esetben a dámát tennénk az asztalról. Ha ütünk vele, ♠ A x x esetén azonnal megvan a két ütés, ♠ K x x esetén pedig legalább védett királyunk marad.

♠ B 2

♠ A K 4 3

Tegyük be a bubit, hátha az ellenfél a dáma alól hívott.

♠ B 2

♠ A K 9 3

Kicsit teszünk, mert ez három ütést garantál a számunkra. Legrosszabb esetben Kelet a tízest adja. Ezt megütjük, majd kicsit hívunk a bubi felé. A kilences ütésé nő fel.

♠ K 2

♠ B 4 3

Kicsit teszünk, s így biztosan ütünk egyet. Hiába üt Kelet a dámával, a király és a bubi egyikével mi is ütéshez jutunk. Ha betesszük a királyt, és Keletnél az ász, Nyugatnál a dáma, egyet sem fogunk ütni.

♠ D 10

♠ A 2

Szánjátékban nincs mese, találgatni kell. Ha Nyugat a király alól indult, a dámát kell tenni, egyébként a tízest. A színjáték már más eset. Sokan nem szívesen indulnak király alól. Ha ilyen az ellenfelünk, tegyük a tízest. Az erősebb játékosok inkább indulnak király, mint bubi alól. Ellenük a dámát kell tenni.

Az az igazság, hogy ha színjáték ellen elindulunk egy színnel, és abban az asztalon D–10 terül, megtudhatjuk, mire tart bennünket a felvevő. Ha a tízest teszi az asztalról, tekintsük sérítésnek!

EREDMÉNYLISTÁK

KNER KUPA
1992. szeptember 18–20

Csapatverseny

1. FAZEKAS JÓSKA	179	5. TAKI	146
Csepeli–Szalka–Szalay–Winkler		Szűcs–Borsos–Gulcsik–Hajdu	
2. BALÁSY	154	6. DEBU	142
Kovács A.–Széles–Földi–Zöld		Grieger–Szabó T. Reszler–Kiss L.	
3. ARAD (RO)	150	7. GERGŐ	140
Bob–Ilea–Bonta–Kovács		Bíró–Gál–Argay–Siba	
4. ZSÁK	147	8. HÁGI	139
Dr. Makai–Kállay–Vida–Szák		Éliás–Kleinné–Madarász x2	

Párosverseny

1. Földi–Zöld	61,2%	11. Ráduly–Ráduly (RO)	52,2%
2. Szalay–Winkler	61,0%	12. Bonta–Ilea (RO)	51,8%
3. Bob Ioan–Kovács R. (RO)	60,6%	13. Éliás–Kleinné	51,3%
4. Tarnay–Poór	59,6%	14. Beck A.–Bozzai	50,3%
5. Hajlik–Klein	57,7%	15. Szűcs–Borsos	50,3%
6. Széles–Kovács	56,9%	16. Bari–Bari	50,0%
7. Vida–Zsák	55,8%	17. Bajorné–di Gléria	49,5%
8. Kállay–Makay	54,7%	18. Söpkézné–Éles	48,6%
9. Csobán–Molnár	53,8%	19. Lipták–Tokodi	48,4%
10. Bíró–Gál	53,6%	20. Argay–Siba	48,3%

1992. évi BUDAPEST Vegyespáros Bajnokság

1. Gólya Veronika–Gál Péter	57,93%
2. Kádár Katalin–Csepeli Miklós	56,43%
3. Nyárádi I.–Nyárádi G.	55,32%
4. Kákóczy Ilona–Hajdú Péter	54,93%
5. Szalka Júlia–Szalay György	53,32%
6. Réti Zsuzsa–Gabos Gábor	53,15%
7. Söpkézné–Herczegfalvy Imre	53,08%
8. Szabados Júlia–Rásonyi György	52,60%
9. Sándor Judith–Molnár László	52,60%
10. Mezei Katalin–Honti László	52,48%
11. Ragályi István–házaspár	51,69%
12. Mallászné–Péchy Miklós	51,57%
13. Vajda Ágnes–Bozzai Péter	51,19%
14. Székelyné–Madarász Imre	50,89%
15. Szemere Erika–Fekete István	50,88%
16. Zempléni Éva–Zempléni András	50,48%

EGER
1992. nov. 7–9.

Csapatverseny

1. JÁCINT		182
	Welker J., Kelen K., Szilágyi, Jakab	
2. Eastcoop		181
	Földi, Zöld, Bíró, Varga	
3. VIKOR		172
	Vikor, Bánki, Kuttner, Széles, Viktor D.	
4. KAUFMANN		171
	Kaufmann, Osskó, Szirmay, Szóts	
5. DOREMI		168
	Gál, Szász, Argay, Winkler	
6. KBH		161
	Hegyi, Biborka, Balogh, Klein	
7. DIENES		160
	Bartis, Dienes, Macskásy, Marczona, Minarik	
8. EGER II.		159
	Szepesi, Smid, Busi, Bakos	
9. Ecosoft		157
	Éliás, Szabó L., Szalka T., Marjai	
10. KASSAI		157
	Kassai, Sándor, Tarnay	
11. EGER I.		156
	Láng, Böszörményi, Bata, András	
12. PÉCS		148
	Vági, Horváth, Harsányi, Kuntz, Lovász P.	

Párosverseny

1. Ribényi–Gulyás	59,94%	16. Decleva–Makay	54,31%
2. Bartók–Zsák	59,11%	17. Bikki–Éless	54,03%
3. Szóts–Szirmay	59,11%	18. Szalka–Éliás	53,37%
4. Gál–Argay	58,11%	19. Gergely–Tala	52,66%
5. Vikor–Vikor	58,03%	20. Kaufmann–Osskó	52,55%
6. Szász–Winkler	57,91%	21. Székely–Talyigás	52,10%
7. Kovács–Nagy	57,42%	22. Kádár–Gulcsikné	51,67%
8. Bánki–Széles	57,10%	23. Vági–Horváth	51,59%
9. Fris–Andrásfai	55,97%	24. Rásonyi–Bárczy	51,52%
10. Földi–Zöld	55,76%	25. Kassai–Grieger	51,25%
11. Hegyi–Klein	55,72%	26. Csepeli–Poroszlai	51,24%
12. Welker–Kelen	55,47%	27. Kisgyörgy–Macskásy	50,88%
13. Szilágyi–Jakab	55,29%	28. Nyárádi–Nyárádi	50,79%
14. Marjai–Szabó	55,26%	29. Czimer–Andorkó	50,68%
15. András–Bata	54,68%	30. Marczona–Minarik	50,53%

IX. SOPRONI VERSENY

1993. március 5–7.

Háromfordulós párosverseny

Szállás: A szállóban, személyenként naponta 1.000,- Ft
Nyugdíjasoknak 20% engedmény

KESZTHELY

1992. nov. 26–29.

Csapatverseny

1. JAKAB	213	9. KBC (A)	176
Jakab, Szilágyi, Szappanos, Macskásy		Gaenger, Gaenger, Bamberger, Bamberger	
2. GRÜNFELDER	197	10. ABC WIEN (A)	174
Földi, Gál, Szász, Zöld		Burziwal, Rosenauer R., Rosenauer Ronald, Sova	
3. Gulyás	190	11. Keszthely–Pécs	173
Bárczy P., Siba G., Gulyás D., Ribényi Á.		Bariné, Fodorné, Mikolásné, Tatárné, Decleva	
4. KAUFMANN	184	12. FÉSZEK	172
Kisgyörgy, Szirmay, Fogaras, Kaufmann		Winkler G., Szalka T., Szalay Gy., Gabos G., Vikor D.	
5. TEAM HOFBRAT (A)	184	13. HOMONNAY (Aus–H)	168
Niesner, Wallner, Senzenberger, M. Ketzl		Homonnay, Dumbovich, Ötvösi, Martens	
6. HOLYINKA	182	14. EcoSoft	167
Holyinka, Ecsedy, Berentey, Faragó		Bari I., Éliás I., Falus G., Marjai Gy.	
7. BALÁSY	179	15. KISKÖRÖS	162
Balásy, Kovács A., Széles, Kuttner		Makay, Kállay, Zsák, Martinkó	
8. JOST (A–D)	177	16. SZONK	162
Gyimesi P., Eichholzer, Jost, Harsányi		Szűcs J., Oláh, Nagy, Kovács	

Párosverseny

1. Szalay–Winkler	64,41%	26. Horváth D.–Treffler	54,06%
2. Gál–Szász	63,62%	27. Rosenauer–Loyda /A	53,90%
3. Szilágyi–Jakab	62,70%	28. Aczél–Kerti	53,86%
4. Bálint–Varsányi	61,32%	29. Sova–Burziwal /A	53,69%
5. Dumbovich–Homonnay	60,80%	30. Széles–Kovács A.	53,59%
6. Bárczy–Siba	60,52%	31. Kovács–Nagy	53,56%
7. Vég–Ormay	59,82%	32. Wallner–Niesner /A	53,50%
8. Senzenberger–Ketzl /A	59,63%	33. Macskásy hp	53,41%
9. Székely–Fucsik /A	58,19%	34. Vági–Cziráky	53,32%
10. Eichholzer–Gyimesi /A	57,61%	35. Derzsényi–Lenthár	53,24%
11. Makay–Kállay	57,52%	36. Chalupa–Semmerath /A	53,14%
12. Zsák–Martinkó	57,27%	37. Szigethy–Dessewffy	53,13%
13. Kuttner–Szabados	57,04%	38. Hasslinger–Propst /A	52,97%
14. Gulyás–Ribényi	56,03%	39. Macskásy–Szappanos	52,73%
15. Gauster–Stuck /A	55,91%	40. Rainer–Prokosch /A	52,64%
16. Böszörményi–Gárdos	55,42%	41. Földi–Zöld	52,38%
17. Beck–Trencsényi	55,10%	42. Bolgár–Csepeli	52,37%
18. Fodor–Jost /H–A	55,08%	43. Kaufmann–Kisgyörgy	52,31%
19. Harsányi–Szóts	54,98%	44. Bari M.–Decleva	52,14%
20. Unger–Vikor /A–H	54,82%	45. Póka–Pogány	51,83%
21. Kugler–Semmelrath /A	54,79%	46. Linhart–Lackner /A	51,59%
22. Fogaras–Szirmay	54,70%	47. Ötvösi–Martens /AUS	51,58%
23. Lengyel hp	54,67%	48. Bari–Éliás	51,45%
24. Ragályi hp	54,56%	49. Möser–Raunig /A	51,40%
25. Niedermeier–Wernle /A	54,45%	50. Tatár hp	51,39%

1992. évi villámpáros versenyének végeredménye
48 forduló alapján

1. Nagyiván Gábor	313	pont
2. Bozzai Péter	238	"
3. Bánki Zoltánné	219	"
4. Hajdú Lajos	171	"
5. Beck Anna	161	"
6. Trencsényi Ágnes	161	"
7. Szamos Gábor	140	"
8. Sándor Judith	123	"
9. Andrásfai Béla	116	"
10. Honti László	108	"
11. Jung Sándor	103	"
11. Örtel Endre	103	"
13. Bíró László	101	"
14. Mezei Katalin	94	"
15. Mallászné	92	"

1993. évi versenynaptár

Január 17–23.	Budapest	Bridzsfesztivál
Február 12–14.	Budapest	Országos páros döntő, 4 fordulás
Február 16–18.	Budapest	Magyar Kupa indul
Február 20–21.	Székesfehérvár	páros verseny
Március 5–7.	Sopron	3 fordulás páros verseny
Április 13–15.	Budapest	Mitchell páros indulása
Május hó 6–9.	Ecosoft verseny, Balatonkenese	csapat és páros
Május 13–16.	Harkányfürdő	csapat- és páros verseny
Június 25-től	Miskolc	páros és csapatverseny
Augusztus 19–22.	Tata	páros és csapatverseny
Augusztus 26–29.	Balatonalmádi	nemzetközi bridge fesztivál
Szeptember 3–5.	Soltvadkert	páros és csapatverseny
Szeptember 14–16.	Budapest	indul a csapatbajnokság
Szeptember 17–19.	Gyoma-Endrőd	páros és csapatverseny
Október 1–3.	Nyíregyháza	páros és csapatverseny
Október 14–17.	Budapest	Taurus verseny, páros és csapat
November 5–7.	Eger	páros és csapatverseny
November 25–28.	Keszthely	XX. Danubius kupa, páros és csapatverseny
November 30–December 2.		indul a Butker páros
December 10–12.	Budapest	Országos páros selejtező
December 27.	Dunaújváros	páros

M-LIFT KFT

1136 Budapest, Pannónia u. 34.

Vállaljuk
felvonók átalánydíjas karbantartását
az év minden napján

Tel.: 149-5125

Egyedi hangulatú irodák
és szállodák berendezésére alkalmas
bútorrendszer forgalmazása:

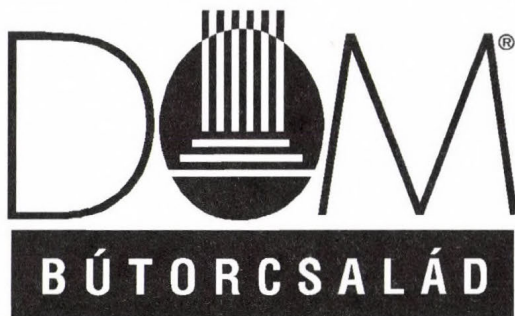

iroda- és szállodabútor család

Bemutatóterem:
1132 Budapest, Kresz Géza u. 18.
Tel.: 131-0311

ÚJ OPEL VECTRA

McCANN/ERIKSON



A MEGALAPOZOTT DÖNTÉS.

Az új Opel Vectra ötvözi a precíz német technológiát, az izgalmas külsőt és a minden eddiginél nagyobb biztonságot.

Új Opel Vectra – új lehetőségek. 1,7 literes turbódízel, 2,0 literes benzines turbó és további öt katalizátoros motorváltozat.

Új Opel Vectra – új biztonság. Körkörös ütközésvédelem, dupla acélsőmegegerősítés az ajtóknban, aktív övfeszítőrendszer. És mindez alapáron!

Új Opel Vectra – új stílus. Áramvonalas, utánozhatatlanul ragyogó külső.

Új Opel Vectra
A választás technikája – a technika választása.

Az összes Opel típus már részletre is megvásárolható és lízingelhető.

Íme, az Opel!

OPEL 

Kräutzberger Spritztechnik

Kräutzberger GmbH.
Postfach 168
D-6228 Eltville 1
Telefon: 0 6123/698-0
Telex: 4182 484 kco
Fax: 0 6123/63466

Kräutzberger GmbH.
Linzer Str. 1
A-3003 Gablitz (bei Wien)
Telefon: 0 2231/5191-0
Telex: 133 746 kco
Fax: 0 231/5193-14

Kräutzberger FEF KFT.
Mozsár u. 9. IV./50
H-1066 Budapest
Telefon: 1/11-6030
Fax: 1/131-6931

**..weil's auf
Präzision
ankommt**

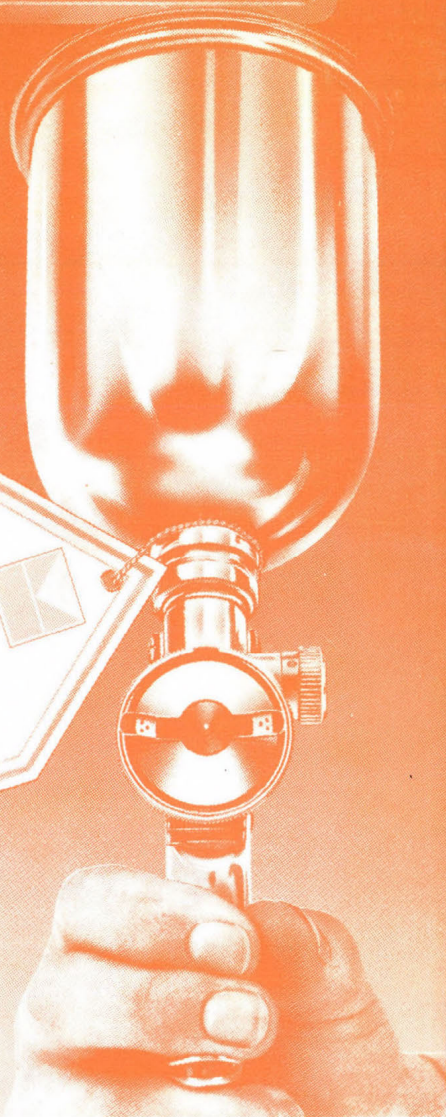

BRIDZSÉLET

MAGYAR BRIDZS SZÖVETSÉG TÁJÉKOZTATÓJA
1992. 7-8. Ára: 80,- Ft



**A KÉTSÉGBEESETT
HÚZÁSOK A LEGSZEBBEK
NEMES VAGY SZANZADU?**

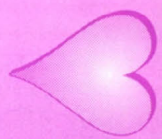

LAPKOMBINÁCIÓK 4.

**ELLENJÁTÉK
KÖZÉPFOKON 3.**

KÜZDELMI LICIT 1.

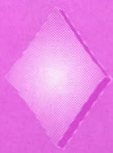

TARTALOM

Hervé Pacault: A kétségbeesett húzások a legszebbek	1
George Rosenkranz: Nemes vagy szanzadu?	4
Eddie Kantar: Lapkombinációk 4.	7
Ki licitál jobban?	9
Steve Starkey: Ellenjáték középfokon 3.	16
Marty Bergen: Küzdelmi licit 1.	23
Villányi Ágoston: Salgó Gábor	27
Eredménylisták	29

Meghívó

1993. május 1-én szombaton 10 órakor

Balatonkenesén

a Hungarotex üdülőben tartjuk

a Magyar Bridzs Szövetség évi rendes közgyűlését

Cím:

Balatonkenese, Bacsó Béla u. 2.

A küldöttközgyűlés a megjelentek számától függetlenül
határozatképes.

M. B. Sz.
elnökség

ISSN 0133-6886

BRIDZSÉLET

A Magyar Bridzs Szövetség (1502 Budapest, Pf. 253) tájékoztatója. Előfizethető csekken vagy a Magyar Bridzs Szövetség pénztáránál. Előfizetési díj egy évre 480 Ft

Főszerkesztő: Szóts Gábor

1081 Budapest, Kiss József u. 7.

Tel.: 113-2746,

munkahely: 201-5455 (2514)

Műszaki szerkesztő: M. Beck Anna

Szedés: Argos Kft.

XXXIV.

évfolyam

Nyomás: ALFADAT-PRESS Kft.

Kéziratot nem őrünk meg és nem küldünk vissza

Hervé Pacault

A KÉTSÉGBEESETT HÚZÁSOK A LEGSZEBBEK

(Le Bridgeur, 1992.)

A következő két feladvány összefügg, ha az elsőnél valaki elakad, a másodikban útmutatást találhat.

1. Védekező vonalon

Nyugat helyén ülünk, és a licit a következő:

D	Ny	É	K
1 ♠	–	2 ♣	–
2 szan	–	6 szan	vége

A kőr nyolccassal indulunk, és leterül az asztal:

♠ B7	<table border="1"> <tr><td>É</td></tr> <tr><td>Ny K</td></tr> <tr><td> D</td></tr> </table>	É	Ny K	D
É				
Ny K				
D				
♥ 10 8 7 6				
♦ B9				
♣ K 9 7 6 5				

Asztalról a négyes, Kelet a dámát adja. A felvevő üt a királlyal, majd a pikk ász után az asztali kis pikkre kézből a tízest teszi, amit Nyugat bubija üt. Tessék folytatni!

A felvevő pontjait ismerjük: treff ász, káró dáma, kőr király és a pikk király, azaz 12 pont. Pikkben azért csak király, mert K D 10 x-ből előbb a királyt játszotta volna, majd kis pikket az ász felé. Ezzel 11 ütést meg is számoltunk: 3 pikkben, 3 körben, 4 káróban és a treff ász. Úgy látszik, hogy a 12. ütés a treff impasszon múlik, de ezt mi szívesen várjuk. Sőt úgy néz ki, hogy egy kőr is felnőhet a kezünkben. De lássuk, mi lehet Dél kezében. Van négy pikkje,

négy kőrje – ha három kőr lenne nála, akkor a partnerünk kis kőrt tesz és nem a dámát –, három káró és két treff, vagy négy káró és szingli treff.

Lássuk, mi a helyzet a minorokban. Képzeljük magunkat Dél helyébe az alábbi lapokkal:

♠ A 6 2
♥ AB 4
♦ AK 8 5
♣ DB 5

É
Ny K
D

♠ K 10 9 x
♥ K 9 x x
♦ D x x
♣ A x

Attól függetlenül, hogy nálunk van-e a káró tízes, nem pikk ász, kis pikket fogunk játszani, hanem rögtön megpróbáljuk a treff impasszt. Ha ül, akkor nincs gond, de ha nem, még mindig teljesíthetünk beszorítással. Tehát semmiképpen nem fogunk pikk ász, kis pikket játszani. Következésképpen Dél elosztása 4-4-4-1, szingli treff ásszal. Ezek szerint nyugodtan lehet kis treffet játszani. De akárhogy vesszük is: kis kőrt hívni veszély nélkülinek tűnik, míg a treff visszahívás egy kissé nyugtalanító.

Lehet, hogy a partnerünk kissé megütközve veszi tudomásul a kis treff visszahívást, de ha helyesen következettük ki Dél elosztását, akkor csak így tudjuk megbuktatni a felvételt. Ha az ártalmatlannak tűnő kőr visszahívást

választjuk, az alábbi állás alakul ki miután Dél lehúzta összes magas lapját:

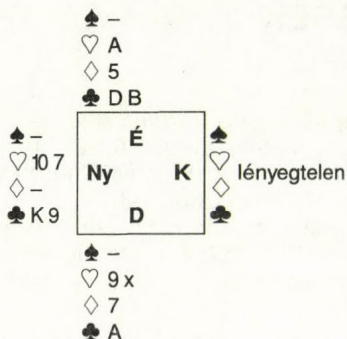

A káró hetes lehívásakor elegánsan beszorulunk. Ha kórt dobunk, következik a kőr ász, majd treff ászhoz vissza, és a kőr kilences magas; ha viszont treffet dobunk, akkor jön a treff ász, és az asztal magas.

Ha viszont kőr helyett kis treffet hívunk, akkor a felvevő nem tud beszorítani, és a végén még egy kórt kiad.

2. Felvevő vonalon

Dél helyén ülünk, és partnerünk jóvoltából 6 szant játszunk az alábbi páros licit után: 1 ♦ – 2 ♣ – 2 szan – 6 szan.

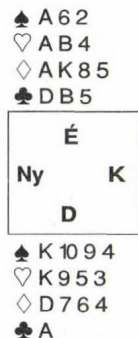

Nyugatot a kőr nyolccsal indul, asztalról a négyes, Kelet a dámát adja. Ütünk a

királlyal, majd káró ász, káró dáma következik, amire Kelet a treff négyest dobja. A piros színekben hosszú Nyugat lehetne annyira udvarias, hogy szingli pikk figurát tart a kezében, de sajnos a pikk ász lehívásakor sem a bubi, sem a dáma nem esik.

Kis pikkkel folytatjuk, amire Kelet kicsit tesz. Hogyan tovább? Mi a nyerő játék?

Az első megállapítás: Nyugatnak négy vagy öt körje van a tízessel. Ha ugyanis Keletnek három körje van, nem a dámát teszi. A második megállapítás: ahhoz, hogy a végjátékban Nyugatot be lehessen szorítani kőrtreffben, szükség van a treff ászra. Viszont ebben a két színben hiányzik a belső közlekedés. Feltételezzük, hogy a káró elosztás 3-2; ebben az esetben a 12. ütést meg lehet szerezni egyrészt, ha mögöttünk szingli pikk figura van, vagy a pikk dáma-bubi dubló, másrészt beszorítással. Mivel az ellenfél kihajthatja a treff ászunkat, ha ütésbe kerül, az egyedüli biztos beszorítás kőr-pikkben lehet Nyugat ellen, aki a treff királyt is tartja.

Az alábbi végállás lehetséges:

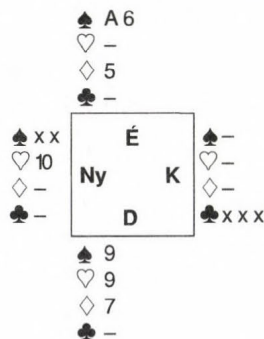

Itt egy fontos megjegyzést kell tenni. Mivel a felvevőnek kézben kell lennie, a káró dámára a nyolcast be kell dobni. Használjuk ki ezt a példát, és általánosítsunk. Ha egy színben nem adunk ki

ütést, azt mindig úgy játszuk meg, hogy a későbbiek során mindkét irányba tudjunk közlekedni. A mi példánkban akkor, amikor kétszer kárót játszunk, hogy ellenőrizzük az elosztást, ügyeljünk a későbbi közlekedési lehetőségekre: az ászhoz a hatossal menjünk, majd a nyolcast hívjuk a dámára. Így játszva, ha később az asztalra akarunk menni, a királyra eldobjuk a hetest, ha viszont kézbe akarunk kerülni, eldobjuk a négyest.

De térjünk vissza a mi kis feladványunkhoz! Tegyük egy harmadik – gyakorlati – megállapítást is: a licitből eszerint az ellenfél azt a következtetést vonhatja le, hogy Délnek egyenletes elosztása van, ezért Nyugat, akinél a treff király van, nagyon nehezen szánja el magát, hogy treffet hívjon vissza. Ha feltételezzük, hogy Nyugat nem hív treffet a király alól – márpedig nagyon kevés játékos van, aki az asztalnál ezt meg merné tenni –, akkor a helyes játék: pikk ász, majd kis pikk a tízeshez.

A gyengébbek kedvéért foglaljuk össze az eddigieket: miután a kőr királlyal ütöttünk, első feladatunk ellenőrizni a káró elosztását. A hatost ütjük az ásszal, majd a nyolcast kézben a dámával. A második káró hívásra Kelet treffet dob, tehát Nyugat a piros színekben hosszú. Abban a reményben, hogy ilyen elosztás mellett szingli pikk figurája van, lehúzzuk a pikk ász. Ez sem jött be. Pikkkel folytatjuk, és nagyon helyesen – miután Kelet kicsit tett – a tízest adjuk. Nyugat figurával üt. Mik az esélyeink? Ha treffet hív, akkor csak annyi, hogy hamarabb gratulálunk neki, mint partnere. Lássuk, mi történik,

ha a kört hív vissza: megadjuk a pikk impasszt, és a következő álláshoz jutunk:

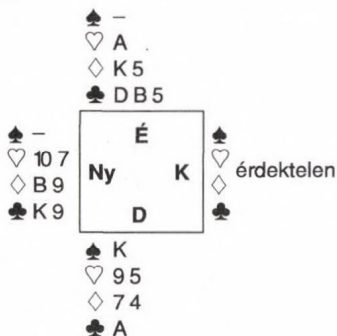

A pikk király lehívásakor Nyugat bajban van:

– ha treffet dob; a pikk királyra az asztalról káró, majd a treff ász következik, amire esik a király, és az asztal magas;

– ha kört dob; az asztalról elmegy egy treff, kőr ász, treff ász, majd a kőr kilences következik, amire Nyugat beszorul káró–treffben;

– ha kárót dob; treffet az asztalról, majd kétszer káró következnek, és Nyugat megintcsak tehetetlen.

A háromszínű beszorítás akkor is működik, ha Nyugat kőr helyett kárót hív vissza.

Végezetül lássuk Nyugat lapjait:



Fordította: György József



NEMES VAGY SZANZADU?

(*The Contract Bridge Bulletin*, 1991. december)

A licitálás fejlődése sok olyan esz-közrel gyarapította a modern játéko-sok fegyvertárát, amely a pontosság növelését szolgálja. Ennek ellenére maradtak felderítetlen területek. Ezek között alapvető jelentőségű az a dilemma, hogy egy nemes szín vagy a szanzadu közül melyiket választ-szuk, amikor mindkettő ésszerűnek tűnik.

A legtöbb licitrendszerben megvan-nak az eszközök a 4-4-es és az 5-3-as major találkozás felderítésére, ame-lyek rendszerint egy-két ütéssel többet hoznak a konyhára, ha hasznosítható lopási értékkel párosulnak. Mikor ves-sük el a nemes színt, és játszunk inkább szanzadut? Erről a tízparancso-lat nem rendelkezik. A döntést a felvétel magassága és a versenyforma je-lentős mértékben befolyásolhatja.

Az olasz Blue Team tagjai, akik az 50-es, 60-as és 70-es években annyi világbajnoki címet szereztek, híresek voltak arról, hogy mekkora érzékkel választanak a major és a szanzadu közül.

Kit Woolsey „Párosverseny” c. köny-ve azon kevesek közé tartozik, ame-lyek a probléma velejéig hatolnak. Né-zük, mit tanácsol Woolsey, hogy segít-sen a döntésben:

1. Sok ásszal és királlyal jobb a szín-játék. Sok másodlagos figurával – dá-mákkal és bubikkal – jobb a szanzadu.

2. Ha éppen csak megvan a gémhez szükséges erő, általában jobb a 4-4-es majort választani. Ha jelentős a többlet-erő, de szemhez azért nem elég – 28-30 pont, nincs 10 kontroll –, szanzadut kell játszani.

3. 5-2-es találkozás esetén, ha az erős kézben kétfigurás dubló van, és a

gyenge kézbe kevés az átmenet, jobb a színjáték. A szanzadu gém ilyenkor gyakran elbukik a hosszú szín blokkolása miatt.

4. Kulcsfontosságú, hogy mi van a rövid színekben. Egy gyenge dubló általában hasznos lopási érteket jelent, de ha dáma vagy bubi van benne, és a másik kéz hosszú a színben, szanzaduban nagyobb hasznot nyújt.

5. Hasonló kritérium vonatkozik a négyes mellékszínre is. A dámák és a bubik rövid színnel szemben elvesztik értéküket. A kis lapok rövid színnel szemben értékes lopá-sokat jelentenek.

6. Fontos a 4-4-es színtalálkozás minősége. Ha az aduszín gyenge, és biztos kiadó van benne – és ha nem kell lopással fogni egy mellék-színt –, a szanfelvétel szimpatiku-sabb. Nem szabad elfelejteni, hogy az esetek 32,71%-ában 4-1-es vagy 5-0-ás aduelosztásba fogunk beleszaladni.

Érdekes, hogy azokban az ese-tekben, amikor a szanfelvétel a jobb, a természetes rendszerek előnyben vannak a modern relé-rendszerekkel szemben. A nyolcla-pos majortalálkozás felderítése után – különösen akkor, ha a szín a pikk – a legalacsonyabb szanlicitet sokan mesterséges kérdőlicitként alkalmazzák. Ez lehetetlenné teszi, hogy leálljanak 3, 4 vagy 5 szanban. Gyakran még akkor sem lehet ter-mészetes szanlicitet alkalmazni, ha kőr az adu.

Lássunk most néhány példát arra az esetre, amikor a szanzadut kell választani.

Nyugat
 ♠ A K 5 4
 ♥ D 3 2
 ♦ K 5
 ♣ K D 8 4

Kelet
 ♠ B 7 6 2
 ♥ K B 8
 ♦ D B 6
 ♣ A B 7

Nyugat
 1 szan*
 passz

Kelet
 3 szan

* 15-17 pont

4-3-3-3 elosztás, 13 pont, egy dáma, négy bubi, gyenge négyes major: még csak eszébe se jusson Keletnek, hogy Staymannel megkeresse a 4-4-es találkozást!

Változtassuk meg azonban egy kisé Kelet lapját: ♠ D B 6 2 ♥ K B 8 4 ♦ B 6 ♣ A B 7. Most már a 4 ♠ a jobb felvétel.

Elteltekintve az alig valószínű kőr lopástól, a nemes szín legalább egy ütéssel többet eredményez, mint a szanzadu gém.

A következő példa Phillip Aldertől származik:

Általános bell, Dél oszt:

♠ 8 7 4				
♥ D 10 6 5 2				
♦ 5 4				
♣ D 6 5				
♠ B 6 3		É Ny K D		♠ 10 9 2
♥ 9 7				♥ B 8 4 3
♦ K B 10 7 2				♦ A 9 3
♣ 8 4 2				♣ K 9 7
				♠ A K D 5
				♥ A K
				♦ D 8 6
				♣ A B 10 3

Nyugat	Észak	Kelet	Dél
passz	2♦	passz	2 szan
passz	3♦*	passz	3♥
passz	3 szan	körpassz	

* transzfer

Ebben a leosztásban, amely egy klub párosversenyén fordult elő, majdnem minden asztalnál így ment a licit. Még azok a felvevők sem tudtak kilencet ütni, akik megúszták a káró indulást.

Volt azonban egy asztal, ahol Dél aggódott a kőr miatt. Tudta, hogy a szín blokkol, ezért a 3 szanból kiment 4♥-be – ami sokkal jobb felvétel. Döntése helyesnek bizonyult: noha az ellenfél lehívott két kárót, és a kőr bubi nem esett, a fekete színnek kedvező fekvése révén a felvétel teljesült.

Nézzük meg az alábbi leosztást, amely az 1967-es Bermuda Kupa selejtező körmérkőzésének Franciaország–Olaszország összecsapásán fordult elő:

Kelet-Nyugat bellben, Észak oszt:

♠ A K				
♥ A D 9 8 7 6				
♦ D 9 3				
♣ B 8				
♠ B 8 4 3 2		É Ny K D		♠ 7 6
♥ 4				♥ B 10 2
♦ A K B 8				♦ 7 2
♣ K 10 2				♣ A 9 7 6 4
				♠ D 10 9
				♥ K 5 3
				♦ 10 6 5 4
				♣ D 5 3

A Nyílt Teremben Nyugaton ülő Walter Avarelli közbeszólása jelentősen lefékezte a francia pár licitmenetét.

Nyugat	Észak	Kelet	Dél
<i>Avarelli</i>	<i>Boulenger</i>	<i>Belladonna</i>	<i>Szwarc</i>
	1♥	passz	1 szan
kontra	rekontra	2♣	passz
passz	2♥	körpassz	

Michel Boulenger rekontrával jelezte erejét, majd 2♥-t mondott. Henri Szwarc úgy érezte, eleget licitált már. Kelet, Giorgio Belladonna, a káró he-

tessel indult, lopta a harmadik kárót, lehívta a treff ászát, és folytatta a treffet. Nyugat ütött a királlyá, és újból kárót hívott, de ezt Boulenger magasan lopta, leadozott, és felírt 110-et.

A másik teremben

Nyugat	Észak	Kelet	Dél
	<i>Forquet</i>		<i>Garozzo</i>
	1 ♠	passz	1 szan
passz	2 szan	passz	3 szan
körpassz			

A parti az olaszok licitrendszerének diadalát hozta. A Blue Club licitrend-

szerben, amelyet Pietro Forquet és Benito Garozzo játszott, a 2 szan 6-3-2-2 elosztást ígért, amit az tett lehetővé, hogy egyenletes 16-17 ponttal 1 szannal, 18 ponttal pedig erős 1 ♣-fel indultak volna.

Garozzo jól számított. Másodlagos figurái láttán el tudta képzelni, hogy ki fog állni négy ütés – eggyel több a kellesténél, ha major gémet játszanak. Nyugat a káró ásszal indult, majd pikkre váltott. Garozzo lehúzta kilenc major ütését, és felírt 400-at. A partin az olaszok 7 IMP-t kerestek.

Fordította: Szóts Gábor

Kelet lapjai a licitvetélkedőhöz

1. Általános mans, Kelet oszt.
♠ B 5 3 ♡ A 10 9 8 6 4 3 2 ♦ A 5 ♣ –

2. Általános mans, Dél oszt, és 2 ♡-rel indul (gyenge kettes).
♠ 6 ♡ 8 5 3 ♦ K 10 8 4 2 ♣ D B 6 3

3. Kelet–Nyugat bellben, Kelet oszt. Észak kőrrel közbeszól (nem ugorva), és Dél eggyel megemeli (de legfeljebb 3 ♡-ig).
♠ A K B 6 ♡ B 6 ♦ 7 5 ♣ A K 7 4 2

4. Általános mans, Nyugat oszt.
♠ – ♡ K 10 8 6 3 ♦ A 8 3 ♣ D B 7 5 2

5. Általános bell, Észak oszt, és 3 ♦-val indul.

♠ A B 8 6 3 ♡ A K D 7 2 ♦ 4 ♣ A 5

6. Általános bell, Kelet oszt.
♠ K 6 ♡ A K D B 10 ♦ 4 ♣ D 9 5 3 2

7. Általános mans, Nyugat oszt.
♠ D 7 4 ♡ B 6 2 ♦ A K ♣ D B 10 6 3

8. Észak–Dél bellben, Nyugat oszt.
♠ K 10 7 3 ♡ 6 ♦ A D 7 6 5 2 ♣ A 8

9. Általános mans, Kelet oszt.
♠ – ♡ A D 7 6 5 ♦ A K D 7 3 2 ♣ 3 2

10. Általános mans, Kelet oszt.
♠ A K D 9 2 ♡ B 10 3 ♦ – ♣ A K D 7 4

A katedrán: Eddie Kantar

LAPKOMBINÁCIÓK

4. rész

A lapkombinációkról szóló sorozatot zárjuk le néhány olyan mintapéldával, amely az előző részekben tárgyalt fogásokat illusztrálja. Mindegyik példában Dél helyén ülünk.

♠ A 7 5 4			
♥ D B 10 8			
♦ A K D 7 5			
♣ –			
♠ K	É	♠ 10 9 8 2	
♥ 7 5 4 3	Ny K	♥ 9 6	
♦ B 9 8 2	D	♦ 10	♣ K 7 6 5 4 2
♣ B 10 9 8			
♠ D B 6 3			
♥ A K 2			
♦ 6 4 3			
♣ A D 3			

A felvétel 6 ♠, az indulás a treff bubi. Csak az aduszínben van probléma: nem szabad egynél több pikket kiadni. A helyes játék: lehívjuk az ászt, majd kicsit hívunk a dáma felé. Ha a király szingli, vagy Keletnek negyedleges királya van, az ellenfél csak egyet tud ütni. Az, aki a dámát vagy a bubit hívja az ábra szerinti kiosztásban, két pikket fog kiadni – de akkor is, ha Keletnek negyedleges királya van.

	♠ D 4 3	
	♥ 3 2	
	♦ A B 6 5	
	♣ A D 10 5	
♠ B 10 9 8	É	♠ 6 5 2
♥ K B 9	Ny K	♥ 10 8 7 6 5 4
♦ 10 9 4 2	D	♦ D 8
♣ 7 3		♣ 6 2
	♠ A K 7	
	♥ A D	
	♦ K 7 3	
	♣ K B 9 8 4	

Dél 6 ♣-fet játszik, Nyugat a pikk bubi-val indul. Tizenegy ütés biztos, és ha bármelyik piros impassz ül, megvan a tizenkettedik is. Először a hosszabb színt kell kipróbálni, ezért aduzás után a kárót fogjuk meghívni. A teljesítéshez három káró ütés is elég, és ennek megszerzésére az a legjobb játék, ha lehívjuk az ászt és a királyt, majd – ha a dáma nem esett – kicsit hívunk a bubi felé. Ez a sorrend eredményre vezet, ha a káró 3-3, ha dubló a dáma vagy ha a dáma Nyugatnál van. Az ábra kiosztásában a dáma a második menetben esik, és a kőr impasszal már szűrre játszhatunk.

Ha megadjuk a nem ülő káró



impasszt, elbukhatjuk a felvételt. Kelet kőrt hív, és Dél nem tudja, mitévő legyen. Ha a káró 3-3, az asztal negyedik kárójára el lehetne dobni a kőr dámát. De ha a káró nem hív, szükség van a kőr impasszra. Akár így, akár úgy, találgatásra vagyunk utalva. Még akkor is teljesíthetünk, ha a lapok az ábra szerint vannak kiosztva, de ahhoz be kell ütnünk a kőr ásszal, és le kell hívnunk a fekete színek ütéseit; erre Nyugat beszorul kőben és káróban. De ha a kőr király nem Nyugatnál van, nincs beszorítás, és elbukjuk a felvételt, amelyet a kőr impasszal teljesíthettünk volna. Sokkal jobb megoldás, ha helyesen kezeljük a káró színt.

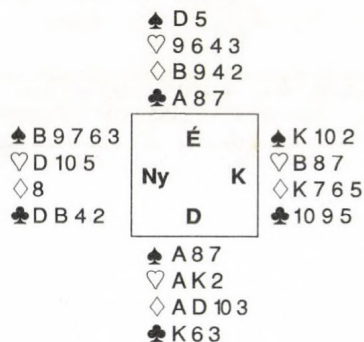

3 szan a felvétel, pikk hatos az indulás. A dámával próbálkozunk, de pechünk van: Kelet fed a királlyal. A harmadik pikkét megütjük, s az asztalról kőrt dobunk. Nincs mese, a teljesítéshez négy kárót kell ütnünk. Hogyan kezeljük a színt?

Asztalra megyünk a treff ásszal (egyetlen átmenetünk!), és kárót hívunk. A helyes lap a kilences. Ha ütötünk vele, a bubit hívjuk, és alárajuk a tízest. Még mindig az asztalon vagyunk, úgyhogy harmadszor is meg tudjuk adni a káró impasszt, s megvan az áhított négy ütés.

Vegyük észre, hogy ha elsőre a káró bubit hívjuk, a következő hívás után kézbe kerülünk. Minthogy több átmenet nincs az asztalra, elbukjuk a felvételt, mert most nem esik a káró király. Ezen az sem segít, ha a bubiba bedobjuk a tízest, mert akkor az ezt követő kilencset Kelet lefedi, s ezzel kimagasít magának egy ütest.

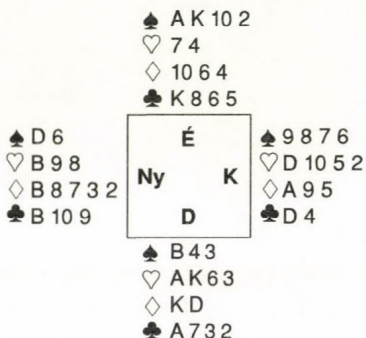

3 szant játszunk, amely ellen Nyugat a káró hármassal indul. Kelet üt az ásszal, és a kilencset hívja vissza. Dél üt. Nyugat pedig a kettést adja, amiből kiderül, hogy ötös színből indult. A káró szín tárva-nyitva, úgyhogy arra kell játszanunk, hogy négyet ütünk pikkben. Erre az nyújtja a legnagyobb esélyt, hogy kicsit hívunk a királyhoz, kőrrel kézbe jövünk, és újból kis pikkét hívunk. Elgondolásunk az, hogy impasszt adunk, ha a dáma nem bukkan fel. Szerencsére Nyugat a dámát adja, úgyhogy megvan a négy pikk ütés. A pikk dámát megütjük, kézbe jövünk a bubival, majd treffel lemegyünk a magas pikk tízesért.

Ha a pikk első vagy második menetben a bubit hívjuk, Nyugat lefedi, és csak három ütest szerzünk a színben.

Vége

KI LICITÁL JOBBAN?

A „Ki licitál jobban?” egy folytatásos licitverseny. Minden számban két pár küzd egymás ellen, 10 leosztásban. A győztes pár továbbjut, és a következő számban új ellenféllel találkozik. A küzdő feleket a rovatvezető (Szóts Gábor) kéri fel. Azok a párok, akik kellő bátorságot – és persze tudást – éreznek magukban, maguk is jelentkezhetnek résztvevőnek.

A feladványokat régi újságokból vagy élő versenyekből vesszük, de szívesen fogadjuk az olvasók ötleteit is. Az elért felvételeket pontozzuk: az értékelés azon alapul, hogy hány pontot kapna a szóban forgó felvétel egy színvonalas párosversenyen, ahol 12 pont a topszór. Egy normális felvétel átlag körül lesz, tehát 6 pontot kap; egy kétimpaszos nagyszlem 3-at (az esetek kb. 25%-ában 12 pontot írunk, a többi esetben 0-t; az átlag 3). Az értékeket kerekítjük. Ahány pontot egy felvétel kap, ugyanannyit kap minden alacsonyabb magasságú, de egyenértékű felvétel is. Például: ha a 3♥ 9 pontot kap, és a 2♥ külön nem szerepel, az is 9 pontot ér. Hasonlóképpen: amekkora az 5 szan értéke, ugyanakkora a 3 szané és a 4 szané is, ha nincsenek külön megemlítve.

Az elérhető maximális pontszám 100 (hiszen topszókort licitálni szinte lehetetlen), ezért az eredmény párosversenyen elért százalékos teljesítményként is felfogható. Az 50 fölötti eredmény elfogadható, 60 fölött már a nyereszhez is elég lehet, 70 fölött elképesztő.

Abból a célból, hogy az olvasó (és kedvenc partnere) is összemérhesse tudását a küzdő felekkel, minden számban közöljük a következő forduló Kelet–Nyugat lapjait.

Ebben a fordulóban az előző mérkőzést meggyőző fölényrel nyerő, Precíziót játszó Fogaras–Szirmay pár ellenfele az ifjúsági válogatott Szalay György–Winkler Gábor pár lesz. Ez a – nemcsak ifjúsági, hanem felnőtt szinten is nagy reményekre jogosító – pár már licitrendszerével felhívta magára a figyelmet. (Nem múlik el versenynap anélkül, hogy legalább két zsűrihívás ne lenne az asztaluknál.) Rendszerük alapja az, hogy a 12–16 pontos lapokat passzal, az erősebbeket – hasonlóan sok más rendszerhez – 1♣-fel indítják, és az összes többi licitet a gyengébb lapok bemutatására tartják fenn. Ez utóbbi bemondások egy részének jelentése a szkörhelyzet függvényében változik; a 0–7 pontos lapokat például mansban 1♠-kel, bellben 1♦-val indítják! Tekintettel arra, hogy licitrendszerük 1♣-fel kezdődő része (de közvetve a passzal induló is) tőlem származik, a szokásosnál nagyobb várakozással tekintek a mostani forduló elé.

1. leosztás

Általános mans, Észak oszt. Dél treffel közbeszól.

Nyugat

♠ A D 6 2
♥ K D 3
♦ D 7 3
♣ K 5 2

Kelet

♠ K 10 9 5 4
♥ A 9 8
♦ A K 10 9 6
♣ –

Fogaras	Észak	Szirmay	Dél
–		1 ♠	2 ♣
kontra		3 ♦	
4 ♣		4 ♦	
4 ♠		4 szan	
5 ♦		5 ♥	
6 szan		passz	
Winkler	Észak	Szalay	Dél
–		passz	2 ♣
kontra		3 ♠	
4 ♣		4 ♦	
4 ♥		5 szan	
7 ♠		passz	

A Fogaras–Szirmay párnál a kontra negatív, amelyre a 3♦ felső zónát ígért. Azt hiszem, Fogaras figyelmét elkerülte, hogy most a 3♠ kényszerítő (!) lett volna. (Tessék csak jól belegondolni a licitmenet logikájába!). Ehelyett 4♣-fel kényszerített, majd a 4♦-ra 4♠-kel elővezette az aduszínt. Most jött a döntő hiba: a 4 szan. Sikénnel ászt kérdezni nem jelent jót az álmoskönyv szerint. Hiába mondta be ászát Fogaras, hiába mondta az 5♥ relére, hogy pikk dámája és egy csomó királya van, a baj már megtörtént: Szirmay nem mondhatott hetet, mert felőle a pikk ász is kiállhatott.

A Szalay–Winkler licitmenetben a 12–16 pontos passz utáni 2♣-re negatív kontra következett. A 3♠ természetes volt, a 4♣ szleminvit pikk támogatással, a 4♦ kulcslicit elfogadta a szleminvitét. Szalay szerint Winklernek most ászt kellett volna kérdeznie, amelyre ő egy licittel (6♣) be tudta volna mondani három ászát (A pikk király is ásznak számít!) és treff színhiányát. Ezt 6♦ fogáskérdés követhette volna, amelyre kiderült volna a káró király is. A Winkler által választott 4♥ kulcslicit után Szalay magas figurát kért a pikkben, bízván abban, hogy a piros színekben elegendő számú fedőütést talál az asztalon. Optimizmusa elnyerte jutalmát. Nekem elsősorban az nem tetszik a dologban, hogy Szalaynak nem volt módja arra, hogy a kárót felkínálja aduszíneként (ezért a túl magas 7♠ válasz a felelős). Ha Winkler egyik pikkjét káróra cseréljük, máris 7♦-t kell játszani.

Értékelés: 7♠=11, 7♦=10, 6♠=7, 6 szan=6, 6♦=5, 5♠=3, 5 szan=2

Állás: Fogaras–Szirmay 6, Szalay–Winkler 11

2. leosztás

Észak–Dél belben, Kelet oszt.

Nyugat	Kelet
♠ A K 10 5	♠ 4 2
♥ A 9	♥ D 7 4
♦ B 10 6 2	♦ A
♣ 8 4 3	♣ A K D B 10 7 5

Fogaras	Szirmay
–	1♣
1 szan	2♣
2♦	2♥
3♦	3♠
4♦	4♥
5♦	6♣
6♦	6 szan
passz	

Winkler	Szalay
–	1♣
1♥	2♣
3♣	3♦
3♠	3 szan
4♣	4♦
4 szan	6♣
passz	

Fogaraséknál az 1♣ legalább 16 pont, az 1 szan 8–13 pontos egyenletes lap, a 2♣ relé, a 2♦ 11–13 pont, a 2♥ újabb relé, amelyre a 3♦ 4-es kárót és 4-es pikkét mutatott. Az ezt követő 3♠-kel Szirmay a pikk szín minősége iránt szeretett volna érdeklődni, Fogaras viszont azt hitte, hogy partnere a pikk magasfigurák és az ászok száma felől tudakozódik. Innentől kezdve a licit teljesen félrement. Szirmay eleve jobban tette volna, ha partnere 2♦ licitje után 3♣-fel természetes útra tereli a licitet. Erről a lehetőségről a „relézőknek” sohasem szabad megfeledkezniük!

Szalayéknál az 1♣ legalább 17 pontot ígér, az 1♥ 12-15 pont bármilyen elosztással, a 2♣ természetes. Winkler a 3♣ helyett mondhatott volna 2 szant is. A 3♦ fogást ígért (a 3♥ is

elsülhetett volna jól), a 3 ♠ szintén, a 3 szan természetes volt. Winkler most úgy érezte, elég jó a lapja ahhoz, hogy 4 ♣-fel szleminvitet adjon. Szalay a 4 ♦-t kulcslicitnek szánta (félt a kórtól), Winkler viszont ászkérdésnek vette. Sebaj: minden jó, ha a vége jó.

Értékelés: 6 ♣=10, 5 szan=6, 6 szan=3, 5 ♣=2

Állás: Fogaras–Szirmay 9, Szalay–Winkler 21

3. leosztás

Kelet–Nyugat bellben. Dél oszt. Észak kőrrel közbeszól.

Nyugat	Kelet
♠ K D 8	♠ A 7 4 2
♥ D 3 2	♥ 10 6 5
♦ A 8 5 4 2	♦ D
♣ K 3	♣ D 10 9 3 2

Dél	<i>Fogaras</i>	Észak	<i>Szirmay</i>
passz	1 szan	2 ♥	passz
	passz		

Dél	<i>Winkler</i>	Észak	<i>Szalay</i>
passz	passz	1 ♥	kontra
1 ♠			passz

Fogaras 1 szanja 13-15 pontos. Szirmaynak a 2 ♥-re nem volt észszerű licitje. (A kontra 1 szan indulás után a legtöbb párnál büntető.) A legjobb megoldást választotta.

Emlékeztetőül: Szalay–Winkler-nél a passz „indulás” 12-16 pontos lapot jelez. A kontra negatív, s az adott esetben 4-es pikket ígér. A folytatás magától értetődő.

Értékelés: 2 ♥ kontra=11, 2 ♠=9, 2 ♥ körpassz/2 ♣=7, 1 ♥ kontra/1 szan=6, 1 ♥ körpassz/3 ♠=5, 3 ♣=3, 2 szan=2

Állás: Fogaras–Szirmay 16, Szalay–Winkler 30

4. leosztás

Általános bell, Nyugat oszt.

Nyugat	Kelet
♠ 9 4	♠ B 10 7 6 2
♥ A 5	♥ 4
♦ A 10 5 4	♦ K B 6
♣ K D 10 5 3	♣ A B 8 6

<i>Fogaras</i>	<i>Szirmay</i>
1 ♦	1 ♠
2 ♣	2 ♥
2 szan	3 ♣
5 ♣	passz

<i>Winkler</i>	<i>Szalay</i>
passz	1 ♣
1 ♦	1 ♠
1 szan	2 ♣
3 ♣	3 ♥
5 ♣	passz

Nem hittem volna, hogy mindkét pár megtalálja a legjobb felvételt!

Fogaras–Szirmaynál az első három licit természetes, a 2 ♥ „negyedik szín” afféle relé, a 2 szan és a 3 ♣ természetes, passzolható licit. Fogaras tudta, mi a teendő.

Szalay–Winkler: a szokásos passz, inviterőt (kb. 10–11 pont) mutató 1 ♣, viszonylag természetes 1 ♦, 1 ♠ és 1 szan. (Utóbbi helyett nem lehetett 2 ♣-t mondani, mert az mesterséges lett volna. Ennek fejében viszont az 1 szan gyakorlatilag tagadta a 3-as pikket.) A 2 ♣ relé volt, amelyre a 3 ♣ felső zónát és – elvileg – 2-2-5-4 elosztást jelentett. A 3 ♥ „negyedik szín” további információkat kért, s úgy tűnik, az 5 ♣ ezt megadta.

Értékelés: 5 ♣=10, 3 szan=7, 4 ♣=6, 2 szan=5, 2 ♠=4, 3 ♦=3, 3 ♠=2

Állás: Fogaras–Szirmay 26, Szalay–Winkler 40

5. leosztás

Észak–Dél bellben, Észak oszt.

Nyugat	Kelet
♠ –	♠ AKD 10 7 5 4
♥ D 9 6	♥ 10 7 4
♦ A B 8	♦ K 3
♣ A K D 10 7 5 3	♣ B

Fogaras	Szirmay
–	1 ♠
3 ♣	4 ♠
passz	

Winkler	Szalay
–	passz
1 ♥	1 szan
2 ♣	3 ♠
4 ♠	passz

Fogaras–Szirmay gyors licitje viszonylag jó felvételhez vezetett. Nem „szálltak el”, mert mindkettőjüket aggasztotta, hogy rövid a partner színében.

Winkler 1 ♥ „válaszának” jelentése: 16–19 pont, bármilyen elosztás. Erre az 1 szan pikket (!) ígér. A 2 ♣ természetes, a 3 ♠ olyan színt mutat, amelyben legfeljebb egy kiadó van. Szalay szerint Winkler 4 ♠ licitje csak akkor helyes, ha neki két kis kőrje van. Zárt treffijével nyugodtan vállalhatott volna 3 szant.

Értékelés: 3 szan=11, 4 ♠=8, 4 szan=7, 6 szan=6, 5 ♣=5, 5 szan=4, töredékek=4, 5 ♠=3, 6 ♣=2, 6 ♠=1

Állás: Fogaras–Szirmay 34, Szalay–Winkler 48



6. leosztás

Kelet–Nyugat bellben, Kelet oszt.

Nyugat	Kelet
♠ 10 9 8 3 2	♠ A K 6
♥ 9 4 3	♥ K 7
♦ K D	♦ B 7 6 4 2
♣ B 10 4	♣ A K D

Fogaras	Szirmay
–	1 ♣
1 ♦	2 szan
3 ♥	3 ♠
3 szan	passz

Winkler	Szalay
–	1 ♣
1 ♦	1 szan
2 ♣	2 ♦
2 ♠	4 ♠
passz	

Fogaraséknál az 1 ♣ legalább 16 pont, az 1 ♦ 0–7 pont, a 2 szan 20–22 pont. (Ez volt az a pillanat, amikor Fogaras megszólalt: „Itt valami trükk van.”) A 3 ♥ transzfer, a 3 szan választást kér. Szirmay balszerencsésen döntött, amikor a szan gémet választotta. Nem találta ki, hogy nem ez a trükk, hanem az, hogy le kell állni gémmel.

Szalayéknál az 1 ♣ legalább 17 pont, az 1 ♦ 0–7 pont, az 1 szan 17–20 pont. A 2 ♣ Stayman, az ezt követő 2 ♠ passzolható géminvit. Ezután Szalay 4 ♠-je automatikus. Felmerül a kérdés, nem kellett volna-e Winkler ócska lapjával egyszerűen transzfert adni pikkre, majd passzolni.

Értékelés: 2 ♠ (Kelet)=10, 2 ♠ (Nyugat)=9, 3 ♠ (Kelet)=9, 3 ♠ (Nyugat)=8, 3 ♦=7, 4 ♠ (Kelet)=5, 4 ♠ (Nyugat)=4, 4 ♦/3 szan=2

Állás: Fogaras–Szirmay 36, Szalay–Winkler 52

7. leosztás

Általános bell. Dél oszt.

Nyugat	Kelet
♠ B 5 2	♠ 10
♥ A K 5	♥ 9 8 6 2
♦ K D B 4 2	♦ A 10 7 5 3
♣ B 9	♣ A 5 4

Fogaras	Szirmay
1 szan	2 ♣
2 ♦	passz

Winkler	Szalay
passz	1 ♦
2 ♦	5 ♦
passz	

A 13–15 pontos 1 szanra Szirmay 2 ♣-je Stayman volt. A 2 ♦-ra mosolyogva passzolt. Hogy akkor is mosolygott volna-e, ha Fogaras 2 ♠-et mond...

A már kissé unalmas passzra Szalay 1 ♦ válasza 6–9 pontot jelentett tetszőleges elosztással. Winkler 2 ♦ licitjének jelentése: legalább hatos káró vagy ötös káró legalább négyes treffel; egyik esetben sem lehet négyes majorja, viszont külső szinglije szinte biztosan van. Vajon ezzel jobb leírást adott lapjáról, mint ha az egyenletes elosztást jelentő 1 szant licitálta volna? Aligha. Szalay be is dőlt a trükknek.

Értékelés: 4 ♦=9, 2 szan=6, 5 ♦=4, 2 ♥=3, 3 szan=2, 3 ♥=1

Állás: Fogaras–Szirmay 45, Szalay–Winkler 56



8. leosztás

Általános mans, Nyugat oszt.

Nyugat	Kelet
♠ A 9 7 6 2	♠ D B
♥ 10 5 2	♥ A D 6 3
♦ A 9 2	♦ K D 10
♣ 5 3	♣ D 8 7 4

Fogaras	Szirmay
passz	1 szan
2 ♠	passz

Winkler	Szalay
1 ♥	2 ♣
2 ♠	passz

Szirmay 1 szanja ugyan 13–15 pontot ígér, de az ilyen gyatra 16 pont bőven befér. Fogaras lapja gyenge szannal szemben nem kecsgetett gémmel, ezért leállt 2 ♠-ben. Hol itt a probléma? – gondolhatták.

A Szalay–Winkler rendszerben az 1 ♥ – mansban – 8–11 pontot és legalább négyes pikket (!) ígér. A 2 ♣ normális 1-re 2, amelyre a 2 ♠ legalább ötös pikk alsó zónával. „Ebben nem lesz gémm.” – gondolta Szalay, és igaza volt.

Értékelés: 2 ♠=10, 2 ♥=9, 1 szan=8, 3 ♠=6, 3 ♥=5, 2 szan=4, 4 ♠=2, 3 szan=1

Állás: Fogaras–Szirmay 55, Szalay–Winkler 66



9. leosztás

Kelet–Nyugat bellben, Észak oszt.

Nyugat	Kelet
♠ A 10	♠ K 6 5 4 3
♥ A 10 3	♥ K 8 6
♦ K 3 2	♦ A 10 9 8 5
♣ A 8 4 3 2	♣ –

Fogaras	Szirmay
–	passz
1 szan	2 ♣
2 ♦	2 ♠
3 ♣	3 ♦
4 ♠	passz

Winkler	Szalay
–	1 ♠
2 ♣	2 ♦
2 ♥	3 szan
passz	

Szirmay első passzát nemigen értem. Ez a lap még „Sztenderd”-ben is induló erős. Majdnem meg is lett a bőjtje, mert a Stayman utáni 2 ♠-re Fogaras kishíján passzolt (ami szintén túlzás lett volna). Ami ezután következett, többé-kevésbé érthető.

Szalayéknál – minthogy ezúttal bellben voltak – most az 1 ♠ jelentett 8–11 pontot legalább négyes pikkkel. (De Szalay majdnem passzal „indult”) A 2 ♣ és a 2 ♦ természetes volt, a 2 ♥ semleges fenntartó licit. Winkler szerint Szalaynak erre 3 ♦-t kellett volna mondania. Az ehelyett választott 3 szan felső zónát és kör fogást ígért. Winkler biztos volt abban, hogy nem ez lesz a jó felvétel (licitverseny!), de becsületesen benne maradt.

Értékelés: 4 ♠=10, 5 ♦=6, 6 ♦=5, 3 szan=4, 5 ♠=3

Állás: Fogaras–Szirmay 65, Szalay–Winkler 70

10. leosztás

Általános bell, Kelet oszt.

Nyugat	Kelet
♠ K D B 8 3	♠ A 5
♥ –	♥ 10 9 7 6 4
♦ B 7 6 4 3 2	♦ K D 5
♣ B 8	♣ A K 3

Fogaras	Szirmay
–	1 ♣
2 ♦	2 szan
3 ♠	3 szan
4 ♠	5 ♣
6 ♦	passz

Winkler	Szalay
–	passz
1 ♣	1 szan
2 ♥	2 ♠
3 ♣	3 ♦
3 ♥	3 ♠
4 ♥	6 ♦
passz	

Fogaraséknál az erős 1 ♣-re természetesen pozitív válasz következett. Szirmay 2 szanja természetesnek tűnik, pedig kör színt (!) jelentett. Fogarasnak 4 ♠-ig sikerült elosztását érzékeltetnie. Szirmay 5 ♣-je kulcslicit volt, és Fogaras látta, hogy a fit tökéletes.

Szalay és Winkler szenzációs licittel vette fel az igen nehezen belicitálható szlemet. A passz már régi ismerősünk, az 1 ♣ inviterőt (cirka 10–11 pontot) ígér. (Nem túlzás ez? Legalább a pikk lenne a hatos szín!) Az 1 szan 14–16 pont (gémforsz), a 2 ♥ transzfer pikkre, a 2 ♠ kötelező, a 3 ♣ káró mellékszín (!), a 3 ♦ elfogadja a kárót és tagadja a hármast pikket, a 3 ♥ rövid kör, a 3 ♠ dublő magasfigurát mutat, a 4 ♥ már színhiány (de 5-4-4-0 elosztás nem lehet), a 6 ♦ logikus konklúzió. (Szalay már a nagyszlemen gondolkodott!)

Értékelés: 6 \diamond =11, 5 $\diamond/4$ \spadesuit =7, 6 \spadesuit =3,
3 szan=1

Végeredmény: Fogaras–Szirmay 76,
Szalay–Winkler 81

Fogaras–Szirmay még múltkori kitűnő teljesítményét is túlszárnyalta. Ki gondolta volna, hogy 76 pont nem elég a

győzelemhez? Ha nincs az a csúnya félreértés a 2. leosztásban, most Szalayék hitetlenkednének.

Szalay György és Winkler Gábor óriási eredményt produkált. Igaz, rendszerüknek feküdtek a leosztások, és a szerencsével sem álltak hadilábon, ez azonban mit sem von le teljesítményük értékéből. Ha így folytatják, nehéz lesz őket megverni. Gratulálunk!

A KONTRAKT BRIDZS SZABÁLYAI



A játékvezetőt nem szabad oly módon hívni, amely sértő lehet a számára

STEVE STARKEY

ELLENJÁTÉK KÖZÉPFOKON

3. fejezet. Számolás

A bridzsirodalom java része haladó témának tartja a számolást, mintha csak a fejlettebb tudással rendelkező bridszjátékos tudna tizenháromig, illetve negyvenig számolni. Én nem vagyok erről meggyőződve; sőt, sértőnek is vélném ezt a feltételezést. De akkor mivel magyarázzam azt, hogy a következő három szanban Nyugat pikket hívott a harmadik ütésben?

♠ B 10 9 8	É Ny
♥ A B 6	
♦ 8 6	
♣ K B 4 3	

Dél osztott, ált. bell

D	Ny	É	K
1 szan*	–	3 szan	(vége)
* 13–15			

Nyugat pikk bubi indulását az asztali dáma ütötte, és Kelet páros lapszámot jelzett. Következett egy kis kőr a kézi dáma és Nyugat ásza felé. Most mielőtt folytatta volna a pikket, Nyugatnak számolnia kellett volna. Már látta a felvevőtől a pikk ász–királyt meg a kőr dámát, azonkívül a lejátszás erősen utalt arra, hogy a káró király is Délnél van: a felvevő nem vette volna el az egyetlen biztos külső átmenetét az első ütésben, és nem bontott volna egy dáma–semis színt a második menetben, ha a kárója nem eleve magas. Tehát Nyugat tudhatta, hogy a felvevőnek kilenc ütése van, mihelyt ütésbe kerül: három pikk, egy kőr és öt káró. Azt is tudhatta, hogy Délnél nem lehet a treff ász, mert

akkor 16 pontos lenne. Így a treff hívás egyértelmű volt, és el is bukatta volna a felvételt. A teljes kiosztás:

♠ D 7	É Ny K D	♥ 6 4 3 2
♥ K 8 3		♥ 10 4 2
♦ A D B 10 4		♦ 7 5 3
♣ 9 8 5		♣ A 10 7

♠ B 10 9 8	É Ny K D	♥ 6 4 3 2
♥ A B 6		♥ 10 4 2
♦ 8 6		♦ 7 5 3
♣ K B 4 3		♣ A 10 7

♠ A K 5	É Ny K D	♥ 6 4 3 2
♥ D 9 7 5		♥ 10 4 2
♦ K 9 2		♦ 7 5 3
♣ D 6 2		♣ A 10 7

A felvevő gyakran mellőzheti a számolást – az előző partiban például érdektelen volt Dél számára a pontos elosztás vagy figuraelhelyezkedés az ellenvonalon, csak ki tudjon dolgozni egy kőr ütést, mielőtt kiadná az ötödik ütést. Ezzel ellentétben az ellenjátékosok nagyon ritkán fognak pozitív eredményt elérni anélkül, hogy részletes számolást ne végezzenek.

Alapvetően három dolgot kell számolni: a pontokat, az elosztást és az ütéseket. Általában könnyebb, ha a felvevőjét számoljuk ki, de néha inkább egyszerűbb lesz a partner lapját kiszámolni. Utóvégre mindegy, hogy melyiket számoljuk ki, hiszen az egyikből mindig következik a másik is: az előző három szanban például Nyugat ugyanarra az eredményre jutott volna, ha Kelet lapját számolja ki – 3–5 figuraponttal kezdett, ami az eddigiek alapján csak a treff ász vagy káró király a

treff dámával vagy anélkül lehet. Az utóbbi esetben bukhatatlan a parti, a másik kettőben pedig szükséges a treff hívás, ahogy a felvevő lapjából is kiszámoltuk.

A jó hír az, hogy nem mindig kell mind a háromfajta számolást elvégezni. Sokszor egy is elég. Az előző két fejezetben például már találkoztunk több olyan partival, ahol elegendő az ütéseketszámolni: vagy kettőt ütünk még körben, vagy bukhatatlan a felvétel, ezután főleg a pontokkal vagy elosztással foglalkozni. Az iménti három szanban viszont csak a pontokat kellett kiszámolni; a pontos elosztás lényegtelen volt. Azután a következő partiban elég lesz, ha Kelet az elosztást számolja ki (takard el a megoldást a három csillagjel alatt, ha feladványként szeretnéd kezelni):

♠ A 6 4 3 2
♥ K 5
♦ D 5
♣ A 9 6 3

É	
	K

♠ K B 9 5
♥ A 6 3
♦ B 10 8 7
♣ K 5

Dél osztott, K-Ny bellben.

D	Ny	É	K
1 ♥	-	1 ♠	-
2 ♦	-	3 ♣	-
3 szan	(vége)		

Dél három szanja ellen Nyugat a treff kettessel indul (negyedik legnagyobb). Kicsi az asztalról, Kelet helyén ütsz a királlyal. **Tervezd meg az ellenjátékot!**

Pofonegyszerű: Dél kilenc piros lapot ígért a licitben, aztán az indító kijátszás alapján három treffje is van. Pikkből nem lehet egynél több lapja. Ennyi elég, főleg tovább elemezgetni! Kivá-

god a pikk királyt (hátha szingli dámája van), és a felvétel biztosan bukik. Mivel ez feladvány, úgy mondanom sem kell, hogy bármi más hívásra a felvevő teljesít. A teljes kiosztás:

♠ A 6 4 3 2
♥ K 5
♦ D 5
♣ A 9 6 3

♠ 10 8 7 ♥ 8 7 4 ♦ 6 3 2 ♣ B 8 7 2	<table border="1"> <tr><td>É</td><td></td></tr> <tr><td>Ny</td><td>K</td></tr> <tr><td></td><td>D</td></tr> </table>	É		Ny	K		D	♠ K B 9 5 ♥ A 6 3 ♦ B 10 8 7 ♣ K 5
É								
Ny	K							
	D							

♠ D
♥ D B 10 9 2
♦ A K 9 4
♣ D 10 4

Itt megsúgtam, hogy mit kell számolni; az asztalnál valószínű, hogy sok játékos Kelet helyén (már azok közül, akik számolnak egyáltalán) először valami lényegtelen számolásfajtaival kezdene. Például ha ebben a partiban megszámlolja a pontokat, legfeljebb arra jön rá, hogy a partnerének betlije van. De ez nem baj. Aki hozzá van szokva ahhoz, hogy a pontokat, az elosztást és az ütéseketszámolja, az előbbutóbb megtalálja a megoldás kulcsát.

A számolás meglepően sok partit 52 lapos feladvánnyá változtat. Amikor például a felvevő a pikket hívja a következő négy körben, addigra Nyugat mindent tud:

♠ A B 9
♥ B 10 6 4
♦ K 10 4 2
♣ A 9

	É
Ny	

♠ D 10 7
♥ K 2
♦ 9 8 7 6
♣ B 6 5 3

Dél osztott, ált. mans

D	Ny	É	K
2 ♥	-	4 ♥	(vége)

A káró nyolcassal indulsz (második legnagyobb), Kelet fedi az asztali tízest a bubival és ütésben marad. Adut hív vissza; a felvevő a királyodhoz engedi. Most jön a káró kilences – kicsi, kicsi, kőr. A felvevő most lehívja a kőr ászt (Kelet pikket dob), aztán treff ász, káró lopás, treff király, treff lopás az asztalon, káró lopás kézben. Aztán a pikk hármast játssza ki. **Melyik lappal adsz színre színt?**

Ha számoltad a felvevő ütéseit, akkor tudod, hogy az elosztása nem lehet 2614, különben ellopna még egy treffet az asztalon, lehívná a pikk ászt és terítene. Tehát az elosztása pontosan 3613. Kilenc figurapontot is láttál tőle, tehát a pikk király nem fér bele a gyenge kettes indulásába. A dámát kell tenned ebbe az ütésbe.

♠ AB9		♠ K652				
♥ B1065		♥ 7				
♦ K1042		♦ ADB3				
♣ A9		♣ D1072				
♠ D107	<table style="margin: auto;"> <tr><td style="padding: 5px;">É</td><td style="padding: 5px;">K</td></tr> <tr><td style="padding: 5px;">Ny</td><td style="padding: 5px;">D</td></tr> </table>	É	K	Ny	D	♠ K652
É	K					
Ny	D					
♥ K2		♥ 7				
♦ 9876		♦ ADB3				
♣ B653		♣ D1072				
♠ 843						
♥ AD9843						
♦ 5						
♣ K84						

Ha a felvevő ütésben hagyja a dámát, pikkét hívsz. Ha üti az ásszal és kis pikkét hív, Kelet hozzád engedi, míg ha a pikk ász után a pikk bubit hívja, Kelet természetesen fedi.

Nézzük meg még egyszer a négylappos végállást. Érdemes megfigyelni, melyik játékos mennyit tud a pikk hármast lehívásakor:

♠ AB9		♠ K65				
♥ B		♥ -				
♦ -		♦ -				
♣ -		♣ D				
♠ D107	<table style="margin: auto;"> <tr><td style="padding: 5px;">É</td><td style="padding: 5px;">K</td></tr> <tr><td style="padding: 5px;">Ny</td><td style="padding: 5px;">D</td></tr> </table>	É	K	Ny	D	♠ K65
É	K					
Ny	D					
♥ -		♥ -				
♦ -		♦ -				
♣ B		♣ D				
♠ 843						
♥ D						
♦ -						
♣ -						

Nyugat abszolút mindent tud, amint láttuk is. Kelet majdnem ugyanannyit tud, csak a pikk tízestről nem (de tudja, hogy a felvétel nem bukatható, ha az a lap Délnél van). Dél ezzel szemben lényegesen kevesebbet tud – tulajdonképpen ő az egyetlen, aki nem tudja még, milyen reménytelen a helyzete.

Mellesleg, a felvevő nem a legjobb esélyre játszott: elméletben is, gyakorlatban is jobb játék, ha korábban bontja a pikkét. De az vesse rá az első követ... – az 1966. Bermuda Kupában Pietro Forquet így játszott egy analóg öt káróban. Kiadott egy kárót, leadzott, keresztbe lopta a köröket és treffeket, aztán maradt a kezében egy adu és három kis pikk, asztalon pedig egy adu és a pikk ász–bubi–kilenc. Lew Máthé Nyugat helyén bizony a pikk dámát adta a 10. ütéshez.

Ez a négy kőr arra is jó példa, hogy a számolás néha közvetlen módon történik, de néha közvetve is, logikai következtetések keresetül. Nyugat direkt módon ki tudta számolni Dél pontjait, mert látta tőle a kőr ászt meg a treff királyt (és tudta, hogy a kőr dáma semmiképpen sincs Keletnél), míg az elosztásáról azt is tudta közvetlenül, hogy hatos körje van, szingli kárója, és legalább harmadlagos treffje. Aztán közvetett logikával számolta ki, hogy több figurapontja nem lesz (mert nem

egy kőrrel indult), meg azt is, hogy nincs nála az utolsó treff (mert nem lopta az asztalon). A következő fejezetben foglalkozom majd a logikával és a

negatív információval; a most következő kvízben főleg „tisztá” számolással lehet megtalálni a megoldásokat (de egy kis logika nem árt azért!).

Feladványok

1. Dél osztott, É–D bellben

(Te)	É
♠ K 3	Ny
♥ 7 6 3	
♦ A 7 3	
♣ K 10 8 4 2	

Dél	Nyugat	Észak	Kelet
1♠	–	1 szan	–
2♠	–	2 szan	–
3♥	–	4♣	(vége)

Dél négy pikkje ellen a treff négyessel indulsz, és a partnered dámája kihajtja a felvevő ászát. Dél most a káró tízest játssza kézből. **Tervezd meg az ellenjátékot!**

2. Dél osztott, ált. bell

(asztal)	É
♠ 9 6 3	K
♥ K 10 6 5	
♦ K D B 8	
♣ D 7	

Dél	Nyugat	Észak	Kelet
1♠	2♠	kontra	–
3♥	–	4♥	(vége)

Nyugat pikk király indulását a felvevő üti az ásszal. Lehívja a kőr ász–királyt (partnertől esik a dubló bubi), aztán elővárázsolja a káró ászt, és még két menet kárót hív. A szín eredeti elosztása 4333 volt. Most a káró bubit kéri az asztalról. **Tervezd meg az ellenjátékot!**

3. Észak osztott, ált. mans

(asztal)	É
♠ K 9 6 3	K
♥ 8 7 3	
♦ A K 4	
♣ A 9 4	

Dél	Nyugat	Észak	Kelet
4♥	(vége)	1 szan	–

Nyugat, a partnered, a treff dámával indul a négy kőr ellen, és ütésben marad. A felvevő megüti a treff folytatást az asztalon, majd kőrt hív a dámája és Nyugat királya felé (erre treffet dobsz). A treff visszahívást ellopja, és lehívja a kőr ászt. Pikket dobsz, míg a partnered a kettést adja. Aztán a kőr bubiba esik Nyugat tizeze. **Erre mit dobsz?**



4. Észak osztott, K–Ny bellben

(asztal)

♠ A D
♥ A 10 8 5
♦ A 9 7
♣ K 9 6 3

É	K
---	---

(Te)

♠ 9 7 4
♥ D B 3
♦ B 8 6 5
♣ A 8 2

Dél	Nyugat	Észak	Kelet
	–	1 ♠ ^a	–
1 szan ^b	–	2 ♣ ^c	–
3 ♥ ^d		4 ♥	(vége)

^a 16+

^b 8+egyenletes

^c relé

^d 8–10 négyes kör, nincs négyes minor

Nyugat, a partnered, a pikk bubival indul. A felvevő az asztalon üti a dámával, aztán lehívja a pikk ászt és kör ászt, majd kézbe megy a káró királlyal. Lehívja a káró dámát is (partner páros lapszámot jelez a 2-3-mal), majd a pikk királyt, treffet dobva az asztról. Következik a pikk hatos: tízes, kör ötös...
Te jössz!

5. Dél osztott, É–D bellben

(asztal)

♠ A K 8 5 3
♥ B 10
♦ K D 10 7
♣ D B

(Te)

♠ D B 6
♥ K 8 3
♦ 9 5
♣ K 10 8 5 4

É	K
Ny	K
	D

Dél	Nyugat	Észak	Kelet
	–	1 ♣ [*]	–
1 ♥ ^{**}	–	1 ♠	–
2 ♥	–	4 ♥	(vége)

* 16+ ** 8+, ötös szín

A treff ötössel indulsz, Kelet üt az ásszal és visszahívja a treffet a királyodhoz. A harmadik ütésben ellopják a treff tízest az asztralon, míg Kelet és Dél treffet ad. A felvevő most a kör bubit hívja az asztról: négyes, kettes, király. **Most mi lesz?**

Megoldások

1. A licitben Dél 6-4-et ígért a nemes színekben; Kelet a treff dámájával tagadta, hogy nála van a bubi, tehát mindent tudsz a felvevő elosztásáról: a káró tízese szingli, és az elosztása pontosan 6-4-1-2. Be kell ütni a káró ásszal és le kell hívni a treff királyt.

♠ K 3 ♥ 7 6 3 ♦ A 7 3 ♣ K 10 8 4 2	<table border="1"> <tr> <td style="text-align: center;">É</td> <td style="text-align: center;">K</td> </tr> <tr> <td style="text-align: center;">Ny</td> <td style="text-align: center;">K</td> </tr> <tr> <td></td> <td style="text-align: center;">D</td> </tr> </table>	É	K	Ny	K		D	<p>♠ D 10 ♥ A B 2 ♦ K B 6 5 2 ♣ 7 6 3</p> <p>♠ 8 7 2 ♥ D 10 5 ♦ D 9 8 4 ♣ D 9 5</p> <p>♠ A B 9 6 5 4 ♥ K 9 8 3 ♦ 10 ♣ A B</p>
É	K							
Ny	K							
	D							

(Frank Stewart-tól)

Jó felvevő ellen a treff király lehívása után a legjobb folytatás a kör: a partnernek hoznia kell egy nemes színű ütést, ami a pikk ász, kör király, vagy kör dáma–tíz lehet csak (ha a felvevőnél van a király–tízese körből, akkor jó irányban fogja megadni az impasszt, miután látja a pikk királyodat és kiszámolja a pontjaidat). A lényeges eset a Keletnél lévő dáma–tízese, amikor is treff vagy káró folytatásra a felvevő be tudná szorítani Keletet a piros színekben. A kör hívás elrontja az átmeneteket a beszorításhoz. (Technikailag kevésbé képzett felvevőkkel szemben a treff

vagy káró folytatás is valószínűleg sikerülne.)

2. Dél eredeti elosztása minden bizonnyal 2434 volt, és a káró bubira most el fogja dobni a pikk veszítőjét. Ezt nem tudod megakadályozni, de van egyéb remény? Számold meg a felvevő pontjait! Három ász már megmutatott; ha a treff ász is nála lenne, akkor egyenesletes lapjával egy szanggal indította volna a licitet. Tehát a teljes kiosztás:

	♠ 963													
	♥ K 10 6 5													
	♦ K D B 8													
	♣ D 7													
♠ K D 10 7 5 4	<table border="0" style="width: 100%; height: 100%;"> <tr><td style="width: 25%;"></td><td style="width: 25%; text-align: center;">É</td><td style="width: 25%;"></td><td style="width: 25%;"></td></tr> <tr><td style="text-align: center;">Ny</td><td style="width: 25%;"></td><td style="text-align: center;">K</td><td></td></tr> <tr><td></td><td style="text-align: center;">D</td><td></td><td></td></tr> </table>		É			Ny		K			D			♠ 8 2
	É													
Ny		K												
	D													
♥ B 2		♥ D 9 4												
♦ 6 5 2		♦ 10 9 3												
♣ A 8		♣ K 6 4 3 2												
	♠ A B													
	♥ A 8 7 3													
	♦ A 7 4													
	♣ B 10 9 5													

A káró bubira treffet dobsz, majd az első menet treffbe berohansz a királlyal (akkor is, ha kicsit hív a kis ravasz!). Lehívod az adu dámát, aztán pikkkel kihajtod a felvevő utolsó aduját. Amikor Nyugat ütésbe kerül a treff ászával, le tud hívni egy magas pikket.

3. Ez nem az a hely, sem az az idő, hogy Nyugat cselezzen az adu K 10 9 2-ből, tehát valódinak tekintsd a kőr tízesét, és számold meg a felvevő ütéseit: hat kőr, egy treff meg két káró, az kilenc. Ha pikkben akár egy szingli van nála, akkor nem tudod megakadályozni, hogy a felvételt teljesítse. Pikket kell dobni és kárót tartani.



♠ K 9 6 3														
♥ 8 7 3														
♦ A K 4														
♣ A 9 4														
♠ A D 8 2	<table border="0" style="width: 100%; height: 100%;"> <tr><td style="width: 25%;"></td><td style="width: 25%; text-align: center;">É</td><td style="width: 25%;"></td><td style="width: 25%;"></td></tr> <tr><td style="text-align: center;">Ny</td><td style="width: 25%;"></td><td style="text-align: center;">K</td><td></td></tr> <tr><td></td><td style="text-align: center;">D</td><td></td><td></td></tr> </table>		É			Ny		K			D			♠ B 10 7 5 4
	É													
Ny		K												
	D													
♥ K 10 2		♥ -												
♦ D B		♦ 10 9 6 3												
♣ D B 10 6		♣ K 8 5 3												
♠ -														
♥ A D B 9 6 5 4														
♦ 8 7 5 2														
♣ 7 2														

(Hugh Kelsey-től)

4. Dél elosztása 4423. Nyolc pontot már láttál tőle, tehát nem lehet nála sem a kőr király, sem a treff dáma-bubi (viszont az egyik treff figura valószínűleg ott van, mert Nyugat nem treffel indult – remélned kell, hogy Délnél a bubi van). Egyszóval mindent tudsz a lapjáról: ezt az ütést felül kell lopnod, és kört kell hívnod. Nyugat üt a királlyal és káróval kiadja az ütést. Aztán ha két treff ütés jár nektek, meg is szerzitek azokat.

	♠ A D													
	♥ A 10 8 5													
	♦ A 9 7													
	♣ K 9 6 3													
♠ B 10 8 3	<table border="0" style="width: 100%; height: 100%;"> <tr><td style="width: 25%;"></td><td style="width: 25%; text-align: center;">É</td><td style="width: 25%;"></td><td style="width: 25%;"></td></tr> <tr><td style="text-align: center;">Ny</td><td style="width: 25%;"></td><td style="text-align: center;">K</td><td></td></tr> <tr><td></td><td style="text-align: center;">D</td><td></td><td></td></tr> </table>		É			Ny		K			D			♠ 9 7 4
	É													
Ny		K												
	D													
♥ K 7		♥ D B 3												
♦ 10 4 3 2		♦ B 8 6 5												
♣ D 10 7		♣ A 8 2												
	♠ K 6 5 2													
	♥ 9 6 4 2													
	♦ K D													
	♣ B 5 4													

Ha felüllopás, adu helyett bármi mást játszol, a felvevő időben tudja lehívni a



káró ászot ahhoz, hogy végjátékba hozza majd Nyugatot. A buktatás kulcsa, hogy Nyugatnak még legyen kibúvó lapja káróban, amikor a kőr királlyal ütésbe kerül.

5. Úgy néz ki, Délnél van az adu ász-dáma; a nyolc pontjához a káró ász is nála kell hogy legyen. (Pluszpontért: 10 ponttal és hatos kőrrel miért nem indult gyenge kettessel a licit első menetében?) Ezek szerint öt kőr ütése van, két pikk, egy treff lopás és legalább három káró – az belső szűr –, nektek pedig nincsen ütéseket sem pikkben, sem káróban. Csakis az aduszínben lehet keresni a negyedik ütést. Ha Kelet be tud lopni a treff hívásodba a kilences-sel, Délnék a dámával kell felüllopnia, és a kőr nyolcasod ütése magasodik.

♠ AK853

♥ B 10

♦ KD 10 7

♣ DB

♠ DB 6

♥ K 8 3

♦ 9 5

♣ K 10 8 5 4

	É	
Ny		K
	D	

♠ 10 9 7 4 2

♥ 9 4

♦ B 4 3

♣ A 6 2

♠ –

♥ AD 7 6 5 2

♦ A 8 6 2

♣ 9 7 3

A legtöbb coup az ellenvonalon nem valami éteri kártyaérzéken vagy kézzel nem foghatón alapszik, hanem az egyszerű közönséges számoláson. Itt például felfedezted a híres szűrűt, még ha nem is tudtad, hogy az a neve ennek a manővernek.

Jobb későn, mint soha: hadd álljon itt egy néhány soros bemutatkozás a Bridzsélet legjobb cikksorozatának szerzőjétől. Elnézést a késésért, Steve; idáig kallódott a kézirat.

Önéletrajz

Amerikai állampolgár vagyok, de már hét éve vagyok Magyarországon (és előreláthatólag még itt is maradok egy darabig); a pécsi Janus Pannonius Tudományegyetem angol tanszékén tanítok amerikai civilizációt, írástechnikát és filmkultúrát. Hosszú sztori az, hogy miért pont Magyarországra jöttem, de ha már idejöttem, akkor nem nehéz kitalálni, miért tanultam meg a nyelvet. Érdekes, hogy Amerikában nem bridzseztem: itt Magyarországon kezdtem hat évvel ezelőtt (így előbb tanultam meg a szakkifejezéseket magyarul, mint anyanyelvemen: a mai napig sem tudom, mi az angolul, hogy kiscgábli). Több oka van annak, hogy ritkábban tudok versenyre járni (de egyik sem az akarathány): általában csak a Vidékbajnokságra és a két baranyai versenyre, a Mecsek Kupára és a Tenkes Kupára futja az időmből. Viszont ha errefelé jártok, akkor szívesen megismerkedem veletek személyesen is – én vagyok a magas, ronda szakállas, aki akcentus-sal beszél a magyart.

Steve Starkey

KÜZDELMI LICIT

(1. rész)

(ACBL Bulletin, 1992. március-június)

1. Az információs kontra

Ez a cikksorozat azt az alcímet is viselhetné, hogy „Mindaz, amit arról kérdezhettél volna, ami az egyes játékosok feladata információs kontra után, de nem kérdeztél, mert nem tudtad, hogy ismereteid hiányosak, esetleg tévesek”.

Ez bizony nem kevés, de hát a küzdeldmi licit területén sok a tisztánvaló, és ez a siker egyik kulcsa. Nem új konvenciókkal akarok előállni, hanem egy olyan szemléletet kívánok az olvasó elé tárni, amely radikálisan különbözhet attól, amelyet „standard”-nak tekint.

Amit kínálok, jobb, ugyanakkor egyszerű és logikus.

Noha a legtöbb játékos tud valamit az információs kontráról, fogadni menének, hogy nem mindenki érti, milyen célokat követnek utána az egyes játékosok. Valójában éppen azért kezdem sorozatomat az információs kontrával, mert abban mind a négy résztvevő szerephez jut.

Az egyes magasságú információs kontrával kezdjük. Elgondolásom az, hogy ezt a témát minden eddiginél alaposabban dolgozom fel. Fel fogok vonszolni néhány eredeti ötletet is, de alapvető célom az, hogy meghatározom az egyes játékosok feladatkörét.

Kézenfekvő, hogy magától a kontrától induljunk el. Mindenki ismeri az információs kontra alap gondolatát: szeretnénk belépni a licitbe, de nem tudjuk, melyik színt válasszuk – ha egyáltalán színben kell játszunk, nem szanzaduban. Íme egy „tökéletes” információs kontra 1 ♠-re:

♠ 6 ♥ A 10 8 5 ♦ A 10 8 5 ♣ A 10 8 5.

Ilyen lappal persze csak akkor szabad kontrázni, ha az ellenfél a rövid színeddel indul. Aki kontrázik, többnyire azt szeretné, ha partnere választana a nemlicitált színek közül.

Az információs kontrához induló erő szükséges, bár a szkörhelyzet és az induló színének rangja is lényeges. Mansban megkontráznám az 1 ♣-et

♠ D B 6 2 ♥ A 10 8 5 ♦ K B 9 ♣ 6 2 lappal, míg bellben passzolnék az 1 ♠-re

♠ 6 2 ♥ A 10 8 5 ♦ D B 6 2 ♣ K B 9 lappal.

Ha az ellenfél színében szinglim vagy színhiányom van, gyengébb lappal is szívesebben kontrázom. A lapértékelés során az ászoknak és királyoknak – nem beszélve a tízesekről és kilencesekről – örülök igazán. A legtöbb bridzsező ezzel nemigen törődik.

Kötelező kontrák bármilyen szkörhelyzetben (az ellenfél színe rövid):

♠ 9 ♥ K 10 9 6 ♦ K 10 8 4 3 ♣ A 10 3
♠ A 9 6 4 ♥ – ♦ 10 8 6 4 3 ♣ K D 9 4
♠ B 10 8 5 ♥ A 8 6 4 ♦ 8 ♣ A 10 8 7
♠ A 10 8 5 ♥ K D 7 4 ♦ 10 9 7 3 ♣ 6

Ha hosszú vagyok az ellenfél színében, vagy kétes értékű – pl. D x vagy K D – figuráim vannak benne, kevésbé agresszíven viselkedem. Mindenkit óva intek a közepes erejű egyenletes lapoktól, különösen, ha az ellenfél kezdte a licit. Túl sokan rabjai a figurapontoknak, és hagyják figyelmen kívül az elosztást.

Ha az ellenfél minor színnel indul, bizonyos kétes kontrákat még meg lehet úszni, de a sorsot hívja ki maga ellen, aki olyan lappal kontrázik, amely kevés ütest szolgáltat, amikor a partner kénytelen a kettes magasságban licitálni.

Szeretnél-e 2 \diamond -t játszani bellben – akár kontra nélkül is – a

\spadesuit 10 5 4 2 \heartsuit D 6 \diamond D 8 6 4 \clubsuit 9 7 4 lappal, miután az ellenfél 1 \spadesuit -jére adott információs kontrája után partnered az alábbi lapot teríti le:

\spadesuit K D \heartsuit B 8 5 2 \diamond K 3 2 \clubsuit K D 6 2 ?

Hidd el, nekem eszembe sem jutott volna, hogy ezzel a lappal megkontrázzam az 1 \spadesuit -ket!

Még néhány példa:

Nem szabad kontrázni 1 \heartsuit -re bellben a következő lapokkal:

\spadesuit D 9 6 3 \heartsuit D 8 \diamond K B 9 4 \clubsuit A B 6

\spadesuit K 9 4 \heartsuit A 8 \diamond B B 7 4 \clubsuit D B 5 2

\spadesuit A 7 4 2 \heartsuit K B \diamond D 8 4 3 \clubsuit K D 3

Kontrázni kell bellben 1 \diamond -ra az alábbi lapokkal:

\spadesuit A D 10 4 \heartsuit K D 10 6 \diamond 6 5 \clubsuit 10 9 4

\spadesuit A 10 4 3 \heartsuit K 10 9 \diamond 4 2 \clubsuit A 10 6 3

\spadesuit D 10 9 7 \heartsuit A K B \diamond 8 7 5 \clubsuit K 10 9

2. Kontra vagy közbeszólás?

Meghatároztuk az információs kontra minimális követelményeit. De mit tegyünk, ha erősebb a lap, különösképpen, ha ötös szín is van benne? Van egy-két ötletem.

1. Két ötös színnel ne kontrázz, szólj inkább közbe! Ha kontrázol, és partnered nem hosszú színeid egyikét választja, találgathatsz, melyik színeddel hozakodj elő. Jobb, ha egymás után bemented mindkettőt.
2. Ha ötös nemesed van, mondd be azonnal! Természetesnek tűnhet \spadesuit K B 7 4 2 \heartsuit A B 6 4 \diamond 4 \clubsuit A 9 5 lappal kontrázni az 1 \diamond -ra, de ritkán fogjól elsülni. Az 5-3-as pikk találkozás az alábbi licitmenetek bármelyikében kimaradhat:
1 \diamond -kontra-passz-1 szan/2 \clubsuit -passz-?
1 \diamond -kontra-2 \diamond -passz-passz-?
1 \diamond -kontra-2 \diamond -3 \clubsuit -passz-?
3. Ha gyatra ötös színeddel csak a kettes magasságon tudnál belépni,

próbálj inkább kontrázni! Kontrázz 1 \diamond -ra \spadesuit D 6 4 \heartsuit A 8 5 \diamond 6 4 \clubsuit A D 7 4 2 lappal,
1 \heartsuit -re \spadesuit D 9 4 \heartsuit B 7 \diamond A 9 7 4 3 \clubsuit A K 5 lappal,
1 \spadesuit -re \spadesuit A 3 \heartsuit D 7 5 \diamond A 7 3 \clubsuit A 10 8 7 4 lappal.

Ebből következik az „igazítás azonos magasságon” típusú kontra. Aki az 1 \spadesuit -re

\spadesuit K 5 \heartsuit D B 10 3 \diamond A 8 7 4 2 \clubsuit K B lappal 2 \diamond -t szokott mondani, nagy kockázatot vállal. Kontrázni kell, majd a partner 1 szan/2 \diamond /2 \heartsuit válaszára passzolni. És ha a partner 2 \clubsuit -fet mond? 2 \diamond -t kell rámondani! Állapodj meg partnerreddel abban, hogy ez a licitmenet nem ígér erős lapot. Persze treffel ezt nem adhatod elő.

4. Inkább a közbeszólást válaszd még nagy lappal is, ha nem bírnád el partnered választását egy magas rangú színben!
 \spadesuit A K 9 8 \heartsuit 9 \diamond A K D B 7 4 \clubsuit 9 2 igazán nem rossz lap, mondj vele mégis 1 \diamond -t! Nem fogja körpassz követni. Ha kontrázol, partnered képes lesz 4 \heartsuit -t mondani, ha a lapja \spadesuit B 5 4 \diamond D B 8 7 6 4 2 \diamond 6 3 \clubsuit 5
5. Ha színedet csak a kettes magasságon tudnád bemondani, és nagy lapod van, kontrázz! Pl.: \spadesuit K 5 \heartsuit A D \diamond K D B 10 6 3 \clubsuit A 7 2. Ne feledd, hogy a kettes magasságú közbeszólásokat sokkal gyakrabban adják körpasszra.
6. Minor indulásra 4-4-gyel a majorokban akkor is kontrázz, ha a nem licitált minorban csak két lapod van! Boldogan kontráznék 1 \clubsuit -re a \spadesuit A D 7 4 \heartsuit K B 9 5 \diamond A 6 \clubsuit 8 7 4 lappal. Idegesen, de azért kontráznék 1 \diamond -ra \spadesuit K B 9 6 \heartsuit A B 9 4 \diamond 10 7 5 \clubsuit K D birtokában. Az előbbihez képest az a különbség, hogy a partner, ha gyenge, és treffeje van, azt csak a kettes magasságon tudja bemondani.

3. Ha az ellenfél kontrázik

Kezdő korunkban arra tanítottak, hogy 10 vagy több ponttal rekontrázzunk, ha az ellenfél megkontrázza partnerünk indulását. Minden más megmozdulás tagadja a 10 pontot – mondták. Ugyan ez a tanács is több a semminél, manapság már nem kielégítő.

1 ♠-kontra után a

♠ 6 4 3 ♡ A D 9 4 ♦ K 7 3 2 ♣ B 5

lap nem alkalmas rekontrárára.

Hasonló a helyzet 1 ♣ kontra után a

♠ 9 ♡ A B 10 6 4 ♦ A 8 ♣ B 8 5 4 2

lappal.

Később majd részletezzük, hogyan kell viselkedni az ellenfél kontrájára, de szeretnénk egy kvízzel kezdeni. Mit licitálsz 1 ♣-kontra után a következő lappal?

1. ♠ 8 6 4 3 ♡ 8 5 3 2 ♦ D 9 7 6 4 ♣ –

2. ♠ 6 4 ♡ 9 7 4 3 ♦ B 6 2 ♣ A D 9 6

3. ♠ K B 10 8 7 4 ♡ 6 4 ♦ 3 2 ♣ 8 5 4

4. ♠ K 6 4 3 ♡ K D 7 2 ♦ 8 7 ♣ 9 4 2

5. ♠ D 8 7 4 ♡ 10 6 4 3 2 ♦ K 7 3 ♣ 8

Válaszok:

1. Passz. Ha mögötted passzolnak, majd a partnered kimenekül. Ha licitálsz, partnered azt hiszi, lapod van.
2. 2 ♣. Ne törődj azzal, hogy kőr találkozásod lehet! Az ellenfél ügyis túllicitál pikkből. Jobb a lapot egy licittel leírni. Így még indító kijátaszást is javasolsz.
3. 2 ♠. Messze a legjobb licit bármilyen szkörhelyzetben. A gyenge ugrások a jó küzdelmi licit talpkövei.
4. 1 ♠. Mi a probléma? Lapunk van, tehát licitálunk.
5. Passz. Gyenge lap, nincs találkozás. Minek licitálni, ha nem muszáj?

Még egy eresztés: most 1 ♠-kontra a licit.

6. ♠ 9 4 ♡ A B 9 ♦ 9 6 4 ♣ 10 7 6 4 3

7. ♠ 9 4 ♡ K 10 9 4 ♦ 6 4 ♣ 10 7 6 4 3
8. ♠ 6 4 3 ♡ A D 9 4 ♦ K 7 3 2 ♣ B 5
9. ♠ 6 4 3 ♡ D 6 4 ♦ K 7 3 2 ♣ A B 10
10. ♠ 7 5 ♡ D 10 ♦ A 7 6 3 ♣ D 8 7 4 2

6. 2 ♠. Most vagy soha! A partnert emelni kell.

7. 3 ♠. Kötelező. Ez a licit kizáró.

8. 2 szan. Konvencionális limitelés, amely major indulás esetén négyes adut ígér. Ha csak három van, megpróbálunk a kettes magasságon maradni.

Ha az indulás minor, a 2 szan ötös adut vagy a hármass magassághoz megfelelő lapot ígér. 1 ♦-kontra után a 2 szan a jó licit a ♠ 6 4 ♡ 9 5 ♦ A D 10 8 ♣ K 9 7 6 4 lappal. 1 ♣-kontra után ugyanez a helyzet. Viszont a partner 1 ♣ indulása után a ♠ A 6 ♡ A 7 4 ♦ B 9 6 4 ♣ B 10 7 4 lappal a rekontra a jó, hátha alacsony tudunk maradni.

9. Rekontra, majd kőr emelés.

10. 1 szan. Jól leírja a lapot, és kizárhatja az ellenfelet a pikkből. Dublót ígér a partner színében!

4. Licit az ellenfél kontrája után

Azt állítottam, hogy 1 ♠-kontra után ♠ 6 4 3 ♡ A D 9 4 ♦ K 7 3 2 ♣ B 5 lappal nem rekontrázni kell, hanem 2 szant licitálni (limit-vagy jobb emelés). 1 ♣-kontra után sem szabad rekontrázni ♠ 9 ♡ A B 10 6 4 ♦ A 8 ♣ B 8 5 4 2 lappal. Az ellenfél nyilván pikket fog licitálni, ami után nehéz lesz bemutatni a kőrt, nem beszélve a nagy treff találkozásról. Az 1 ♠ az értelmes licit, amely nem tagadja a 10 pontot, csupán annyit jelent, hogy említésre méltó kőröd van. Majd a következő menetben bemutatod a laperódet.

Mikor jó a rekontra? Három laptípussal:

1. Amikor reális az ellenfél megbüntetésének az esélye. 1 ♠-kontra után boldogan rekontrázzunk

♠ A 10 9 6 ♥ 6 3 ♦ KB 7 4 3 ♣ K 5
lappal. 1 ♣ kontra után viszont hiú
ábránd lenne rekontrázni

♠ K 7 4 3 ♥ K 9 4 2 ♦ 8 ♣ A 9 6 5
lappal. Az ellenfélnek nyilván nagy
káró találkozása van. 1 ♥-t kell
mondani, keresve a színtalálko-
zást.

2. Egyenletes lap, amellyel a legfonto-
sabb közlendő a laperő. Példák
1 ♣-kontra-rekontrára:

♠ D 6 4 ♥ 10 7 3 ♦ A 9 6 3 ♣ A B 7

♠ A 7 4 ♥ K 9 3 ♦ K 9 6 4 3 ♣ 10 7

3. Jó lap, amellyel nincs egyéb jó licit.
Pl.:

♠ 6 3 ♥ A K ♦ 9 7 6 4 3 ♣ K 8 6 4.

Mi mást mondhatnánk ezzel a re-
kontrán kívül 1 ♥-kontra után?

Természetesnek tűnik, hogy rekontrá-
zunk, ha nálunk van a három nem licitált
szín, pl. a

♠ A D 8 5 ♥ 6 ♦ D 7 4 3 ♣ K 9 6 5

lappal 1 ♥-kontra után. Igaz, az ellenfél
már így is bajban van, de ezt még
fokozni is lehet. Képzeld magad az
ellenfél helyébe ezzel a prima lappal:

♠ B 6 3 ♥ D 7 4 2 ♦ B 5 ♣ 10 7 4 2.

Balról 1 ♥, partnered kontrázik, jobb-
ról passz, te jössz. Az 1 szanhoz gyen-
ge vagy, az 1 ♠ ugyan bejöhet, de
hosszú távon nem célszerű becsapnod
a partneredet. Nincs más választásod,
2 ♣-fet kell mondanod.

Ha viszont jobbra rekontráznak, fel-
szabadulsz a licitálás kötelezettsége
alól. Ha van mondanivalód, közöld. Ha
nincs – mint ezzel a lappal –, passzol-
hatsz. Ezzel lényegében a következőt
mondod a partnerednek: „Miattad ke-
rültünk bele, most húzz is ki belőle.”

Jusson ez eszedbe legközelebb,
amikor az ellenfél kontrája után lelki
szemeid előtt kóvér számjegyek jelen-
nek meg.

Nyugat lapjai a licitvetéledhöz

1. Általános mans, Kelet oszt.

« A D 9 4 ♥ K ♦ KB 8 7 6 3 ♣ K 4

2. Általános mans, Dél oszt, és 2 ♥-rel
indul (gyenge kettes).

♠ A D B 9 5 2 ♥ A 7 4 ♦ – ♣ A K 8 7

3. Kelet-Nyugat bellben, Kelet oszt.
Észak kórral közbeszól (nem ugorva), és
Dél eggyel megemeli (de legfeljebb
3 ♥-ig).

♠ 10 7 5 ♥ 9 5 ♦ A K 8 4 3 ♣ D 8 3

4. Általános mans, Nyugat oszt.

♠ A K D 8 7 6 3 ♥ 7 4 2 ♦ K 4 ♣ A

5. Általános bell, Észak oszt, és 3 ♦-val
indul.

♠ 10 4 ♥ B 5 ♦ A 7 3 ♣ K D B 8 7 2

6. Általános bell, Kelet oszt.

♠ 8 7 ♥ 8 5 ♦ B 10 9 3 ♣ A K B 7 4

7. Általános mans, Nyugat oszt.

♠ K 9 ♥ A 8 7 4 ♦ 5 ♣ A K 9 7 5 3

8. Észak-Dél bellben, Nyugat oszt.

♠ 6 2 ♥ A D 8 4 3 ♦ 9 ♣ K D 6 5 3

9. Általános mans, Kelet oszt.

♠ A D 10 9 7 4 3 2 ♥ K 4 ♦ – ♣ A K D

10. Általános mans, Kelet oszt.

♠ 6 ♥ A K D 7 ♦ D 10 9 7 6 ♣ B 9 2

Salgó Gábor

(1917–1992)

A Budapesti Bridzs Egyesület Elnöksége az 1972. szeptember 28-i – október 18-i ülésén hozott határozatával a Bridzsélet „olvasószerkesztő feladatával Salgó Gábort bízta meg, aki az MTI munkatársa, a DAILY NEWS bridzsrovatának szerkesztője”.

A bridzspályafutás az MTI-nél indult, és nem is sokkal korábban. Salgó Gábor 1969-ben javasolta, hogy indítsanak bridzsrovatot, vállalkozik ennek vezetésére. A lehetőséggel élve főleg aktuális híryanagot, ezen belül is a magyar bridzséletre vonatkozó tudósításokkal egybekapcsolt játszmaanyagot szeretett volna közreadni. Keresve a forrást, került kapcsolatba az akkor még egyesület formájában működő magyar bridzsszervezettel. A szolgáltatások rövid időn belül kölcsönössé váltak, és Salgó Gábor részéről egyre bővültek. A Bridzsélet szerkesztése volt a kezdet, ami kerek tíz éven át, 1981. márciusig tartott. Emellett az újságban mindvégig megjelentek cikkei, igen különböző tárggyal és terjedelemben, kezdve a nemzetközi sajtóban folytatott tallózás eredményéből adódó rövid ismertetésektől, esetleg csak egyszerű fordításoktól az élvezetes önálló összeállításokig. (Régi számok őrzőinek ajánlható újraolvasásra például az 1974 októberi számból az Otllikról szóló írás.) A nemzetközi bridzséletéről, ezen belül is a bridzsdiplomáciájáról, a nemzetközi szervezetek életéről adott beszámolók legtöbbször személyes kapcsolatokon, illetve ismereteken alapult.

A nemzetközi bridzsélet szervezőivel is már a bridzspályafutás kezdetén, a hetvenes évek elején összekerült. („Te vagy az egyetlen, akinek az a furcsa szokása, hogy a kapott levelekre válaszol” – tréfálkoztak vele.)

Két szervezet is invitálta, a bridzsújságírók nemzetközi szövetsége (IBPA) és az Európai Bridzs Liga. Az időbeni egybeesés és a kettőhöz kapcsolódó tevékenység összefüggései ellenére érdemes különválasztva szólni róluk.

Az IBPA-ba tagjai sorába Eric Jannersten (svéd bridzsíró, a szövetség akkor főtítkára) hívta 1971-ben. Ettől kezdve végig számos írása jelenik meg az IBPA Bulletin hasábjain, ezek közül elsősorban a magyar és egyéb környékbeli, más csatornán a világba nem jutó hírek jelentősek, s voltak különösen jelentősek abban az időben, amikor ez a vidék a nyugati bridzsvilág számára fehér foltnak számított. Az itteni versenyekre vonatkozó előzetes információk, a neveket, játszmákat tartalmazó beszámolók felrajzolták Kelet-Európát is a bridzsvilág térképére. A kapcsolat sok egyébre is jó volt, például arra, hogy néhány magyar bridzsező az IBPA szponzorált tagja lehessen (a korábban nehézségekbe ütköző, valótán lerovandó tagdíj fizetése alól mentesülve).

A hivatalos nemzetközi szereplés még fontosabb ága, hogy 1975-ben Brightonban megválasztják az Európai Bridzs Liga végrehajtó bizottsága tagjává, szakfeladatává téve kelet és nyugat összekötését. 1979-ben Lausanne-ban újraválasztották, a végrehajtó bizottsági tagság 1983-ig tartott.

Az aktivitás nem korlátozódott Európára. Emlékezzünk például az amerikai liga elnökének, Lew Mathe-nak 1975-ös magyarországi látogatására, a világszövetség őt is magába foglaló küldöttségének (Ortiz Patino, Harold Franklin, Albert Dormer) 1982-es kelet-európai körútjára.

A külkapcsolatok gyümölcsei a magyarországi bridzsrendezvények szá-

mára érlelődtek. Az impozáns kapcsolatrendszernek és a kevésbé hangzatos, de a megvalósításhoz nélkülözhetetlen aprómunka végzésének köszönhető, hogy Salgó Gábor aligha nélkülözhető szerepet kapott Magyarország nemzetközi bridzszervezőiyeinek előkészítésében és lebonyolításában. Kiemelkedik a sorból az 1977-ben rendezett ifjúsági tábor, az 1986-os ifjúsági Európa-bajnokság, a női bridzsdzsembori 1989-ben. Számolatlanul tegyük hozzá a Philip Morris, az Epson versenyeket, a Cino del Duca alapítványhoz fűződő összekötő szerepet, annak elősegítését, hogy legyenek magyar résztvevői a nemzetközi torna-

vezetői tanfolyamoknak. A külföldre küldött verseny meghívókon mindig olvasható volt neve, telefonszáma, vállalta az ezzel járó nem csekély kényelmetlenséget, fáradságot.

Három éve lefordította Hugh Kelsey számára Ottlik Béla egyedülálló, de a nemzetközi publikum elől a Bridzselet 1973-as évfolyamának néhány számába rejtett Cohen-cikkeit. (Kelsey balesete miatt az angol nyelvű közreadás továbbra is késik.)

A december 3-i Butler fordulón még játszott. Gyógyíthatatlan betegségét feltáró műtét után, december 16-án hunyt el.

Villányi Ágoston

Versenynaptár 1993-ra

Április	11–12.	Eisenstadt (csapat és páros)
	13–15. 29–	Budapest, Mitchel páros indulása
Május	–2.	Balatonkenese (csapat és páros)
	13–16.	Harkány (csapat és páros)
	13–16.	Igls (csapat és páros)
	17–23.	VBC Ünnepi Hetek
Június	26–30.	Velden (csapat és páros)
	5–6.	Bregenz (páros)
	12–26.	Csapat EB, Női Páros EB (Menton, F)
	25–26.	Pörtschach (páros)
Július	25-től	Miskolc (csapat és páros)
	4–10.	Bad Kleinkirchheim (különféle versenyszámok)
Augusztus	1–7.	Loiben (különféle versenyszámok)
	19–22.	Tata (csapat és páros)
	26–29.	Balatonalmádi (különféle versenyszámok)
Szeptember	3–5.	Soltvadkert (csapat és páros)
	14–16.	Budapest, indul a csapatbajnokság
	16–19.	Weinlesepokal
	17–19.	Gyoma-Endrőd (csapat és páros)
Október	1–3.	Nyíregyháza (csapat és páros)
	14–17.	Gemenc (csapat és páros)
	16–17.	Salzburg (páros)
November	5–7.	Eger (csapat és páros)
	25–28.	Keszthely (csapat és páros)
	30–	
December	2.	Indul a Butler páros
	10.	Budapest, országos páros selejtező
	27.	Dunaújváros (páros)

EREDMÉNYLISTÁK

MESTERPONTLISTA 1992.

1. Szilágyi László	1320	56. Holyinka Péter	444	111. Csiszár Imre	213
2. Széles Csaba	1311	57. Kováts Zerna	424	112. Kertes Ottó	213
3. Dumbovich Miklós	1265	58. Bárczy Péter	411	113. Szűcs Mária	212
4. Kovács Mihály	1120	59. Falus Gábor	406	114. Bálint Balázs	212
5. Jakab Sándor	1099	60. Tóth István	406	115. Nagyiván Gábor	212
6. Gál Péter	1037	61. Cziffra András	389	116. Klein László	208
7. Winkler Gábor	940	62. Anders Tibor	389	117. Nagy Attila	203
8. Homonnay Géza	924	63. Ecsedi Lajos	384	118. Topolyi Magda	203
9. Macskásy Gábor	911	64. Welker Jácint	371	119. Vikor György	203
10. Linczmayer Lajos	897	65. Harsányi Lajos	365	120. Zoller Róbert	202
11. Szalay György	891	66. Árvay Gyula	365	121. Faragó András	201
12. Vikor Dániel	880	67. Vinkler László	354	122. Nagy István (-Szabó)	198
13. Szappanos Géza	863	68. Jónap Ferenc	351	123. Szamos Gábor	198
14. Zöld Ferenc	827	69. Szabó László	346	124. Vida Mihály	196
15. Kuttner György	823	70. Pál Sándor	346	125. Szalka Júlia	195
16. Magyar Péter	782	71. Zsák Zoltán	342	126. Varsányi László	193
17. Kovács András	757	72. Koltai Gábor	339	127. Bartók Mihály	192
18. Siba Gergely	752	73. András Imre	339	128. Jónap Ferencné	189
19. Szirmay György	750	74. Bata András	339	129. Pallos Imre	187
20. Szász György	739	75. Kalmár Zoltán	335	130. Takács Gábor	187
21. Kaufmann István	721	76. Kisgyörgy Lajos	331	131. Aczél Pál	186
22. Földi József	716	77. Czimer Csaba	319	132. Bozzai Péter	186
23. Vági György	702	78. Vég Tibor ifj.	312	133. Nyárádi Gábor	185
24. Nikolett Tamás	691	79. Csepeli Miklós	306	134. Magyar Zoltán	183
25. Monori György	654	80. Lukácsi László	291	135. Germadits Vilmos	183
26. Szalka Tamás	651	81. Fogarassy Bálint	288	136. Andrásfai Béla	183
27. Hegyi András	632	82. Lendvai Miklós	288	137. Goth Gábor	180
28. Marjai György	626	83. Szabados Erzsébet	288	138. Martinkó István	180
29. Bíró László	622	84. Makai László	285	139. Bolgár Pál	180
30. Dienes Ödön	620	85. Kállay Tamás (Sz.)	284	140. Hajlik Gábor	178
31. Varga István	614	86. Éliás Imre	282	141. Márton Géza	174
32. Balázs István	611	87. Bárány György	279	142. Kádár Katalin	169
33. Szóts Gábor	603	88. Tarnay Gyula	276	143. Béda Benő	165
34. Osskó András	585	89. Petravich Gábor	273	144. Németh Judit	165
35. Vég Tibor	572	90. Faludy György	271	145. Pető Zoltán	164
36. Gulyás Dániel	569	91. Nemes László	271	146. Csiki Vidor	162
37. Gabos Gábor	565	92. Sztrapkovits László	271	147. Poór István	161
38. Ribényi Ákos	562	93. Boóc András	270	148. Lovász Péter	160
39. Bartis Béla	539	94. Honti László	268	149. Máthé Sarolta	159
40. Lakatos Péter	534	95. Mezei Katalin	268	150. Nádas András	159
41. Ormay György	530	96. Pákozdi Gábor	265	151. Drasnai József	158
42. Argay Gyula	528	97. Tihanyi Katalin	263	152. Tóth Judit	157
43. Pelikán József	522	98. Szvitacs István	257	153. Liska Péter	155
44. Demeter Gábor	518	99. Bánki Zsuzsa	255	154. Dörnyei Gábor	154
45. Fogaras András	517	100. Nyárádi Ibolya	251	155. Zánkay Péter	154
46. Hajdu Péter	514	101. Horváth Antal	249	156. Quittner Gusztáv	145
47. Bánki Zoltán	508	102. Bláncz Tamás	243	157. Kerti István	143
48. Cziráky Péter	504	103. Wellner Péter	243	158. Szabó István	143
49. Kelen Károly	502	104. Bari Mária	242	159. Fodor Tamás	143
50. Mirk Gábor	499	105. Gerő István	241	160. Quittner Pál	143
51. Ajkai László	487	106. Kerényi Zoltán	240	161. Talyigás András	143
52. Csóka Árpád	487	107. Kovács Tibor	227	162. Szőnyi György	143
53. Kepecs Gábor	474	108. Marczona Mariann	222	163. Hajdu Lajos	142
54. Lévai Ferenc	472	109. Minarik Attila	222	164. Vikor Krisztián	140
55. Lévai János	450	110. Boros András	214	165. Bárczy Zsolt	139

Munkaevet 1992

166. Schweitzer József	137	226. Bártfai Pál	71	286. Vatai Józsefné	37
167. Harangozó László	135	227. Bartha Gábor	71	287. Vatai József	37
168. Bánkóvi György	135	228. Kovács Attila	71	288. Soproni Gábor	36
169. Bari István	135	229. Klein Jenőné	70	289. Arató Péter II.	36
170. Gyulay Judit	134	230. Varga László (-Réti)	70	290. Rónai Tamás	36
171. Springer György	134	231. Csipka Edit	68	291. Bucskó Mihály	35
172. Kotányi Zoltán	134	232. Kákóczy Ilona	68	292. Jávorfy Mihály	35
173. Vékony György	134	233. Beck Anna	66	293. Bán Gábor	35
174. Baláspiri Csaba	133	234. Trencsényi Ágnes	66	294. Vadai Péterné	35
175. Csehó Zoltán	133	235. Ragályi István	65	295. Nagy István (-Siba)	33
176. Kardos János	132	236. Fazakas Gergely	64	296. Márkus László	33
177. Kelen László	131	237. Kálmán Kristóf	64	297. Békési Sándor	33
178. Lelkes Béla	129	238. Dessewffy László	63	298. Gosztonyi Miklós	33
179. Mérei László	129	239. Makara Klára	63	299. Vadai Péter	33
180. Bóc István	127	240. Declava László	62	300. Pajner Tibor	32
181. Kis György	125	241. Gyulai András	60	301. Sándor Judith	32
182. Krieger Artúr	123	242. Liska Tibor	60	302. Bösözőrményi Katalin	32
183. Berentey Ernő	122	243. Reviczky Győző	59	303. Gárdos Gábor	32
184. Forgách Ferenc	112	244. Láng Róbert	59	304. Vörös Klára	32
185. Kása Mária	111	245. Szikrai	59	305. Balogh Albert	31
186. Kása Miklós	111	246. Róna Lívია	58	306. Kerényi István	31
187. Gráf Gábor	110	247. Dessewffy Arisztid	57	307. jakab István	31
188. Szűcs György	107	248. Ragályi Judit	57	308. Bleyer András	30
189. Árgyelán János Gyula	104	249. Szetey Zoltán	57	309. Balázs Ottó	30
190. Balogh Szabolcs	104	250. Félegyházi T.	56	310. Szentmiklóssy F-né	30
191. Rázsó Gyula	102	251. Buglyó Sándor	56	311. Eless Miklós	28
192. Csipka Szilvia	101	252. Szesztay Zsolt	56	312. Fövényi Mihály	28
193. Bárdossy Dániel	99	253. Mihály Tibor	54	313. Orbán Katalin	28
194. Bleuér Miklós	99	254. Lénárt Zoltán	54	314. Arató Péter I.	28
195. Csipka Tamás	99	255. Halusz Gálja	53	315. Söpkéz Sándorné	28
196. Mihályfi László	97	256. Barna Csaba	52	316. Radinszky András	28
197. Éliás Gyula	94	257. Kocsis József	52	317. Pásztor Akos	28
198. Kalocsay András	91	258. Szabados Júlia	52	318. Lengyel Józsefné	28
199. Gulcsik Katalin	91	259. Riborics György	52	319. Gröbler Tamás	27
200. Göcze Gyula	90	260. Harsányi József	51	320. Mátys László	27
201. Kertes Ottóné	90	261. Fris Miklós	50	321. Kovács (Szhbatta)	27
202. Szabolcs Károly	90	262. Koczka György	49	322. Nagy (Szhbatta)	27
203. Réti Zsuzsa	89	263. Ferenczi György	49	323. Szentmiklóssy Ferenc	27
204. Szász Domokos	89	264. Gólya Vera	49	324. Bujdosó Lajos	26
205. Kelen Ágnes	88	265. Szombati István	49	325. Dobos András	26
206. Hunyadi Ferenc	87	266. Rásonyi György	48	326. Susits László	26
207. Szetey András	84	267. Czifer Béla	48	327. Tomorszky Gyula	26
208. Jancsó Árpád	83	268. Madarász Imre	47	328. Vaár Péter	26
209. Molnár László	83	269. Fürst Vilmos	47	329. Csabai Ferenc	26
210. Krausz	83	270. Grieger Ádám	45	330. Geller János	25
211. Szabó Lajos	81	271. Baksay László	45	331. Kolosi Tamás	25
212. Kapcsos Géza	81	272. Karajannisz Manolosz	43	332. Sík Endre	25
213. Hittmann László	80	273. András Miklós	43	333. Krajcsovics Ferenc	24
214. Kovács Mátvás	79	274. Gulcsik Gábor	42	334. Papp Csaba	24
215. Oláh Lajos	78	275. Sebes Gábor	42	335. Pártos György	24
216. Pogány János	78	276. Lukács Antal	41	336. Turjánzsky Edit	24
217. Póka Péter	78	277. Benedek Béla	40	337. Czunyiné	24
218. Bódis Gyula	78	278. Farkas Katalin	40	338. Reszler Antal	24
219. Macskásy Ernő	77	279. Kerkovits Gábor	40	339. Szabó Zoltán	24
220. Macskásy Judit	77	280. Bíró Lajos	40	340. Zoller József	24
221. Serdült Tibor	74	281. Kiss Péter	39	341. Torma	24
222. Bohner Róbert	72	282. Starkey Steve	39	342. Szabó Sándor	24
223. Scharnitzky Péter	72	283. Harmath Tibor	39	343. Pongrácz Károly	23
224. Borsos László	72	284. Lengyel József	38	344. Komlósy	23
225. Szabószűcs Gábor	72	285. Csibi Éva	37	345. Biborka Tamás	23

346. Rényi	23	395. Marton Béla	10	445. Nikolits Éva	3
347. Klím István	22	396. Ember Károly	10	446. Somhegyi Béla	3
348. Kerekes Zsuzsa	22	397. Eleőd Ákos	10	447. Czizgány Tibor	3
349. Veték Lajos	22	398. Seres Péter	10	448. Vajda Ágnes	3
350. Varga Sándor	22	399. Kállay Tamás (-Marto)	10	449. Keresztes Miklós	3
351. Gál Attila	22	400. Arató Ágnes	10	450. Wellner Péterné	3
352. Reich Ágnes	21	401. Nádasi György	10	451. Révész Ferenc	3
353. Solt György	21	402. Patkai György	10	452. Nagy Károly	3
354. Takács Józsefné	21	403. Papp László	10	453. Ortel Endre	3
355. Takács József	21	404. Csarnogurszky István	10	454. Hajnal László	3
356. Jankó	21	405. Varga László (Győr)	10	455. Jung Sándor	3
357. György József	20	406. Pataki Jenő	10	456. Pavlik Oszkár	3
358. Osváth Szabolcs	20	407. Munkácsy István	10	457. Juvanecz Péter	3
359. Makra Károly	20	408. Szalay Csabáné	10	458. Ossko Péter	3
360. Nyulász	20	409. Várnai János	10	459. Pavlik Attila	3
361. Soterius Marcel	19	410. Villányi Ágoston	10	460. Váró László	3
362. Ligeti Gyula	19	411. Kabai Zoltán	10	461. Pavlik Gábor	3
363. Zempléni Éva	19	412. Tanos Ervin	10	462. Szabó László (Tatab)	2
364. Zempléni András	19	413. László Mátyás	10	463. Dobi Imre	2
365. Bíró Erika	18	414. Szalay Csaba	10	464. Rauscher József	2
366. Werner	18	415. Kós Géza	9	465. Fekete István	2
367. Salamon András	17	416. Lovas György	9	466. Rabin László	2
368. Csongrádi Károly	17	417. Uray Sándor	9	467. Károlyi Józsefné	2
369. Varga László (-Salam)	17	418. Toron János	9	468. Rác	2
370. Szabó Zoltán (Bencsik)	17	419. Mallász Ottóné	9	469. Székely Katalin	2
371. Zsótér Andrásné	17	420. Révai Gábor	8	470. Zalay György	2
372. Turcsányi Péter	17	421. Kristóffy Attila	8	471. Vörös Zsuzsa	2
373. Krispan	17	422. Salamanoff Veronique	8	472. Kessler Ferenc	2
374. Laky Zsolt	17	423. Péchy Miklós	8	473. Laufer Tamás	2
375. Trenka	17	424. Balogh László	8	474. Grossmann Péter	2
376. Medvigy	17	425. Pécsi Gyula	7	475. Surányi Ágnes	2
377. Székely Éva	16	426. Andor Emőke	7	476. Gröbler András	2
378. Kiss János	15	427. Palócz István	7	477. Baán Attila	2
379. Kisgyörgy Lajos ifj.	15	428. Andor György	7	478. Baán Dénes	2
380. Frey Endre	15	429. Szalka Péter	7	479. Zwada Ildikó	2
381. Szigethy	15	430. Tölgyesi Eszter	7	480. Barkó István	1
382. Siba László	14	431. Popper László	7	481. Glaser Ágota	1
383. M. Kovács	14	432. Vincze István	7	482. Lesch Gyula	1
384. Várkonyi (Paks)	14	433. Nyirati Gábor	6	483. Sáfár Gyöngyi	1
385. M. Kovácsné	14	434. Bikki Gábor	6	484. Kelen Botond	1
386. Bartha László	13	435. Gergely Péter	6	485. Szemere Erika	1
387. Kövesdi László	13	436. Gerencsér István	6	486. Tátos Győző	1
388. Herczegfalvy Imre	13	437. Radványi I.	6	487. Zombori István	1
389. Hazai Géza	12	438. Kovács Gézáné	6	488. Stern György	1
390. Czár	12	439. Abonyi József	5	489. Varga Tibor	1
391. Hazai Tamás	12	440. Tala Péter	5	490. Székely Gábor	1
392. Újlaki Péter	12	441. Szűcs János	5	491. Székely Béla	1
393. Detre Katalin	11	442. Sztitner György	5	492. Bozsza György	1
394. Maros László	10	443. Váradiné	5	493. Hurbán László	1
		444. Váradi	5		

M-LIFT KFT

1136 Budapest, Pannónia u. 34.

Vállaljuk
felvonók általánydíjas karbantartását
az év minden napján

Tel.: 149-5125

Egyedi hangulatú irodák
és szállodák berendezésére alkalmas
bútorrendszer forgalmazása:



BÚTORCSALÁD

iroda- és szállodabútor család

Bemutatóterem:
1132 Budapest, Kresz Géza u. 18.
Tel.: 131-0311

ÚJ OPEL VECTRA

MACCANN-FRIKSON



A MEGALAPOZOTT DÖNTÉS.

Az új Opel Vectra ötvözi a precíz német technológiát, az izgalmas külsőt és a minden eddiginél nagyobb biztonságot.

Új Opel Vectra – új lehetőségek. 1,7 literes turbódízel, 2,0 literes benzines turbó és további öt katalizátoros motorválogatás.

Új Opel Vectra – új biztonság. Körkörös ütközésvédelem, dupla acélsőmegegerősítés az ajtóknál, aktív övfeszítőrendszer. És mindez alapáron!

Új Opel Vectra – új stílus. Áramvonalas, utánozhatatlanul ragyogó külső.

Új Opel Vectra

A választás technikája – a technika választása.

Az összes Opel típus már részletre is megvásárolható és lízingelhető.

Íme, az Opel!

OPEL 

Krautzberger Spritztechnik

Krautzberger GmbH.
Postfach 168
D-6228 Eltville 1
Telefon: 0 6123/698-0
Telex: 4182 484 keo
Fax: 0 6123/63466

Krautzberger GmbH.
Linzer Str. 1
A-3003 Gablitz (bei Wien)
Telefon: 0 2231/5191-0
Telex: 133 746 keo
Fax: 0 231/5193-14

Krautzberger FEF KFT.
Mozsár u. 9. IV./50
H-1066 Budapest
Telefon: 1/11-6030
Fax: 1/131-6931

**..weil's auf
Präzision
ankommt**



BRIDZSÉLET

A MAGYAR BRIDZS SZÖVETSÉG TÁJÉKOZTATÓJA
1992. 9-10.

Ára: 80,- Ft



LEVÉL ROMÁNIÁBÓL

ORSZÁGOS

PÁROSBAJNOKSÁG

ELLENJÁTÉK

KÖZÉPFOKON 4.

LOIBAN 1992.

DIÁKBAJNOKSÁG

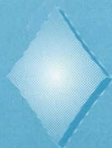
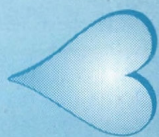
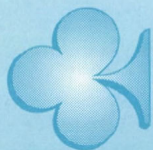

TARTALOM

Levél Romániából	1
Olvasói levél	3
24. óra küszöbén	4
Országos párosbajnokság	5
Ki licitál jobban?	14
Steven Sharke: Ellenjáték középfokon	19
Kisgyörg Lajos: Loiban 1992	27
Zoller Róbet: Diákbajnokság	28
Eredménylisták	30

Szóts Gábor

EGY KÖZEPES NEHÉZSÉGŰ NÉGYLAPOS FELADVÁNY

Az IBBF csapatversenyén Szentpétervár csapata ellen játszottuk az alábbi leosztást:

Észak oszt, Kelet–Nyugat bellben

	♠ 10 9 8 x x											
	♥ –											
	♦ A B x											
	♣ A D x x x											
♠ A x	<table border="1"> <tr> <td></td> <td>É</td> <td></td> </tr> <tr> <td>Ny</td> <td></td> <td>K</td> </tr> <tr> <td></td> <td>D</td> <td></td> </tr> </table>		É		Ny		K		D		♠ K B x x	
		É										
Ny			K									
		D										
♥ 10 9 8 x		♥ A B x x x x										
♦ K 9 x	♦ x											
♣ B 9 x x	♣ x x											
	♠ D x											
	♥ K D x											
	♦ D 10 x x x x											
	♣ K D											

Mi az asztalunknál az Észak–Dél lapokkal 3 szant szerettünk volna játszani, de az ellenfél ezt lementette 4 ♥-rel, amely 500-at bukott.

Az érdekességet a másik terem szolgáltatta, ahol az ellenfél ugyanezekkel a lapokkal 5 ♦-ra vállalkozott, és egyet bukott. Vajon teljesíthető-e a felvétel Nyugat kör indulása után? Sokáig próbálkoztunk, mígnem csapattunk egyik tagja, Kovács András rájött a megoldásra (l. a 27. oldalon).

ISSN 0133-6886

BRIDZSÉLET A Magyar Bridzs Szövetség (1502 Budapest, Pf. 253) tájékoztatója. Előfizethető csekken vagy a Magyar Bridzs Szövetség pénztáránál. Előfizetési díj egy évre 480 Ft
Főszerkesztő: Szóts Gábor
1081 Budapest, Kiss József u. 7.
Tel.: 113-2746,
munkahely: 201-5455 (2514)
Műszaki szerkesztő: M. Beck Anna
Szedés: Argos Kft.

XXXIV.
évfolyam

Nyomás: ALFADAT–PRESS Kft.
Kéziratot nem őrzünk meg és nem küldünk vissza

LEVÉL ROMÁNIÁBÓL

Nem tudom, hogy a kommunizmus megszűnése után Magyarországon is szokásossá vált-e – mint Romániában Ceausescu „aranykora után” – az évfordulók megünneplése. Nálunk nem szalasztanak el egyetlen alkalmat sem, hogy valakit vagy valamit meg ne ünnepeljenek – legyen az szent, író, énekes, történelmi esemény, falu, város, első olimpiai bajnok, első mozdony, stb. Virágszuszorúk, nagy díszbeszéddek és „szabad nap” – hadd pihenjünk egy kicsit.

Kihasználók én is egy ilyen alkalmat, amelyet a magyar–román bridzskapcsolatok létrejöttének 25 éves évfordulója kínál. Ez nekünk nagyon sokat jelentett. Az első kapcsolat után nálunk is fellendült a bridzsversenyzés, amiért én a magam részéről – de a többi román versenyző nevében is – hadd fejezzem ki irántatok érzett tiszteletemet.

A magyar bridzsnak hagyományai vannak. A magyar válogatott már a harmincas években nagy nemzetközi sikereket aratott. Emlékszem – még gyerek voltam –, milyen örömmel olvastam Darvas bridzsvovatát a „Színházi élet”-ben.

Nálunk ezidőtájt nagy secend uralkodott. 1945 után – hála Sztálinnak és a „felszabadulásnak” – csak titokban otthon, baráti körben mertünk egy-egy robbert lejtászni.

Aztán egy szép napon Bukarestben is megrendeztek – egy kultúrházban – egy szerény bridzsvenyt, és a román játékosok újra felfedezték a játék szépségét és varázsát. A szeretett János bácsinak és a már elhunyt Szász Béla marosvásárhelyi újságírónak köszönhetően egy marosvásárhelyi versenyen első ízben ülhetek egy asztalnál a román játékosok a tapasztalt magyar versenyzőkkel.

Ezután villámsebessen – mint eső után a vadgombák – jöttek létre Kolozsváron, Aradon, Temesvásáron, Szatmáron, Nagyváradon, Brassón, lasiban, Craiova-ban, Ploiesti-en és sok más városban a bridzsklubok. Az emberek beleszerettek ebbe a szép játékba, és mindenki minél többet szeretett volna versenyezni.

1970 és 1983 között (1983-ban Ceausescu hivatalosan betiltotta a bridzsjátékot) – anélkül, hogy létezett volna bridzsszövetségünk – nemzeti bajnokságokat rendeztünk, szép versenynaptárunk volt, sőt még nemzetközi mérkőzéseken is részt vettünk. Vendégei voltunk Magyarországnak, Csehszlovákiának és Lengyelországnak. Sajnos, arra nem volt remény, hogy a szűk Kelet-európán túlra is eljuthassunk.

Ebben az időben tevékenységünk szoros kapcsolatban volt a magyar bridzsgyesületekkel, de főleg János bácsival, aki fáradságot nem ismerve vissza-visszatért hozzánk bíraskodni. És természetesen többnyire elkísérték a magyar éljátékosok is, akik színt adtak a mi nemzetközi versenyeknek.

Szép, romantikus kora volt ez a bridzsnak. 1970-ben Budapesten útjára indult a Szocialista Országok Kupája, amelyen veletek együtt mi is évről évre részt vettünk (Márton, Fülöp, Ihrig, stb. ideje volt ez.) Ez lehetőséget nyújtott arra, hogy Budapest és Erdély között – nemcsak játékosok között – szoros kapcsolatok jöjjenek létre, amelyek az évek múltával tartós, szép barátságáá kristályosodtak.

Amikor nektek sem volt könnyű nyugatra utazni, nagy örömmel vettek részt a mi szép félixfürdői, brassói, marosvásárhelyi és kolozsvári – elég magas színvonalú – versenyeken. Ezeket ismertük meg a Dumbovich,

Kovács, Linzcmayer, Nikolits-féle társaságot, akiknek fejlődését és nemzetközi sikereit örömmel és tisztelettel figyeltük.

Az 1989-es forradalom után nálunk is hivatalos bridzsszövetség jött létre a Sport és Ifjúsági Minisztérium keretén belül. Jelenleg 45 városban működnek bridzsklubok, és gazdag versenynaptárunk van. Jelenleg csak 1600 igazolt játékosunk van. Ez a szám sokkal kisebb, mint 1983-ban volt – okát nehéz gazdasági helyzetünkben kereshetjük. A fejlődés a bridzs terén is egyhelyben áll. Reményt ad viszont az a tény, hogy nagyon sok fiatal – diák és egyetemista – kopogtat a klubok ajtaján, és lassanként beleszeret ebbe a szép játékba. Örömmel tölt el az a tény is, hogy nagyon sok újságban és folyóiratban bridzsrovat kapott helyet.

Személy szerint én is folytatom az 1975-ben elindított „Expert Bridge” kiadását, és szívből remélem, hogy az első nagy szerelmem – a bridzs – mint játék, és sport sohasem fog eltűnni.

Franciaországban tevékenykedik

10–15 éljátékosunk, akik utánozni próbálják a lengyel játékosokat – reméljük, sikerrel.

Remény van arra is, hogy ebben az évben mi is részt tudunk venni az európai nemzetközi versenyeken. Adig is felhívjuk figyelmüket néhány versenyünkre:

Június–július Bukerest

Szeptember

eleje Mamaia – Fekete-tenger

November Brassó – Erdély

Várjuk, hogy megjelentek egy nagy Ikarus busszal, János bácsival az élen, s akkor mi majd szívből jövő, baráti „isten hozott”-tal fogadunk benneteket.

Kérlek, fogadjátok addig is baráti elismerésemet bridzstevékenységetekért, és tiszteletemet azok iránt, akik ezt nagy hozzáértéssel és szenvedéllyel irányítják.

És meg is kezdem a licitet: 1.

Coriolan Neamtzu

Az IBPA tagja,

a Bridge Expert szerkesztője

Nyugat lapjai a licitvetéledőhöz

1. Általános bell. Észak oszt és passzol. A második menetben Észak 2 ♦-t, Dél 3 ♦-t mond, ha lehetséges.

♣ A D 4 2 ♠ B ♦ 7 5 3 ♣ K 10 8 4 3

2. Általános mans, Kelet oszt.

♣ A D 5 ♠ A K D 3 ♦ A 10 8 7 3 ♣ D

3. Általános bell, Kelet oszt.

♣ D B 7 4 ♠ – ♦ A B 10 7 6 5 2 ♣ K 10

4. Észak–Dél bellben, Nyugat oszt.

♣ A D 9 4 ♠ B 9 ♦ A K B 10 8 6 3 ♣ –

5. Általános bell. Dél oszt és 1 ♠-val indul.

♣ K 10 7 4 3 ♠ K 10 5 ♦ D 6 ♣ A 7 6

6. Általános mans, Nyugat oszt.

♣ 7 4 3 ♠ 8 5 ♦ D B 10 6 3 ♣ K 7 4

7. Általános mans, Nyugat oszt.

♣ – ♠ K D B 10 9 ♦ K D B 5 ♣ A K 7 2

8. Észak–Dél bellben, Nyugat oszt.

♣ 7 6 4 ♠ D 9 6 4 2 ♦ A K 4 2 ♣ A

9. Kelet–Nyugat bellben, Nyugat oszt.

♣ K D ♠ A K D 4 ♦ A 9 7 4 ♣ 9 6 4

10. Észak–Dél bellben, Kelet oszt.

♣ A B 7 6 5 4 ♠ B 9 8 4 ♦ D 8 ♣ B

OLVASÓI LEVÉL

*Egy majdnem elégedett ember gondolatai
a Bridzsfesztiválról*

Még kissrác voltam, mikor szüleim már magukkal vittek versenyekre. Bár csak nézőként voltam jelen, megismerhettem Szentpéteri János bácsit, aki vigyázott ránk és kitűnően elszórakoztatott bennünket az öcsémmel, míg a többiek versenyeztek. Eközben maradt ideje arra is, hogy levezesse a fordulót és mindenkire volt – és van – egy kedves szava.

János bácsi nélkülözhetetlen a magyar bridzssport szervezésében, és bár már csak a szíve fiatal, ma is aktívan bekapcsolódik a munkába.

Tudjuk, hogy ma a nyugdíjasok helyzete Magyarországon enyhén szólva kritikus. János bácsi nyugdíja sem lehet sokkal több az átlagnál.

Találkoztam János bácsival a Bridzsfesztivál vegyes páros száma előtt. Kérdeztem, hogy játszik-e, azt felelte, hogy nem. Arra a kérdésemre, hogy miért – hiszen köztudott, hogy János bácsi legjobban vegyespároson szeret játszani – csak dörmögött valamit.

Nekem meggyőződésem, hogy a magas nevezési díj volt a probléma. Azt szeretném megkérdezni az MBSZ elnökségétől, annyira rosszul állunk anyagilag, hogy nem engedhetjük meg, hogy az az ember, aki a legtöbbet tette sportunkért, ingyen indulhasson a Szövetség versenyein? Ha egy mód van rá, kérem az elnökséget, hozzon egy határozatot erről, próbáljuk legalább egy gesztussal viszonzni azt a rengeteg segítséget, amit tőle kaptunk.

Még egy problémám volt – sokadmagammal – az IBBF kapcsán.

Tisztelet a kivételnek, de gyakorlatilag az összes Bulgáriából, Romániából, Oroszországból érkezett párra

igaz, hogy a tisztességes, fair versenyzést hírből sem ismerik.

Hosszú évek óta botrányok sorozata kíséri az IBBF versenyeit. Begondolkozások, szándékos vagy véletlen téves felvilágosítások, jelzések és az angol nyelv minimális ismeretének hiánya jellemzi a legtöbb keletről érkező játékost.

Azt gondolom, hogy az elnökségnek politikai oka van arra, hogy a játékosok ismételt jelzései ellenére se foglalkozzon az üggyel, de hosszú távon ez nem mehet így tovább.

Egyrészt a nemzetközi viszonylatban nagyon tisztességes magyar élmezőnynek joga van védelemre, másrészt, ha tűrjük ezeket a dolgokat, számítanunk kell egy erjedési folyamat megindulására a magyar bridzselők között is.

Két példát ki szeretnék emelni a sok közül:

Egy orosz pár ellen játszottunk a nyílt páros versenyen. A pár högytagja az első partiban 0 ásszal és egy sikénnel a kezében 50 másodpercig gondolkodott egy ászkérdésre adandó válaszon, a másodikban hosszan hezitált, mielőtt egyke lapját betette egy hívásba. Zsúrit sem kellett hívnom, Bíró László ott állt az asztalnál, de angol nyelvű figyelemztetéséből a pár egy szót sem értett.

A második esetben egy ukrán pár ellen játszottunk, és egyikük folyamatosan grimaszolt a 2 parti folyamán. A zsűri közölte, hogy mások már hívtak ellene zsúrit, de nem tud magán uralkodni, beteg.

Minden részvétem az övé, de abba kellen hagynia a versenyszerű bridzselést, hiszen ezzel az indokkal bárki megtehetné ugyanezt.

Az lenne az indítványom, hogy a

zsúri és a versenyrendezés határozottan, sőt keményen lépjen fel a szabályok betartásáért, és a notórius szabálysértőket szólítsa fel, hogy ne látogassák versenyünket!

A verseny szervezéséről annyit, hogy az Ecosoft kitett magáért, a helyszín és

a körülmények kitűnőek voltak. Javasolom, hogy a szervezők nézzenek olcsóbb szálláslehetőség után és azt is tegyék be a meghívóba, így az ideinél nagyobb mezőnyre számíthatnánk.

Budapest, 1993. január 3.
Üdvözlettel: Viktor Dániel

A 24. ÓRA KÜSZÖBÉN

Mindannyian, akik a magyar bridzs – sajnos kicsi – családjához tartozunk, tudjuk, hogy a civil életben tapasztalható nehézségek kihatnak a bridzstársadalomra is. Az életszínvonal csökkenése és a munkára fordított idő növelése azt eredményezi, hogy versenyeinket egyre kevesebben látogatják. Ennek következtében a bridzssport egyre szűkösebb anyagi eszközök felett rendelkezik, így nem tudja vonzóvá tenni sportunkat a fiatalok számára.

Ugyanakkor a Művelődési Minisztérium nem tulajdonít jelentőséget a bridzs szerepének a felsőfokú oktatásban – noha több európai országban kitűnő eredményeket érnek el a bridzs segítségével a döntéshozó készség fejlesztésében – így innen sem várhatunk segítséget.

Különösen furcsa a számomra az OISH hozzáállása sportunkhoz. A világ minden táján – az egykori keleti blokk kivételével – a bridzs és a sakk egyformán megbecsült helyet foglal el a sportban. Mindkettő olimpiai sportág, egyformán népszerű és hozzávetőleg ugyanakkora a tábora. (A bridzsé a nagyobb!) Ezekhez a tényekhez képest az OISH támogatása alacsonyának is kevés, míg a sakk az egyik legjobban támogatott sport.

Belátható, hogy csak magunkra számíthatunk, ha életet akarunk lehelni a halódó, belterjes bridzssportba.

A válságmenedzselés első lépését megtette az MBSz azzal, hogy létrehozta a Bridzs Ifjúsági Alapítványt. Külön szót érdemel Kisgyörgy Lajos hoz-

záállása, aki 20.000.- Ft-ot adott az alapítvány elindításához.

Azt gondolom, hogy itt az ideje, hogy mindenki, aki szereti a versenybridzset, erejéhez mérten mindent megtegyen azért, hogy szeretett sportunk újra népszerű legyen.

Rendeteg tagtársunk dolgozik vezető beosztásban, sokan sikeres vállalkozók. Elsősorban hozzájuk fordulok anyag támogatásért. Sok sporttársam rendelkezik megfelelő képzettséggel ahhoz, hogy fiatalokat oktasson. Bízom abban, hogy előbb-utóbb szükség lesz a tudásukra.

Magam felajánlok 20.000.- forintot az alapítvány számára, és saját erőből megtartom az első szintemelő tanfolyamot tehetséges kezdő versenyzők számára, mielőtt összeáll a megfelelő számú, a versenyzésbe bekapcsolódni vágyó fiatal.

Remélem, hogy ez a néhány gondolat felkeltette az önök érdeklődését. Kérem önöket, hogy erejükhöz mérten álljanak ügyünk mellé és támogassanak bennünket.

Budapest, 1993. január 24.
Viktor Dániel

Megjegyzés: Kérem a Bridzsélet Szerkesztőségét, hogy gondoskodjanak arról, hogy a Bridzs Ifjúsági Alapítvány számlaszáma, OTP XIII. ker. fiók 565-12665-4 rendszeresen jelenjen meg a lapban.

Köszönettel
Viktor Dániel

ORSZÁGOS PÁROSBAJNOKSÁG 1993

Nagyon hiányolom a Bridzséletből az élő versenytudósításokat, ezért olvastam igen nagy örömmel Kelen Karcsi kitűnő cikkét a legutóbbi számban az egri versenyről. E nemes kezdeményezés folytatásaként íme egy szubjektív beszámoló a február közepén lezajlott OPB döntőről.

Számomra az OPB mindig az év legjelentősebb hazai párosversenye. Sajnálatosnak tartom, hogy a magyar élmezőnyben nem mindenki gondolkodik így, és élpárjaink közül idén is többen távolmaradásukkal tüntettek – bár azt hiszem, a Szövetség is rangosabbá tehetné a versenyt valami tisztességesebb díj kiírásával. Mindenesetre most már évek óta az az érzésem, hogy hiába van selejtező, kiemelés stb. a döntőbe jutásért, magán a döntőn a 68 pár úgy szokott összejönni, hogy aki csak úgy beesik az utcáról, az is játszhat, holott itt nyilván a lehető leg-homogénabb mezőny kialakítása volna a cél.

A versenyt a már évek óta bevált rendszerben bonyolították le, azzal a finomítással, hogy nem 60, hanem 90 leosztás volt pénteken és szombaton, és az itt első 16 helyen végzett pár játszott vasárnap a barométer rendszerű döntőben. Az első 30 leosztásban 67%-ot teljesítettünk, ami akkora előnyt jelentett, hogy utána már két közepesebb eredmény (55%, 53%) is elég volt a selejtező fordulók megnyeréséhez. A döntőbe kerüléshez 53%-os átlagra volt szükség. Két éve sikerült a 17. helyen végezni a selejtezőkben, ez a szomorú dicsőség most a Kaufmann–Kisgyörgy párnak jutott osztályrészül, de meglepetésre nem került döntőbe a Bartis–Varga, Szapanos–Magyar és Gabos–Szalka párszem.

A selejtező fordulók során az alábbi

érdekes felvevőjáték-feladvány került a kezembe:

♠ B 10
♥ A 10 7 4
♦ A D B 8 2
♣ A 4

♠ A K D 9 8 6
♥ B 4
♦ –
♣ B 10 9 6 2

A felvétel 6 ♠ volt, a licitet nem ismer tetem, mert nem tűr nyomdafestéket, de a végső felvétel nem volt rossz, főleg azután, hogy Viktor Dani nem aduval, hanem körrel indult. A kérdés a treff szín kezelése az adott felvételben, tehát azzal a peremfeltétellel, hogy összesen egyet lehet lopni, mert amikor az ellenfél üti a lábon kiadó treffet, nyilván adut fog hívni. Több első osztályú felvevő is elbukta a felvételt, mert a kínálózó megoldást választotta, (a vesztő kör eldobása után), treff ász-treffet hívott. Pedig kicsit végiggondolva a helyzetet látható, hogy ez gyakorlatilag csak a 3–3-as treff elosztások esetén teljesíti a partit. Ha viszont a treff színt kézből kezdjük, például bubival, akkor többféle 4–2-es elosztás esetén is teljesítünk, egyrészt ha dubló figura van Nyugatnál, másrészt ha Nyugatnál van a negyedik mariázs. Ennek a játékmódnak van egy igen csekély kirővidülési kockázata, de összességében lényegesen jobb esélyt nyújt a teljesítésre, és mivel Nyugatnak most éppen K D 8 5-öt osztott az ECOSOFT programja, a pikk viszont 3–2-ben volt elosztva, így teljesítettem is a felvételt.

Aranyos történetet mesélt Tóth István. A selejtező vége felé, nyolcvan valahány partival a háta mögött az alábbi lapokat osztották neki és partnerének:

♠ D 8 3
 ♥ 10 7
 ♦ A B 8 6 2
 ♣ D 9 4

♠ A K 9 6 2
 ♥ B 9 5 3
 ♦ –
 ♣ A 10 8 3

Ebből a partiból a mezőny 2-3-4 pikket játszott és a treff eltalálásától függően kilencet vagy tízet ütött. (Nyugaton volt a harmadik treff király, Keleten a harmadik bubi.) Ellenünk például meghívták a treffet, úgyhogy Dumbovich gond nélkül tízet ütött a 4 pikk felvételben. Az adu indulás itt is gondokat okozhat a felvevőnek, mert nem tudja lelopni veszítő körjét.

Nos, a Tóth–Dienes pár valami oknál fogva a 3 szan felvételhez jutott el Dél lapjával, és Nyugat treffel indult. Totya meghökkenve nézte a két lapot, hogy hogy sikerült megtalálni ezt a felvételt, sőt meg is beszélte partnerével, hogy miért is nem pikket játszanak. Minden események, meg a lejátszott 85 parti okozta fáradtság azt a képzetet keltették benne, hogy 4 ♠-et játszik, és ennek megfelelően neki is látott a melleszín lelopásának – kőrt hívott a kezéből, az asztali hetest vitte a dáma. Az ellenfél treffet hívott a királyhoz, majd ismét treffet játszott. Totya ütött és ismét kőrt hívott, Nyugat beütött az ásszal és visszahívta a színt, amit a felvevő boldogan „ellopott” az asztalon, Kelet pedig ütött a királlyal. Most Totya le akarta hívni a pikk királyt, de szóltak, hogy nem ő van ütésben, amin eléggé elcsodálkozott, de mikor fény derült arra, hogy 3 szan a felvétel – terített, hiszen a pikk húzott és így minden lapja magas volt. A 600 átlag fölötti írást eredményezett.

A döntőbe jutott 16 pár 15 fordulóban mérte össze tudását, mindenki 3 partit játszott mindenki ellen, méghozzá hárométer rendszerben, tehát egy-egy

fordulóban a 8 asztalon ugyanazt a 3 leosztást játszották a párok, ily módon mindig azonnal el lehetett végezni a kiértékelést, és lehetett tudni a verseny pillanatnyi állását. A selejtezőben elért eredmények egy részét a párok magukkal vitték a döntőbe. Az átvitel mértékéről minden évben vita van, van, aki sokallja, van, aki kevesli – szerintem viszonylag reális. Mindenesetre mi két és fél topszór előnnyel startoltunk a 16-odikként bejutott Bány–Kerényi párral szemben, úgy, hogy a 90 leosztásban több mint 5%-ot (5 topszórt) vertünk rájuk. Másodikként Monori–Szóts, harmadikként Macskásy–Szilágyi jutott tovább.

A döntő első fordulójában jól ment a játék, szerencsénk is volt, úgyhogy az 5. forduló után komoly előnnyel vezetünk. Íme egy érdekes leosztás:

Osztó: Dél, É–D bellben

♠ 10 9 2
 ♥ A
 ♦ D 10 7 5
 ♣ A K 10 8 4

♠ A B 6 4
 ♥ K D 7 5
 ♦ A B 8 4
 ♣ 5

	É	
Ny		K
	D	

♠ K D 8 5 3
 ♥ 8 4 3
 ♦ 9 6 2
 ♣ 6 2

♠ 7
 ♥ B 10 9 6 2
 ♦ K 3
 ♣ D B 9 7 3

Észak	Kelet	Dél	Nyugat
<i>Dumbovich</i>	<i>Balásy</i>	<i>Homonnay</i>	<i>Kuttner</i>
–	–	passz	1♦
2♣	passz	4♣	kontra*
5♣	5♠	passz	passz*

* precíziós
 ** információs

A kőr tízessel indultam, az asztali királyt vitte az ász, partnerem elhívott a treff ász–király alól, és „most a kőr bubit

hívtam, amire a felvevő a dámát tette, Dumbovich pedig lopott. Adut hívott, és később a felvevő a negyedik, kimagasodó körjére eldobta egyik rossz káróját, és hármat bukott 500-ért.

Hívhattam volna kis kőrt is a bubi helyett, hátha a felvevő akkor is a dámát teszi, mely esetben nincs dobása a körre – az adott kiosztásban eldobhatja viszont rossz körjét a negyedik káróra, ha engem nem enged ütésbe kerülni. Ugyanakkor ha kitalálja a kőr fekvését és kicsit tesz, akkor valószínűleg rosszul járunk. Ha partnerem a lopás után kárót mer hívni, akkor is megsúshatja a felvevő három bukással, ha csak a második kárót üti meg, ami egyébként a licit és a kőr elosztás ismeretében nem túl nehéz feladat.

Mindenesetre az 5 ♠ jó mentésnek bizonyult, hiszen az 5 ♣-ünk gond nélkül teljesíthető. Bementani viszont csak két párnak sikerült (mind a kettőnek kétszínű, gyenge indulás segítségével), úgyhogy az 500-ért 10 pontot kaptunk a lehetséges 14-ből.

A hatodik fordulótól, melyben a mezőny egyetlen női párja, Bánkiné-Szalkáné ellen játszottunk, megfordult a szerencsénk. Kezdődött azzal, hogy Szalka Juli az alábbi lappal:

♠ D 4 3 ♥ A K D 10 9 5 2 ♦ K 10 ♣ A

elindult 1 kőrrel, majd passz–passz–2 treff után 3 körre ugrott. Ez lett a felvétel, a partnerétől kapta a káró D B-t és a pikk B 9 8-at, valamint szingli kőrt, tehát látszólag a 4 kőr a pikk tízes eltalálásán múlik. Az egész mezőny gémet mondott és bukott, ugyanis a kőr elosztás 4–1 volt. (A pikk tízeset pedig nem kellett eltalálni, mert amikor a kőr bubival megkaptam az ütést, már nem volt treffem, és kénytelen voltam meghívni a pikkot, de egyébként impaszban ült a tízes.)

A Nagyiván–Szamos pár ellen játszottuk az alábbi partit:

Osztó: Észak, K–Ny bellben

♠ K B 8 6 4		♠ A 10 9 2				
♥ 9		♥ A K B 10 3				
♦ A 2		♦ K D				
♣ D 10 6 3 2		♣ A B				
♠ D 3	<table style="margin: auto; border-collapse: collapse;"> <tr> <td style="padding: 2px;">É</td> <td style="padding: 2px;">K</td> </tr> <tr> <td style="padding: 2px;">Ny</td> <td style="padding: 2px;">D</td> </tr> </table>	É	K	Ny	D	♠ A 10 9 2
É	K					
Ny	D					
♥ 8 2		♥ A K B 10 3				
♦ B 10 9 8 4		♦ K D				
♣ K 9 7 5		♣ A B				
	♠ 7 4					
	♥ D 7 6 5 4					
	♦ 7 6 5 3					
	♣ 8 4					

Ugye, szép lapom volt? Dumbovich Északon passzal indult, Szamos Gábor 1 kőrt mondott, passzoltam. Nagyiván Gábor pedig kényszerítő 1 szannal választott Nyugaton. Most Dumbovich 2 kőrt mondott, amit ebben a helyzetben is Ghestemnek játszunk, tehát 5-5-öt ígért a fekete színekben. Lapomba tekintve 1100-as számokat láttam lelki szemeimmel a szkórlapon, úgyhogy megnyugodva vettem tudomásul, hogy Szamos 3 szannal zárja a licitet.

A parti sorsát az indító kijátszás dönti el, és persze Észak lapjából a pikk a normális indulás, hiszen egyrészt az az erősebb szín, másrészt Nyugatnak a licit alapján nem lehet négyes pikkje, négyes treffje viszont igen. Dumbovich tehát a pikk ötössel indult, ütött az asztali kilences, és mivel a káró ász is dubló volt, nem lehetett megakadályozni, hogy a felvevő a káró ász és a kőr dáma kiadása után (még azt sem kellett kihasználni, hogy a szingli kőr kilences esik, mert csak három kőr ütésre volt szükség) 11-et üssön, ott volt a treff király kézi hídnak. A treff indulás után elvágta volna a felvevő közlekedését, a blokkoló káró miatt a pikk kezeléstől függően kilencet vagy tízet tud csak ütni.

(Ennek illusztrálására hadd meséljem el, hogyan zajlott le ez a parti a mi asztalunknál.

Észak	Kelet	Dél	Nyugat
Szöts	Balásy	Monori	Kuttner
1 ♠	kontra	passz	2 ♦
passz	2 ♠	passz	2 szan
passz	3 szan	körpassz	

Észak kis treffel indult, ütött a bubi. A felvevő lejátszotta a kőr ász–királyt (Észak pikkot dobott), majd a káró királyt hívta. Észak ezt ütötte, és folytatta a treffet. A felvevő ütött, lehívta a káró dámát, majd a pikk kettest hívta a dáma felé. Észak ütött a királlyal, és visszahívta a színt. A felvevő megadta az impasszt, lehívta a pikk ászt – és Észak ebbe bedobta a bubit! Az asztal kényszerhívásba került, és a felvevőnek még két kört is ki kellett adnia: 3 szan egyenlő.

Ugyanez az eredmény született volna – csak kevésbé látványosan –, ha Észak a kőre treffet dob. A pikk dobás viszont hiba volt, amely után a felvevőnek szép játékra nyílt volna lehetősége: a pikk kilencset hívja a dáma felé. Északnak ütnie kell, pikk visszahívását üti a tízes, pikk ász, pikk kettes – és most Észak kerül kényszerhívásba: a többi ütés a felvevőé, egy szűr.

Na de mi történik, ha a felvevő a treff indulást az ásszal (!) üti, és ezután játssza le a kőr ász–királyt? Elárulom, hogy Észak csak úgy tudja megakadályozni a szűrt, ha kis káróját dobja el. Akinek kedve van, elemezze ki. – Sz. G.)

Nagyon rossz partit írtunk, mert ráadásul nem is mindenki három szant játszott.

A 10. fordulónál ez volt a helyzet az élen:

1. Nagyiván–Szamos 233
2. Monori–Szöts 229
3. Macskásy–Szilágyi 227
4. Dumbovich–Homonnay 227

Meglehetősen szoros volt tehát a verseny. Sajnos, számunkra a trend nem akart megfordulni. A döntő egyetlen há-

zaspár résztvevője, Kováts Zerna és Aczél Pali például így licitáltak az alábbi partiban.

Osztó: Észak, Ált. bell

♠ 6 2		♠ A K B 9
♥ K D B 10 8 4		♥ A 5 2
♦ 9 2		♦ 8 7 3
♣ 9 5 4		♣ A 7 3
♠ 10 8 3	É	
♥ 9 7 6	Ny	K
♦ K B 6 5 4		
♣ K 6	D	
	♠ D 7 5 4	
	♥ 3	
	♦ A D 10	
	♣ D B 10 8 2	

Zerna passza után partnerem 2 kőrrel indult Északon, amit Aczél Pali megkontrázott, majd partnere 3 káró licitjét (mely rendszerükben konstruktív) elpasszolta. A káró rendkívül kedvező fekvése folytán a felvevő tízet ütött. Akkor úgy tűnt nekem, hogy ez a parti jó lesz, hiszen szanban 9 ütés van. Ehhez képest még három pár írt 130-at, 1 pár 110-et (?), a többiek meg valóban 3 szant játszottak, de mindenki elbukta. (Hogy hogyan? Egy módszert erre alant ismertetek.)

Elég gyakran van olyan érzésem, mikor két-három partikat játszom egyszerre egy ellenfél ellen, hogy valamilyen motívum vagy játéktechnikai elem megismétlődik a két partiban. Nos, ebben a fordulóban a káró tízes volt ilyen misztikus lap (aki tud kaszinózni, annak ez nyilván nem tűnik véletlennek), főleg Monori és Szöts számára, akik nyilván megnyerték volna ezt a versenyt, ha nincs az a bizonyos káró tízes. A fenti partiban Monori 3 szant játszott, és ütésbe kerülve meghívta a kárót, de Dél tízesére az asztalról – kicsit tett, arra játszva, hogy Északon szingli ász van. Nos, ez csak pillanatnyilag látszott jó ötletnek.

Rögtön a következő partiban Monori Gyuri 1 káróval indult, az ellenfél, Gál Péter kontrázott, és végül Szóts Gábor lett a felvevő 3 szanban, ahol is a kezében két kis káró volt, az asztalon pedig hatodik ász–dáma–bubi–kilences. Újságunk tiszteletreméltó főszerkesztője impasszt adott a dámával – ütött a király, majd újra ütésbe kerülve, és a kontrázónál szingli királyt feltételezve a második káró hívásnál a kilenccet kérte az asztról, és elszörnyedve látta, hogy kiüt Gál Péter tízese* (a verseny tiszteletreméltó főrendezője ráadásul harmadik király–tízessel kontrázott, eléggé el nem ítélnélhető módon).

A verseny vége felé, amikor az alábbi felvételt elbuktam, már tudtam, hogy ez nem a mi napunk:

Osztó: Dél, Ált. mans

♠ –
♥ 5 4
♦ A B 9 8 4
♣ A B 9 8 3 2

♠ K B 10
♥ A B 9 7 6 3 2
♦ 7
♣ D 5

Az ellenfél végig passzolt, én 1 kőrrel indultam, Miklós 2 trefft mondott, én 2 kőrt, ő pedig 3 trefft. Én világleletemben úgy játszottam, hogy ez a 3 trefft passzolható, de ha az ember nem passzol, akkor gémgig van megnyerítve a vonal. Mint most kiderült, Miklós nem így játssza: pont az ilyen jellegű lapokra gondolva, mint most az enyém, ő a 3 kőrt passzolhatóan játssza (és ez az értelmes megoldás). A kétféle értelmezés meghatározza a 4 kőr licit értelmét is: az én változatom szerint gyenge, az övé szerint erős. Ily módon teljes mértékben érthető, hogy 4 kőr licitemre

* A valóságban nem egészen így történt: rögtön impasszt adtam a kilenccsel – olyan szörnyű játék ez az informatív kontra után? (A szerk.)

ezzel a csupa kontroll lappal 5 kőrt licitált és ez lett a felvétel.

Bárány Gyuri káróval indult, és egy ideig minden egyszerű volt: káró ász, káró lopás, pikk lopás, káró lopás, pikk lopás, káró – szerencsém volt, mert jobbra fogyott el a káró, azt néztem, hogyha Kerényi Zoli ebbe belelop, akkor egyszerűen eldobom a pikk királyt és biztosan teljesítek. De nem lopott bele, hanem pikkét dobott, úgyhogy loptam, lehívtam a kőr ász – mindenki kicsit tett és az alábbi végálláshoz jutottam:

♠ –
♥ –
♦ B
♣ A B 9 8 3

♠ K
♥ B 9 7
♦ –
♣ D 5

Két játékmód kínálkozott: hívni egy adut, remélve, hogy az adu elosztás 2-2 volt, ez esetben már csak a pikk ász adom ki, mert a treffemet el tudom dobni a magas káró bubira. Vagy pedig megadom most a trefft impasszt és ha ül, a káró bubira eldobom a pikk királyt – ekkor csak a két magas adut adom ki, függetlenül attól, hogy hol vannak. Eredetileg az impassz valószínűsége nagyobb, mint a 2-2 elosztásé, de egyrészt a kőr ász lehívása után megváltoztak a valószínűségek, mert bizonyos 3-1 elosztások és a 4-0 elosztások már kiestek, másrészt arra gondoltam, hogy ha az ellenfélnél tíz pikk van, mansban csak licitált volna az, akinél egy csomó pikk és szingli kőr van. Így a kőr hívás mellett döntöttem, természetesen rosszul, mert jobbra tőlem volt mind a két figura, míg a trefft impassz ült volna. Mivel azonban a 4 kőrt is elbukta valaki, meg egy-két helyen az ellenfél még 4 pikkét is mondott, máshol is volt 5 kőr, sőt egy helyen kontrázott 6 kőr a felvétel, így végül 5 pontot kaptunk.

A parti igazából pikk indulásra érdekes, akkor ugyanis hiányzik egy átmenet a káró felmagasításához, tehát látzólag kiáll 1 pikk és 2 kőr, de persze a treff impasszal meg lehet szerezni ezt a plusz átmenetet, csak hogy ezt Kelet megakadályozhatja azzal, ha a negyedik káró hívásba eldob a dubló treffjéből egyet. Ez ellen persze Délnek van elenszere – az első két káró lopáshoz kell a treff átmeneteket használni, és csak a harmadikhoz a pikk lopást. Akkor benne van a parti? Nem – Nyugatnak is van még fegyvere: ha a felvevő először kis treffet hív, a királyt kell tennie, ezzel szétrombolja a második átmenetet!

A 13. forduló után Nagyiván–Szamos vezetett kb. 10 pont előnnyel Monori–Szóts előtt, utánuk jöttünk mi 3-4 ponttal lemaradva. Visszaemlékeztem a tavalyi OPB döntőre, ahol ugyancsak a 13. forduló után a 4. helyen álltunk, 30 ponttal lemaradva az élen álló András–Bata egri pár mögött. Akkor éppen ellenük játszottunk, és 36:6-ra sikerült megverni őket a 3. partiban, majd az utolsó fordulóban szintén 30 pontot gyűjtve megnyertük a versenyt Szalay–Lakatos előtt.

Most is ilyen jó hajrában reménykedtem, és íme, az alábbi leosztás érkezett:

Ált. bell. Osztó: Kelet

♠ A 10 9 8 4			
♥ DB 3			
♦ 9			
♣ AK 9 6			
♠ KB 7	É	♠ 3 2	
♥ A 10	Ny	♥ 9 8 5 4 2	
♦ B 7 5 2	K	♦ AK D 6	
♣ D 8 3 2	D	♣ B 10	
♠ D 6 5			
♥ K 7 6			
♦ 10 8 4 3			
♣ 7 5 4			

A licitet három passz után Dumbovich 1 pikkkel indította Északon. Bridzssportunk ifjú csillaga, Winkler Gábor kontráztott. Mivel erre mi természetesen licitálunk, tehát sok él párunkkal ellentétben a 2 pikk licitünk jelentése nem változik meg a kontra miatt, gyengének éreztem a lapomat ehhez a licithez, tehát passzoltam. Lakatos Péter 1 szant mondott, Dumbovich 2 treffet. Winkler 2 kőrrel vétette magát észre, és most már mondtam 2 pikket, amivel mindenki elégedett volt.

A káró király indulás után hívott káró dámát Miklós ellopta, és treff ász, treff király, treffet játszott, hogy az esetlegesen kiadó negyedik treffjét el tudja lopni az asztalon, amíg van aduja. A harmadik treffet Lakatos ütötte, és jobb híján kárót hívott, amit a felvevő elloptott, majd a kőr dámát tette az asztalra. Lakatos ezt az ásszal ütötte, és hívta az utolsó káróját. A felvevő ezt is ellopta (már csak 2 aduja maradt), lelopta a treffjét a pikk ötössel, elégedetten konstatálva, hogy Kelet nem tudott elérni, és a háromlapos végállásban kört hívott. Lakatos, akinek már csak aduja volt, megadta magát – kénytelen volt ellopni a kőr hívást és behívni a pikk villába (a történeti hűség kedvéért megjegyzem, hogy Péter a pikk királlyal lopta a kört, „engem nem fogsz végállásba hozni” felkiáltással). A 9 ütés topszkrónak tűnt, és az is volt egészen addig, míg utoljára éppen Szamosék játszották a partit, akiket megkontráztak a 2 pikkben, és a hasonló játékkal hazavitt kilenc ütés révén ők írták a topszkrót. Mind a három vezető pár 30 pont fölött írt ebben a fordulóban, így a különbség nem csökkent. Az utolsó fordulóban pedig nekünk Macskásy–Szilágyi ellen nem sok esélyünk volt átlagnál jobbat írni, így nem hozhattuk be a hátrányunkat, sőt még a harmadik helyünk is veszélyben forgott, alig 5 ponttal végeztünk a meglepetésre végig az élbolyban tanyázó, egyenletes

teljesítményt nyújtó Kálmán–Hittmann pár mögött. Monoriék hajráztak ugyan, de ez csak arra volt elegendő, hogy bosszantó módon, 1 ponttal lemaradva legyenek másodikok (emlékeim szerint 4 éve is a második helyen végeztek,

akkor a Dumbovich–Kovács M. pár mögött.) Magyarország párosbajnokai egy évig Nagyiván Gábor és Szamos Gábor – ezúton is gratulálok nekik.

Homonnay Géza

Homonnay Géza élménybeszámolójához csatlakozva hadd mutassak be két leosztást, ahogy nálunk megesett. Az elsőt – nálunk ezzel kezdődött a döntő – éppen ellenük játszottuk:

Észak–Dél bellben, Dél oszt

♠ 43			♠ A987
♥ A7			♥ DB2
♦ B932			♦ A
♣ AK1063			♣ B9754
♠ 10652	É	♠ A987	
♥ K843	Ny	♥ DB2	♠ A987
♦ KD104	K	♦ A	
♣ 8	D	♣ B9754	
			♠ KDB
			♥ 10965
			♦ 8765
			♣ D2

Észak	Kelet	Dél	Nyugat
<i>Dumbovich</i>	<i>Monori</i>	<i>Homonnay</i>	<i>Szöts</i>
–	–	passz	passz
1 ♣	passz	1♥	passz
2 ♣	körpassz		

Kelet a kőr bubival indult, amelyet Észak megütött, és pikket hívott. Kelet a második pikket ütötte, lehívta a káró ászt, majd a kőr dámát hívta, s miután ütésben maradt vele, folytatta a kört. Észak lopott, kétszer aduzott az asztalon végezve, pikkre kárót dobott, majd kárót hívott. Keletnek a 11. ütésben el kellett lopnia partnere magas káróját, és hátulról bele kellett hívnia a felvevő adu villájába.

Látható, hogy a felvétel elbukik, ha Nyugat átüti partnere kőr dámáját. Ugyanakkor a felvevő is hibázott: ha kihagyja a kőr indulást, nincs mód a buktatásra.

A második leosztást az utolsó előtti fordulóban játszottuk, amikor 7 ponttal (fél topszkor) álltunk a vezető Nagyiván–Szamos pár mögött.

Kelet–Nyugat bellben, Észak oszt

♠ D10			♠ 8532
♥ 108432			♥ A76
♦ 42			♦ A75
♣ AK75			♣ 10866
♠ AKB764	É	♠ 8532	
♥ D5	Ny	♥ A76	♥ A76
♦ 103	K	♦ A75	♦ A75
♣ DB3	D	♣ 10866	♣ 10866
			♠ 9
			♥ KB9
			♦ KDB986
			♣ 942

Észak	Kelet	Dél	Nyugat
<i>Szvítacs</i>	<i>Monori</i>	<i>Hóváth</i>	<i>Szöts</i>
passz	passz	2 szan	passz
3 ♣	passz	3 ♦	3 ♣
passz	4 ♠	körpassz	

A 2 szan indulás sokféle laptípust jelenthetett, és mint ilyenek, megvolt ugyanaz a két hátránya, ami a „multikolor” 2♦ indulásnak is: egyrészt kisebb a kizáró hatása (mert a partner sem tudja, mire számíthat), másrészt több lehetőséget ad az ellenfélnek a közbeszólásra. Ez utóbbi hátrányát próbáltam megfogalmazni akkor, amikor először passzoltam, és csak a második menetben (amikor kiderült, hogy az indulónak káró kizárása van) mondtam

3 ♠-ket. Úgy gondoltam, hogy így gyengébb lapot érzékeltetek, mint ha azonnal közbeszóltam volna. Sajnos, partnerem nem így értelmezte a licitemet, és bement a gémet.

Észak a treff királlyal indult, majd lehívta az ászt is. Ez végzetes hibának bizonyult! A káró folytatást (kőr hívásra nincs probléma) megütöttem, leadztam, lehívtam a treff dámát is, és most – minthogy a teljesítéshez a kőr királynak Délnél kellett lennie – már csak az a volt a problémám, hogy Délnek hatos vagy hetes volt-e a kárója (hogy később el tudjam dönteni, leszinglizte-e a kőr királyt). Miközben azon töprengtem, hogyan tudnék erre rájönni, Dél hozám fordult, bemutatta a kőr királyt és egy magas kárót, majd így szólt: „Ezekkel még ütni fogok.” Kissé bosszúsúan, hogy a gondolkodásban megzavartak, így válaszoltam: „En a helyedben nem lennék ilyen optimista!” Lezongoráztam a pikkeket, és mint hogy ennek során Észak eldobta megmaradt káróját, már nem kellett találgatnom. A háromlapos végállásban Dél káróval megkapta az ütést, és el kellett hívnia a kőr király mellől.

41 pontot gyűjtöttünk ebben a fordulóban (42 volt a maximum!), és azt hittük, átvettük a vezetést. Ugyan! Nagyivánék 37 pontot szedtek össze, és még mindig vezettek 3 ponttal.

De még így is nyerhettünk volna, ha az utolsó forduló egyik leosztásában megtalálom a megoldást.

Általános mans, Dél osztó

Észak	Kelet	Dél	Nyugat
Winkler	Monori	Lakatos	Szöts
–	–	1 ♠	passz
1 szan	kontra	2 ♠	?

Lapom: ♠ B ♥ D 10 7 5 ♦ A 7 2 ♣ D 8 7 6 5. 2 ♥-t licitáltam, amelyet körpassz követett, és miután partnerem a ♠ D 10 4 3 ♥ A K 4 3 ♦ 8 ♣ K B 4 3 lapot hozta, könnyűszerrel ütöttem tízet. Eszre sem

vettem, csak másnap, hogy hibáztam: 3 ♥-t kellett volna licitálnom. Miért? Mert 2 ♥ licitem küzdelmi jellegű volt, amely négyes kőrrel a lap többi részétől függetlenül szinte kötelező, hiszen az összes ütést törvénye szerint 8 aduval 8 ütésre kell vállalkozni. A 2 ♥-nek semmiféle konstruktív jelentése nincsen. Márpedig nekem legalább három fedő-ütés van a lapomban, tehát géminvitet kell adnom.

Szöts Gábor

Végezetül álljon itt néhány parti a győzelemhez vezető rögzös útról!

Ált. mans, osztó Észak

♠ B 7	É	♠ A 9 4 3
♥ 2	Ny	♥ D 6 4
♦ 10 7 6 5 2	K	♦ 9 4
♣ D 6 5 3 2	D	♣ A B 10 4
♠ K D 6 5 2		
♥ K 9 5		
♦ A D B		
♣ 8 7		
♠ 10 8		
♥ A B 10 8 7 3		
♦ K 8 3		
♣ K 9		

Észak	Kelet	Dél	Nyugat
Lakatos	Szamos	Winkler	Nagyiván
passz	1 ♣	1 ♥	1 ♠
passz	2 ♠	3 ♥	4 ♣
passz	passz	passz	

A „hajnali” kezdés bizonyára szerepet játszott ebben a partiban – ez volt a döntő első leosztása –, hiszen a cseles felvevőjáték 11 ütést eredményezett, ami egyedül Nagyiván Gábornak sikerült. Dél kissé erőltetett 3 kőr licitje után nyilvánvaló, hogy Észak kőr kettes kezdése szingli. A lopás megakadályozására a felvevő a kőr ászba hátulról beejtette a királyt! Ez megtévesztette Délt, aki kissé meggondolatlanul káróra fordult. Mivel aduzás után a káró impassz másodszor is ült, a káró

ászra elment az asztalról a beáldozott veszítő kör, így Észak helyett végül is a felvevő lopott egy kört az asztalon, és már csak egy treffet kellett kiadnia.

Mit licitálnának Nyugat helyén az alábbi lappal a következő licitmenet után:

	Ny	K
♠ A D	1 ♣ – 1 ♠	
♥ A 9	2 ♦ – 2 ♣	
♦ B 10 8 6	?	
♣ A K B 10 5		

A partit a győztes és a második helyezett pár találkozásán játszották, és Nagyiván 3 pikk licitje nem nyert, mert a nyerő licit a 2 szan lett volna*, hiszen a partner ♠ K 9 7 3 2, ♥ 6 4 2, ♦ 7 3 2, ♣ D 6 lapot húzta, és szanzaduban kilencet lehetett ütni. A mezőny felének sikerült is 3 szanra vállalkoznia, ami bőven átlag feletti írást hozott, a 3 pikk viszont kettőt bukott.

Utolsó partinkat mesélje az egyik győztes maga.

„Ott ültünk a topszkórbán!”...

...Ahogy azt mondani szokás a bridzs-pályákon. De hadd meséljem az elejétől!

Az OP döntő hatodik fordulójában történt. Az előkelő harmadik helyen álltunk (amivel akkor ki is egyeztünk volna, de szerencsére hátra volt még 9 forduló), amikor a következő lapokat kaptuk a 18. leosztásban:

<p>Kerényi</p> <p>♠ A 2</p> <p>♥ 8 2</p> <p>♦ K D 10 8 3 2</p> <p>♣ D 9 6</p>	<table style="margin: auto;"> <tr><td style="padding: 5px;">É</td><td style="padding: 5px;">K</td></tr> <tr><td style="padding: 5px;">Ny</td><td style="padding: 5px;">K</td></tr> <tr><td style="padding: 5px;">D</td><td></td></tr> </table>	É	K	Ny	K	D		<p>Szamos</p> <p>♠ 9 8 7</p> <p>♥ A B 5 3</p> <p>♦ 9 6 4</p> <p>♣ 10 7 3</p>
É	K							
Ny	K							
D								
<p>Nagyiván</p> <p>♠ K B 5 3</p> <p>♥ K 10 4</p> <p>♦ A 7 5</p> <p>♣ K 4 2</p>	<p>Bárány</p> <p>♠ D 10 6 4</p> <p>♥ D 9 7 6</p> <p>♦ B</p> <p>♣ A B 8 5</p>							

Párom, Nagyiván Gábor, mansban bell ellen, 1 treffel indult, amire Észak 1

kárával szolt közbe. Én ott ültem szerényke 5 pontommal, amivel nálunk 1 kört (vagy semmit) kellett volna licitálnom, mert a kontra azonos hosszúságot ígér a majorokban; de mégis ezt licitáltam – kis hazugság –, attól félvén, hogy az 1 körre „elszállunk”. Ebből lett aztán a galiba. Dél 1 szan, Nyugat 2 pikk, Dél 2 szan és Észak – kissé erőltetett – 3 szan licitje következett.

Gabó kitalálta a legjobb indulást, a kis kört. Ütöttem az Á-szal, majd a pikk 9-est hívtam, hogy gyorsan leromboljam az asztali átmenetet a kárókhöz (10, B, Á). A káró király következett, amit lapszámjelzésem láttán rögtön megüthetett, majd pikk K, kis pikket játszott (SAJNOS), mivel azt hitte, hogy nekem van négyes pikkem, nem a felvevőnek. Később, mikor a treff D szóktetésekor ütött a királlyal, pikk 5-ös hívására a felvevő ütött a 6-ossal (600 É–D-nek). Ennyit a topszkórbán ülésről! Gabó ugyan lehúzhatta volna a kör K-t az egy bukásért, ami már nagyon jó parti, de ő biztos volt a három bukásban, mivel azt hitte, hogy nekem van négyes pikkem, és utána hívom a kört. Bárcsak a pikk 8-asomban hitt volna inkább, mert akkor kétszeri kis pikk hívásra simán felírtuk volna a 300-at, azaz a topszkórt... amiben végül is ültünk.

Szamos Gábor

* Lehet, hogy nyerő, de nem jó. A 3 ♣ sokkal jobb licit volt, de még jobb lett volna a 3 ♥, mert az kényszerítő. (A szerk.)

KI LICITÁL JOBBAN?

A „Ki licitál jobban?” egy folytatásos licitverseny. Minden számban két pár küzd egymás ellen, 10 leosztásban. A győztes pár továbbjut, és a következő számban új ellenféllel találkozik. A küzdő feleket a rovatvezető (Szóts Gábor) kéri fel. Azok a párok, akik kellő bátorságot – és persze tudást – éreznek magukban, maguk is jelentkezhetnek résztvevőnek.

A feladványokat régi újságokból vagy élő versenyekből vesszük, de szívesen fogadjuk az olvasók ötleteit is. Az elért felvételeket pontozzuk: az értékelés azon alapul, hogy hány pontot kapna a szóban forgó felvétel egy színvonalas párosversenyen, ahol 12 pont a topszór. Egy normális felvétel átlag körül lesz, tehát 6 pontot kap; egy kétimpaszos nagyszlem 3-at (az esetek kb. 25%-ában 12 pontot írunk, a többi esetben 0-t; az átlag 3). Az értékeket kerekítjük. Ahány pontot egy felvétel kap, ugyanannyit kap minden alacsonyabb magasságú, de egyenértékű felvétel is. Például: ha a 3♥9 pontot kap, és a 2♥ külön nem szerepel, az is 9 pontot ér. Hasonlóképpen: amekkora az 5 szan értéke, ugyanakkora a 3 szané és a 4 szané is, ha nincsenek külön megemlítve.

Az elérhető maximális pontszám 100 ezért az eredmény párosversenyen elért százalékos teljesítményként is felfogható. Az 50 fölötti eredmény elfogadható, 60 fölött már a nyeréshez is elég lehet, 70 fölött elképesztő.

Abból a célból, hogy az olvasó (és kedvenc partnere) is összemérhesse tudását a küzdő felekkel, minden számban közöljük a következő forduló Kelet–Nyugat lapjait.

Az előző fordulóban 81 pontot elérő Szalay György–Winkler Gábor pár ellenfele ezúttal Földi József és Zöld Ferenc lesz. Régi, összeszokott pár, terjedelmes sikerlistával. Szalayék „középerős passz” rendszerét már megismerhették. Földiek „Dallasi”-t játszanak – mondhatnánk, a „magyar Standard American”-t.

1. leosztás

Általános mans, Kelet oszt.

Nyugat	Kelet
♠ A D 9 4	♠ B 5 3
♥ K	♥ A 10 9 8 6 4 3 2
♦ K B 8 7 6 3	♦ A 5
♣ K 4	♣ –
Winkler	Szalay
–	4♥
passz	
Zöld	Földi
–	3♥
4♥	passz

sok elsömenetfogása és túl gyenge körje van ahhoz, hogy kizáró licitell induljon. Ha mégis, akkor pedig inkább 4♥, mint 3 (hogy legalább bemondja a gémet). Földi egyébként azért indult csak 3♥-rel, hogy még legyen licitterük felderíteni az esetleges pikk találkozást. Nem rossz gondolat, de ez a cél 1♥ indulással is elérhető.

Értékelés: 6♥ (Nyugat)=10, 6♥ (Kelet)=9, 5♥=6, 5♦ (Ny)=4, 4 szan (Ny)/4♠/5♦ (K)=3, 6♦ (Ny)/5 szan (K)=2, 6♦(K)/6 szan (Ny)=1

Állás: Szalay–Winkler 6, Földi–Zöld 6

Az ilyen lapokkal nem lehet tudományosan licitálni. Ámbár... Keletnek túl

2. leosztás

Általános mans. Dél oszt, és 2 ♡-rel indul (gyenge kettes).

Nyugat	Kelet
♠ A D B 9 5 2	♠ 6
♡ A 7 4	♡ 8 5 3
◇ –	◇ K 10 8 4 2
♣ A K 8 7	♣ D B 6 3

Dél	<i>Winkler</i>	Észak	<i>Szalay</i>
2 ♡	kontra		2 szan
	3 ♠		4 ◇
	4 ♡		5 ♣
	5 ♠		passz

Dél	<i>Zöld</i>	Észak	<i>Földi</i>
2 ♡	kontra		3 ◇
	3 ♠		4 ♣
	4 ♡		4 ♠
	passz		

Szalay 2 szan, majd 4 ◇ licitje azt jelentette, hogy gyenge lapja van káró színnel. Rejtély, miért nem 4 ♠-et mondott erre Winkler, vagy ha már 4 ♡-t mondott, miért nem passzolt az 5 ♣-re.

A Földi–Zöld licitmenetben azt nem értem, miért nem mondott Zöld 5 ♣-et, ha már előtte nem 4 ♠-et, hanem 4 ♡-t mondott.

De amit úgy istenigazából nem értek, az az, hogy miért nem mondott egyik Nyugat sem 4 ♠-ket a második menetben. Négy veszítőjük van; ha partnerük három fedőt hoz – holott nincs lapja –, nem fog passzolni.

Értékelés: 5 ♣=10, 2 ♡ kontra=8, 4 ♠=7, 3 ♠=5, 6 ♣=4, 2 szan=3, 7 ♣/3 szan=2, 5 ♠=1

Állás: Szalay–Winkler 7, Földi–Zöld 13

3. leosztás

Kelet–Nyugat bellben, Kelet oszt. Észak körrel közbeszól (nem ugorva), és Dél egygel megemeli (de legfeljebb 3 ♡-ig).

Nyugat	Kelet
♠ 10 7 5	♠ A K B 6
♡ 9 5	♡ B 6
◇ A K 8 4 3	◇ 7 5
♣ D 8 3	♣ A K 7 4 2

<i>Winkler</i>	Észak	<i>Szalay</i>	Dél
–	–	passz	passz
1 ◇	1 ♡	1 ♠	2 ♡
kontra		3 ♣	
3 ♡		4 ♣	
passz			

<i>Zöld</i>	Észak	<i>Földi</i>	Dél
–	–	1 ♣	passz
1 ◇	1 ♡	1 ♠	2 ♡
3 ♣		3 ♡	
3 ♠		passz	

Szalay–Winkler: 12–16 pontos passz, 6–9 pontos 1 ◇, természetesen 1 ♠, negatív kontra, viszonylag normális folytatás. Azért mintha Szalay kissé bátortalanul licitált volna (nem mondom, Winkler annál bátrabban...): a 4 ♣ helyett inkább 4 ♡-t kellett volna mondania.

Földiéknél minden jól ment, csak éppen 4-re kellett volna emelni a 3 ♠-ket. Földi attól félt, hogy partnerének hármaskörje van. De hát reális veszély ez, amikor az már három szintet licitált?

Értékelés: 4 ♠=10, 3 ♡ kontra=8, 5 ♣=7, 3 ♠=6, 4 ♣=5, 3 ◇/2 ♡ kontra=4, 4 ◇=2, 3 szan=1

Állás: Szalay–Winkler 12, Földi–Zöld 19

4. leosztás

Általános mans, Nyugat oszt.

Nyugat	Kelet
♠ A K D 8 7 6 3	♠ –
♥ 7 4 2	♥ K 10 8 6 3
♦ K 4	♦ A 8 3
♣ A	♣ D B 7 5 2
Winkler	Szalay
1 ♣	1 ♠
1 szan	2 ♦
3 ♥	4 ♦
4 ♠	5 ♠
6 ♥	passz
Zöld	Földi
1 ♠	1 szan
3 ♠	3 szan
passz	

Winkler 1 ♣-je legalább 17 pont, Szalay 1 ♠-je 8–11 pont egyenletes lappal vagy kőr színnel. Az 1 szan egyenletes lapot vagy pikket ígért, a 2 ♦ kőrt. A 3 ♥ kőr támogatást, s egyúttal pikket ígért (egyenletes lappal 2 ♥-t kellett volna mondania), de önálló pikkel és ilyen rossz kőrrel nem ezt a licitet kellett volna választani. Javaslatom: 3 ♠, majd 4 ♥. Azt hiszem, Winkler még megmenhette volna a helyzetet, ha a 4 ♦ kulcslicitre 4 ♥-t mond, de ő rendíthetetlenül haladt tovább a romlásba vezető úton. A rend kedvéért a hátralevő licitek jelentése: a 4 ♠ kulcslapkérdés kőr aduszínnel, az 5 ♠ két kulcsfigura és egy színhiány.

Földiék licitmenete magától értetődő lenne, ha Zöld pikkje csak hatos lenne. De hetes. Tehát eggyel több ütés. Szóval inkább 4 ♠, mint 3. Vagy ha 3, akkor szan!

Mindenesetre a páron belül teljes az összhang, ami az alullicitálást illeti (l. az 1. leosztást).

Értékelés: 3 szan=10, 4 szan/4 ♠=7, 4 ♥=6, 5 ♥=4, 5 ♠=3, 5 szan=2, 6 ♠=1

Állás: Szalay–Winkler 12, Földi–Zöld 29

5. leosztás

Általános bell, Észak oszt, és 3 ♦-val indul.

Nyugat	Kelet		
♠ 10 4	♠ A B 8 6 3		
♥ B 5	♥ A K D 7 2		
♦ A 7 3	♦ 4		
♣ K D B 8 7 2	♣ A 5		
Winkler	Észak	Szalay	Dél
–	3 ♦	4 ♦	–
4 ♠		passz	
Zöld	Észak	Földi	Dél
–	3 ♦	4 ♦	–
4 ♥		passz	

Mindkét Kelet 4 ♦-ja a majorokat ígérte. Ezek után képtelenség bármiféle szlemet is megtalálni. A leosztás kiszűrt velük.

Értékelés: 7 szan/7 ♥=10, 7 ♣=9, 6 szan/6 ♥=6, 6 ♣=5, 5 szan/5 ♥/3 ♦ kontra=4, 5 ♣=3, 5 ♠=2, 6 ♠=1

Állás: Szalay–Winkler 14, Földi–Zöld 33

6. leosztás

Általános bell, Kelet oszt.

Nyugat	Kelet
♠ 8 7	♠ K 6
♥ 8 5	♥ A K D B 10
♦ B 10 9 3	♦ 4
♣ A K B 7 4	♣ D 9 5 3 2
Winkler	Szalay
–	passz
1 ♦	1 ♥
2 ♣	4 ♥
passz	
Zöld	Földi
–	1 ♥
1 ♠	2 ♣
3 ♣	3 ♥
4 ♥	passz

Szalay–Winkler: 12–16 pontos passz, 6–9 pontos 1 ♠, természetes folytatás. Szalay 4 ♥-je kifejezetten intelligens licit (alig gondolkodott rajta).

Zöld 1 ♠-je a szokásos kényszerítő szannak felel meg (1 szanja pikket ígért volna). Ezután Földi úgy licitált, mintha erős 6-4-e lett volna.

Értékelés: 4 ♥=10, 5 ♣ (Kelet)=7, 5 ♣ (Nyugat)/3 szan (K)=5, 3 szan (Ny)/5 ♥ (K)=4, 4 szan (K)=3, 4 szan (Ny)=2

Állás: Szalay–Winkler 23, Földi–Zöld 43

7. leosztás

Általános mans, Nyugat oszt.

Nyugat	Kelet
♠ K 9	♠ D 7 4
♥ A 8 7 4	♥ B 6 2
♦ 5	♦ A K
♣ A K 9 7 5 3	♣ D B 10 6 3

Winkler	Szalay
passz	1 ♠
2 ♣	3 ♣
3 ♥	3 szan
passz	

Zöld	Földi
1 ♣	2 ♣
3 ♣	3 ♦
3 szan	passz

Szalay 1 ♠-je 12–15 pont, egyenletes lap vagy kőr szín (úgy döntöttem, hogy a passz jelentését a továbbiakban nem közlöm). A 2 ♣ és a 3 ♣ természetes, utóbbi egyenletes lapot ígér. A 3 ♥ az erő helyét mutatja, a 3 szan természetes. Szerencsére Nyugatnak a kárója volt rövid.

Földi 2 ♠-je „fordított emelés”: legalább négyes treff, legalább 10 pont. Zöld 3 ♣-je már gémforsz. A 3 ♦ erőkoncentrációt mutatott, a 3 szan természetes volt. Meggyőző licitmenet.

Értékelés: 3 szan=10, 4 szann=9, 5 ♣=6, 3 ♥/2 szan/4 ♣=4, 4 ♥=2

Állás: Szalay–Winkler 34, Földi–Zöld 53

8. leosztás

Észak–Dél bellben, Nyugat oszt.

Nyugat	Kelet
♠ 6 2	♠ K 10 7 3
♥ A D 8 4 3	♥ 6
♦ 9	♦ A D 7 6 5 2
♣ K D 6 5 3	♣ A 8

Winkler	Szalay
passz	2 ♦
2 ♥	2 ♠
2 szan	3 ♦
3 szan	passz

Zöld	Földi
1 ♥	2 ♦
2 ♥	2 ♠
2 szan	3 ♦
3 szan	passz

Szalay 2 ♦-ja 12–15 pontot és káró szint ígért. A folytatás természetes volt.

Földiék licitmenete gyakorlatilag azonos volt. Misfit ellen nincs orvosság!

Értékelés: 2 ♦/2 ♣/1 szan=10, 3 ♦/2 ♥=7, 3 ♣=6, 2 szan=5, 3 szan/3 ♥=4, 4 ♦/4 ♣=2, 4 ♥=1

Állás: Szalay–Winkler 38, Földi–Zöld 57

9. leosztás

Általános mans, Kelet oszt.

Nyugat	Kelet
♠ A D 10 9 7 4 3 2	♠ –
♥ K 4	♥ A D 7 6 5
♦ –	♦ A K D 7 3 2
♣ A K D	♣ 3 2

Winkler	Szalay
–	1 ♣
1 szan	2 ♠
2 ♠	3 ♥
3 ♠	4 ♥
6 szan	passz
Zöld	Földi
–	1 ♠
2 ♠	3 ♥
3 ♠	4 szan
6 ♠	passz

Szalay 1 ♠-je legalább 17 pont, Winkler 1 szanja pikk szín 8–11 ponttal (de lehet legalább 16 pontja is). A folytatás természetes volt.

Földiek érdekes konvenciót alkalmaztak: a 3 ♠ pikk magasfigurák és külső ászok iránt érdeklődött. A 4 szan tagadta a pikk magasfigurát, és két ászt ígért. Az utólagos elemzés szerint Zöldnek most 6 szant kellett volna mondania; a 6 ♠ csak akkor jobb felvétel, ha Keletnek üres káró ásza van.

Értékelés: 6 ♠=10, 6 szan=8, 6 ♥=6, 7 ♥=5, 6 ♣=4, 7 szan/7 ♠/7 ♠=1

Állás: Szalay–Winkler 46, Földi–Zöld 61

10. leosztás

Általános mans, Kelet oszt.

Nyugat	Kelet
♠ 6	♠ A K D 9 2
♥ A K D 7	♥ B 10 3
♦ D 10 9 7 6	♦ –
♣ B 9 2	♣ A K D 7 4

Winkler	Szalay
–	1 ♣
1 ♥	1 szan
2 ♠	3 ♣
3 ♥	3 szan
4 ♣	4 ♠
5 ♥	5 ♣
6 ♥	7 ♣
passz	

Zöld	Földi
–	1 ♠
2 ♠	3 ♣
3 szan	4 ♣
4 ♠	5 szan
7 ♣	passz

Szalay 1 ♣-je legalább 17 pont, Winkler 1 ♥-je 12–15 pont (bármilyen elosztással). Az 1 szan pikkét mutatott. A folytatás egészen 4 ♣-ig természetes volt (Szalay 3 ♣-je többleterőt ígért). Winklernek sikerült érzékeltetnie, hogy 1-4-5-3 az elosztása. 4 ♠-tól kulcslicitálásra tértek át a fiúk. A végjátékban Szalay beszorult, és kénytelen volt nagyszlemet mondani. A kőr dáma nem jött rosszul! De vajon honnan tudta Winkler, hogy nem áll ki treff magas figura?

Földiek licitmenetében csak az utolsó három bemozdás szorul magyarázatra. Zöld 4 ♠-ja azt jelentette, hogy vagy nem tetszik neki a szlem gondolata, vagy nincs két kulcslapja (kulcslap a négy ász és a treff mariázs). Az 5 szan általános nagyszleminvit volt, amely valószínűsítette, hogy alkalmazójának színhiánya van, hiszen nem kérdezett ászt (amit most 4 ♥-rel tehetett volna meg). Zöld úgy érezte, ennél jobb lapja nemigen lehetne.

Értékelés: 7 ♣=10, 7 ♥=9, 6 ♣=5, 6 ♥=4, 6 ♠=3, 6 szan=1

Végeredmény: Szalay–Winkler 56, Földi–Zöld 71

Gratulálunk az új győzteseknek, akik kiváló eredménnyel verték meg ezúttal kissé gyengélkedő ellenfelüket.



ELLENJÁTÉK KÖZÉPFOKON

4. fejezet

A logika és a negatív információ

A számolás után ebben a fejezetben az ellenjáték másik fontos részével szeretnék foglalkozni: a logikus gondolkodással. Az előző fejezetben láttuk, hogy a számolás gyakran 52 lapos feladvánnyá teszi a lejátszás késői stádiumait az ellenjátékosok számára, így a jó játékos ritkán tud hibázni ilyen helyzetekben. De sokszor úgy állunk döntés előtt, hogy nem volt még időnk mindent kiszámolni – például a következő partiban Nyugatnak már a harmadik ütésnél kell megtalálnia a megoldást:

Észak (asztal)	
♠ DB 10 5	
♥ KB 5	
♦ 10 8	
♣ AK 5 2	
Nyugat (Te)	
♠ 3 2	
♥ A 10 8 4 2	
♦ 7 5 3	
♣ B 10 9	

É

Ny K

D

Észak osztott, ált. mans

D	Ny	É	K
1 ♠	–	1 ♣	–
2 NT	–	4 ♠	(vége)

A treff bubi indulásodat az asztalon ütök; Kelettől a hármas jön (naggyal kértek), Déltől pedig a hatos. A pikk dáma folytatást Kelet királya fedi, és ütésben marad. Következik a kőr kilences. **Tervezd meg az ellenjátékot!**

A pikk ász nyilván Keletnél van, különben a királya nem maradt volna ütésben. Egy harmadik kis pikk is nála kell,

hogy legyen, mert szek ász–királlyal nem játszana lopásra. **Akkor szingli vagy dubló a körje?** Ha szingli körje van Keletnek, akkor Délnek a negyedik pikk semmije mellett negyedik kőr dámaja is van. Ilyen lappal az egy treff indulásra nem egy pikket választolt volna, hanem alulról fölfelé licitálva a nemeseket, egy kört mondott volna. Tehát Kelet kilencese egyértelműen dubló, és az első kört ki kell hagyni (a tízessel bátorítva a szín folytatását), különben nem lesz beütésed, hogy jó tempóban lopasd a partneredet.

♠ DB 10 5			
♥ KB 5			
♦ 10 8			
♣ AK 5 2			
♠ 3 2			
♥ A 10 8 4 2			
♦ 7 5 3			
♣ B 10 9			

É

Ny K

D

♠ AK 7	
♥ 9 6	
♦ DB 9 6 2	
♣ 8 4 3	

♠ 9 8 6 4	
♥ D 7 3	
♦ AK 4	
♣ D 7 6	

(Frank Stewart-tól)

Nyugat nem tudta közvetlenül kiszámolni a pontok elhelyezkedését vagy a színek elosztását, de feltételezte, hogy mindenki épeszűen licitált és játszik, és ebből ki tudta következtetni, hogy kinek mije kell, hogy legyen.

A logika az ellenvonalon végül is annyiból áll, hogy a játékunk a következő három feltevésből indul ki: (1) a parti buktatható, (2) számít egyáltalán, mit játszunk, és (3) a felvevő és a partner kompetensen licitáltak és játszanak. Az első két premisszával már az első fejezetben foglalkoztam; ebben a fejezetben arra szeretnék koncentrálni, hogy a licitból és lejátszásból nyert

információ miként befolyásolhatja a további ellenjátékot.

Ennek a – gyakran negatív – információnak több forrása is lehet. Elsősorban a licitből derülhet ki sok minden, ugyanis miközben a leendő felvevő a partnerét tájékoztatja az elosztásáról és figurális erejéről, el kell látnia az ellenjátékosokat is ezzel az információval. Az előző négy pikkből például Nyugatot számára kulcsfontosságúnak bizonyult az a negatív információ, hogy Dél közvetett módon tagadta a négyes kört.

A modern licitrendszerek annyi fontosságot tulajdonítanak a nyolclapos nemesszínű találkozás felderítésének, hogy sokszor abszolút pontossággal lehet megállapítani a felvevő kör vagy pikk hosszúságát, és igen ritkán fordul elő, hogy több mint egy lappal téveszenénk el a nemes színű elosztását. Ennek az egyik gyakori példáját már láttuk; a következő két licitmenetben is tudjuk, hogy Délnek nincs négy lapja a nem licitált nemesben:

(a)

D	É
1 NT	2 ♣
2 ♠	3 NT
passz	

(b)

D	Ny	É	K
	1 ♥	kontra	rekontra
passz	...		

Az (a)-ban Észak licitvezetése garantálta a nála lévő négyes kört; ha Délnek is lenne, korrigált volna négy körre. A (b)-ben a rekontra után Dél elsődleges kötelessége, hogy biztonságos helyre meneküljön, ha tud olyat – a passzával százszázalékosan tagadta, hogy 4-4-es pikk találkozása volna a partnerrel.

A minor színekről általában kevésbé pontos lesz a kép, de ott is meg lehet tudni ezt-azt. Az első oldalon szereplő négy pikkből például (most utoljára

hivatozom rá) Nyugat azt is tudhatta – bár az adott esetben lényegtelen volt az ellenjátékot illetően –, hogy Délnek nem lehet dubló a kárója, mert Kelet (szükségszerűen kétfigurás) hatos káróval és jó lappal valószínűleg egy káróval közbeszólt volna az egy treff indulás ellen. (Ez a példa azt is illusztrálja, milyen következtetéseket lehet levonni a passzból.)

Egy egész könyvet lehetne írni arról, hogy a licitből milyen negatív információk származhatnak. Ha a felvevő passzolt első vagy második helyen kizáró indulásra feljogosító aduval és ponterővel, akkor általában négyes nem licitált nemesre lesz. Ha teljesítési szándékkal bement a gémet vagy szlemet, szemmel láthatóan kevés figura-ponttal, akkor elosztásos lapot gyaníthatunk nála. Ha útközben szlem felé ászt kérdez, akkor nincs síkánja.* A fordítottja viszont csak részben igaz: ha nem kérdez ászt, lehet, hogy síkánja van, de az is lehet, hogy az összes ász úgyszólván nála van. Mindenesetre nem kíváncsi az ászok bruttószámára.

Az indító kijátszásból is származhat sok értékes információ. A partner végigfigyelte a licitet, aztán a saját lapjára nézett és elindult lopásra, színfelmagasztásra, aduzásra, esetleg kirövidítésre vagy az asztali átmenetek megtámasztására: feltehetően olyan lapot tart a kezében, amitől sejtetheti, hogy a legjobb sanszot a buktatásra az általa választott ellenjáték biztosítja. Ebből néha meglepően messzemelő következtetéseket tudunk levonni.

* Vigyázat: a legtöbb magyarországi licitálóval szemben saját kockázatunkra tesszük ezt a feltevést, bár síkánál négy szant mondani a licithibák egyik legszánalmasabbika – megkapja az egyászos választ, és semmivel sem lett okosabb, mint kérdése előtt volt! Még kétászos válasz után sem tudhatja, hogy hat van-e benne, vagy hét.

Észak (asztal)

♠ D 4
♥ 9 8 7 3
♦ K 3 2
♣ B 9 8 3

	É	Kelet (Te)
Ny	K	♠ 10 9 8 7 ♥ K 10 4 ♦ 6 5 4 ♣ D 5 2
	D	

Dél osztott, ált. bell

D	Ny	É	K
1 ♦	dbl	–	1 ♠
3 ♦	–	3 ♠	–
3 NT	(vége)		

Nyugat, a partnered, a kör kettessel indul (negyedik legnagyobb), és a királyodba Dél a bubit adja. **Most mi legyen?**

A váratlan indulásból származó sorozatos következtetésekből egy szinte teljes képet lehet kialakítani. Délnek legalább hat lapja van káróban, tehát Nyugatnak legfeljebb egy; Nyugat ötös színből indult volna, ha lenne neki, tehát szingli vagy síkán kárója mellett a negyedleges körből történt indulást csakis az magyarázhatja, hogy az elosztása pontosan 4414 (így a felvevőé 2362). A figurákat illetően Nyugatnak legalább két magasfigurát kell tartani a fekete színekben, egyébként nem lenne információs kontrája. Ha egy színben lenne mindkét figurája, akkor azzal indult volna, nem pedig körrel, tehát a figurák osztva vannak. Így treffre kell váltanod, mert a teljes kiosztás körülből ez lesz:



♠ D 4
♥ 9 8 7 3
♦ K 3 2
♣ B 9 8 3

♠ KB 3 2
♥ A 6 5 2
♦ 7
♣ K 7 6 4

	É	♠ 10 9 8 7
Ny	K	♥ K 10 4 ♦ 6 5 4 ♣ D 5 2
	D	

♠ A 6 5
♥ D B
♦ A D B 10 9 8
♣ A 10

(Edwin Kantar-tól)

Ez egy szélsőséges példa, de szinte minden indító kijátszás kisebb-nagyobb fényt derít a partner lapjára. Ha lopásra indul, akkor nincs olyan aduja, amely valószínűsíthetné, hogy természetes ütessel fog lopni (pl. K x, D 10 x, B 10 8 x), viszont ha a licit alapján őnála kell, hogy legyen az ellenvonal figuráinak a java része, akkor valószínűleg van egy adukontrollja. Ha aduval indul, jobban fél a lopásveszélytől, mint az asztal hosszú színének felmagasításától. Néha a figurái elhelyezkedéséről is ad negatív információt: ha például 1 kör–3 kör–4 kör után a szemmel láthatóan üres pikk király mellől indul, akkor nincsen figuraszorozata (K D 10 x, D B 9 x, stb.) egyik minorban sem.

A váratlan indító kijátszások még ennél is több következtetésre engednek, ahogy azt az iménti három szanban is láttuk. Ha szan ellen erős lappal nem indult ötös színből, akkor nincs ötös színe. Ha a licit nem indokolja a passzív indulást, és mégis passzívan indult, akkor valószínűleg veszélyesnek látszó villái vannak a többi színben (vagy esetleg úgy ítéli meg a helyzetet, hogy a kezében lévő lap eleve kellemtelen meglepetést fog okozni a felvevőnek). Ha az általad licitált színből nem indult – az összeemelt színről nem is beszélve –, akkor kiváló oka van rá: ha más színben lopásra indult, akkor az

nagy valószínűséggel nem dubló, hanem szingli.* A következő fejezetben fogok bővebben foglalkozni az indító kijátszásokkal, tehát mára elég ennyi erről a témáról.

Ha feltételezhetjük, hogy a felvevő a legjobb esélyre játszik (vagy legalábbis jó esélyre), akkor a játéka sokat árulhat el a lapjáról – az is, hogy hogyan kezelte a szint, meg az is, hogy melyik színhez nyúlt először. Ha ♣ K 10 x x-ből indulunk négy kőr ellen és a felvevő az ászt kéri az asztali ♣ A D x-ből, aztán megadja a rosszul fekvő aduimpasszt, akkor milyen lehet a treffje? Valószínűleg szingli, esetleg úgy harmadlagos vagy hosszabb, hogy elbír egyet kiadni a színben, de gyakorlatilag kizárt dolog, hogy dubló treffje lenne. Még egyértelműbb a helyzet, ha ugyanabból a ♣ K 10 x x-ből indulunk ugyanaz ellen a négy kőr ellen, és a felvevő most ♣ A x x-ből kéri az asztali ászt – biztos, hogy a partnernél van a dáma, különben a felvevő a kezéhez engedte volna az ütést.

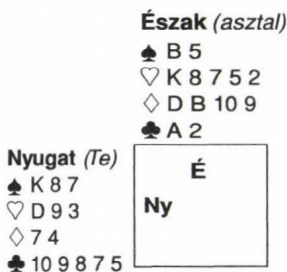

Dél osztott, É–D bellben

D	Ny	É	K
1 ♦	–	1 ♥	–
1 ♠	–	3 ♦	–
3 NT	(vége)		

* Egy másik lehetséges ok: tapasztalatból már tudja, milyen megbízhatatlanok a partnere licitje. De ez a feltevés Terád nem vonatkozna, ugye?

A treff tízessel indulsz; Kelet üt a királlyal és folytatja a szint a hármassal (Dél a négyest, majd a hatost adta). Most a káró dáma körbemegy, aztán a bubi is, majd a tizesbe esik Kelet királya; treffet dobsz, míg Dél üt az ásszal. Aztán a pikk hatost játssza kézből. **Tervezd meg az ellenjátékot!**

Ezúttal a partner színkezelése adja meg az információt. Ha nála lenne a ♣ K D 3, akkor az első treffet a dámával vitte volna; ha viszont ♣ K B 3 lenne nála, akkor a második menetben a bubit hívta volna vissza, tehát Dél treffje D B 6 4 volt eredetileg: a belicitált négyes kárója és pikkje után csak szingli lehet a kőrje. Ha kőr ásza van, akkor most a pikk hívásával a szűrőkért szórakozik. Ha viszont nincs nála a kőr ász, akkor pikk figura már nem fér bele Kelet lapjába, így be kell ütnöd a pikk királlyal és a kőr dámát hívni.

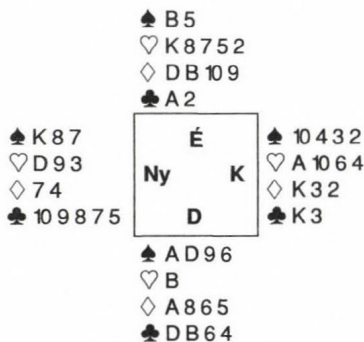

(Hugh Kelsey-től)

A felvevő játékterve is – az, hogy milyen sorrendben bontja a színeket – elárulhat sokat a lapjáról. Az előző kvizekben már szerepelt néhány ilyen példa: ha szan felvételben elvitte az egyetlen biztosnak látszó asztali átmenetet és egy rövid, figuraszegény színhez nyúlt ahelyett, hogy felmagasította volna az asztal ötödik dáma–bubi–tizes káróját, akkor a kezében van a káró A K x (x). Ha

leadzás után (vagy akár előtte) el tudta volna lopni a negyedik treffet az asztalon, és nem azt tette, akkor nagyon valószínű, hogy csak három darab treffel született.

Végezetül egy kis figyelmeztetés kívánkozik ide: a felvevő tudásszintjét is figyelembe kell venni. Ha 1 szan–3 szan után a partner elindul kis pikkkel, az asztalra terül a dubló–semmi, és a mi K 10 x-ünkből a felvevő üti a királyt az

ással, aztán felénk adja meg a rossz káró dáma elleni impasszt, akkor ha Giorgio Belladonna a felvevő, biztosra vehetjük, hogy még egy pikk fogása van. De ha a felvevő Csillagkulcs Pistike (egy közismert pancser), akkor elképzelhető, hogy egyszerűen nem ért az ütés kiváráshoz. A következő kvízben azonban premisszául vehetjük, hogy a felvevő (és a partner) korrektul licitál és játszik.

Feladványok

1. Dél osztott, ált. mans

Észak (asztal)

♠ K 6
♥ K 10 8 3
♦ K B 4 2
♣ 8 7 5

É	K	Kelet (Te)
		♠ B 8 5 4
		♥ D 4 2
		♦ A 5
		♣ 10 9 6 3

D	Ny	É	K
1 NT*	–	2 ♣	–
2 ♥	–	4 ♥	(vége)

* 15–17

Nyugat, a partnered, a pikk kilencessel indul (második legnagyobb). A felvevő kézben üti a dámával, aztán körbeengedi az adu kilencest a dámához. **Tervezd meg az ellenjátékot!**

2. Dél osztott, K–Ny bellben

Észak (asztal)

♠ 5 2
♥ A D 4 3
♦ 10 9 3
♣ A 10 6 2

Nyugat (Te)

♠ A 9 3
♥ 6 5
♦ K 8 7 6 4
♣ D 9 4

É	
Ny	

D	Ny	É	K
1 NT*	–	2 ♣	–
2 ♠	–	3 NT	(vége)

* 15–17

Dél három szanja ellen kis káróval indul: tízes, bubi, dáma. A felvevő most lehívja a kőr királyt, majd az ász–dámát is. A harmadik körre pikkot dobsz; Dél-től a király–nyolc–kettest láttad, Kelet-től pedig a hetest, kilencest, tízest. Ezek után a felvevő lehívja az asztali treff ászt, majd kis treffet a kézi bubi és a Te dámád felé. **Hogyan tovább?**

3. Dél osztott, É–D bellben

Észak (asztal)

♠ 7 4
♥ D 10 8 3
♦ K D 6 3
♣ B 7 4

É	K	Kelet (Te)
		♠ D 6 2
		♥ 7 5
		♦ A 9 7 4 2
		♣ 8 6 5

D	Ny	É	K
1 ♥	1 ♠*	2 ♥	2 ♣
4 ♥	(vége)		

* nem ígéri a csillagos eget

Nyugat, a partnered, a káró bubival indul; a felvevő kicsit kér az asztalról. **Tervezd meg az ellenjátékot!**

4. Dél osztott, É–D bellben

Észak (asztal)

♠ D 10 8

♥ 9 7 3

♦ A K D 7

♣ D 7 5

Nyugat (Te)

♠ 6 5

♥ D 2

♦ 10 8 6 4 3

♣ B 10 9 8

É
Ny

D	Ny	É	K
1 ♥	–	2 ♦*	–
2 ♠	–	3 ♥	–
6 ♣**	–	4 ♦**	–
6 ♥	(vége)		

* gémig kényszerítő

** kulcslicitek

A treff bubi indulásod kihajtja a száz pont honórt: dáma, király, ász. A felvő lehívja a kőr ászt, aztán a káró bubit játsza kézből és átüti az asztalon (Keletről a kettes jön), majd kőrt hív a kézi bubi felé. **Most mit hívsz?**

5. Dél osztott, É–D bellben

Észak (asztal)

♠ D 3 2

♥ D 7 6

♦ A K D

♣ A K B 4

Kelet (Te)

♠ K 9 8 7

♥ 9 8 3 2

♦ 7 6

♣ D 8 5

É	K
---	---

D	Ny	É	K
1 ♥	–	2 ♣	–
2 ♦	–	3 ♥	–
4 ♥	–	5 ♥	–
5 ♠	–	6 ♥	(vége)

Nyugat, a partnered, a treff kettessel indul (negyedik legnagyobb). A felvő a bubit kéri az asztalról, és ütsz a dámával. **Tervezd meg az ellenjátékot!**

Megoldások

1. Miért az *első* menetben adta meg az adu impasszt? A B 9 x-ből még a Pistike is lehívna az ászt, mielőtt az impasszt adná, tehát a kőr ász minden bizonnyal Nyugatnál van. Ezért káró ász, káró a legjobb játék: Nyugat, amikor ütésbe kerül az adu ásszal, káróban lopat a bukásért.

♠ K 6

♥ K 10 8 3

♦ K B 4 2

♣ 8 7 5

♠ 10 9 7 2

♥ A 7

♦ 9 8 6 3

♣ D 4 2

É	K
Ny	D

♠ B 8 5 4

♥ D 4 2

♦ A 5

♣ 10 9 6 3

♠ A D 3

♥ B 9 6 5

♦ D 10 7

♣ A K B

2. Dél a licitben négyes pikket ígért, és a hármas körjét is megmutatta: a hiányzó tizenharmadik kőr bubi nem lehet nála, egyrészt azért, mert lehívta volna, másrészt azért, mert Észak három szan licitjét négy körre korrigálta volna. Aztán treffben mi a helyzet? Ha *harmadik* király–bubival született, akkor meglehetősen rosszul kezelte a színt: ott hagyott az asztalon egy magas treffet!

Tehát a felvevőnek négyes pikkje, hármas körje és négyes treffe van, amiből következik, hogy a káró nagygáblija dubló. Nyugodtan hívhatsz kis kárót.

♠ 5 2

♥ A D 4 3

♦ 10 9 3

♣ A 10 6 2

♠ A 9 3

♥ 6 5

♦ K 8 7 6 4

♣ D 9 4

É	K
Ny	D

♠ D 10 8 6

♥ B 10 9 7

♦ B 5 2

♣ 8 5

♠ K B 7 4

♥ K 8 2

♦ A D

♣ K B 7 3

3. Ha egy jó felvevő teljesen indokolatlanul kezeli a színt, akkor mérget vehetsz rá, hogy valamiben sántikál. Miért nem fedte a káró bubit? Az egyetlen magyarázat: irtózik attól, hogy Te kerülj ütésbe. Át kell ütnöd a bubit az ásszal és pikkre kell váltanod.

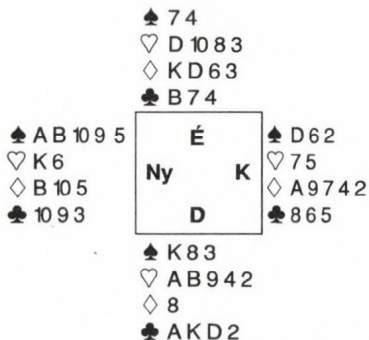

(Hugh Kelsey-től)

Erre a játékra abból is lehet következtetni, hogy Nyugat nem pikkkel indult: sok játékos nem szívesen indul el összeemelt színből sem, ha nála van az ász-dáma vagy ász-bubi.

4. A licitben Dél kilenc lapot ígért a nemesekben. Ha hatos lenne a kőrje, akkor kilenc aduval a vonalon nem impasszra, hanem esésre játszott volna a színt. És ha ötös a kőrje, akkor a pikkje csak négyes lehet, mert két ötös nemessel egy pikkkel indította volna a licitet. Aztán mi a helyzet a minorokban? Nos, ha Te lennél a felvevő és 4513-at vagy 4522-t tartanál a kezében, nem próbálnád eldobni a treff vesztőidet az asztali kárókra, mielőtt megkockáztatnád az adu impasszt? Dél elosztása csaknem biztosan 4531, így a treff tízes nem hívható le, viszont káró hívásra Kelet lopni tud.

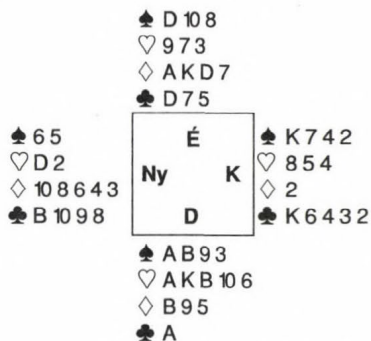

Érdeemes megjegyezni, milyen cselekhöz folyamodott Dél a minor színekben. De a logikus gondolkodás simán átlát rajtuk.

5. Sokat árul el Dél lapjáról az, hogy megadta az első menetbeli treff impasszt dubló treffelé. Az elosztása nem lehet 1552, és nem lehet nála sem a káró bubi, sem a pikk bubi, mert ezekben az esetekben tizenkét ütése lenne treff impassz nélkül. Tehát az elosztása 2542 pikk és káró bubik nélkül. A pikk tízes viszont valószínűleg Délnél van, ugyanis Nyugat esetleg a pikk B 10 x x-ből indult volna tovább, mint a treff 10 x x- vagy 10 9 x x-ből. Így a teljes kiosztás:

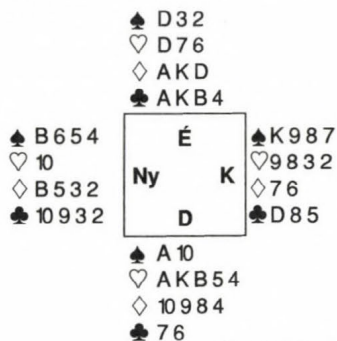

(Edwin Kantar-tól)

Biztos észrevetted, hogy a partnerednek tartania kell mind a két minorot, így

ki van téve a beszorítás veszélyének. Ha pirosat hívsz vissza a második ütésnél, a felvevő üt, leaduzik, deblokkírozza a kárókat, kézbe megy a pikk ásszal, és lehívja az utolsó aduját: Nyugat erre nem tud jól dobni. A treff visszahívás a második ütésnél elrontja az átmeneteket az egyszerű beszorításhoz, de lehetővé teszi a bonyolultabb őrlap-beszorítást: a felvevő üt, és lehívja az összes aduját – az utolsó adura Nyugatnak tartania kell hat lapból négy

kárót és két treffet, tehát el kell dobnia a pikk bubit, mire impasszolhatóvá válik a pikk királyod (az asztalról a felvevő eldobja a pikk dámát az egyik körre).

A kis pikk hívás a nyerő. Nem valószínű, hogy Dél ezt a dámához engedné, hiszen anélkül is túl sok esélyt lát a teljesítésre ahhoz, hogy megkockáztassa a második menetben a bukást. Miután beüt az ásszal, nem marad közlekedése semmiféle beszorításhoz sem.

DR. TEMESVÁRI LÁSZLÓ

február 23-án elhunyt.

A 49 éves orvos halálának híre a bridzsversenyzők táboránál szélesebb körben is megdöbbenést és részvétet keltett.

A hetvenes években a jól ismert Lendvai-csapat tagjaként rendszeresen részt vett a külföldi és hazai versenyeken.

A vonzó megjelenésű fiatalember mindenkor szívélyes és sportszerű viselkedésével – mint a legjobb értelemben vett úriember fogalmának megtestesítője – a bridzsnek számos barátot szerzett. Az egész napját lekötő orvosi munka és egyre inkább megrendült egészségi állapota az utolsó években távoltartotta a versenyasztaltól, így kedvenc játékának csak szűk baráti körben hódolt.

Családjának gyászában őszinte részvéttel osztozunk, és kisugárzó egyéniségének emlékét kegyelettel őrizzük.

Z. P.

Megoldás a belső borítón lévő feladványhoz

A kör indulást ellopjuk, kézbe jövünk a treff királlyal, visszamegyünk a treff ásszal, és treffet lopunk. Ezután megadjuk a káró impasszt. Most két magas treff következik, amelyekre eldobjuk vesztes pikkjeinket. Hiába lopja el Nyugat az utolsó treffet, és hív újból kórt, mert azt elengedjük, a következő ütés a miénk, és Nyugat immár szingli királya bepottyan az ászba.

Kisgyörgy Lajos LOIBEN 1992

Viszontagságos utazás után – török invázió – érkezünk Vikor Danival a loibeni verseny párosversenyére. Egy érdekes partit közölnék:

♠ A 3 ♥ K 9 7 6 2 ♦ B 9 6 5 3 ♣ 10	<table border="1" style="margin: auto;"> <tr><td style="text-align: center;">É</td><td></td><td></td></tr> <tr><td style="text-align: center;">Ny</td><td></td><td style="text-align: center;">K</td></tr> <tr><td></td><td style="text-align: center;">D</td><td></td></tr> </table>	É			Ny		K		D		♠ K B 9 6 5 4 ♥ A 3 ♦ A 4 ♣ 9 3 2	
É												
Ny		K										
	D											
	♠ 2 ♥ D 10 8 ♦ K D 10 2 ♣ A 8 7 5 4											
É	K	D	Ny									
passz	1 ♠	passz	1 szan									
2 ♣	2 ♠	3 ♣	3 ♠									
passz	passz	4 ♣	passz									
passz	4 ♠	passz	passz									
kontra	passz	passz	passz									

Dél helyén ültem mansban bell ellen a fenti leosztásban. Az ellenfél nem akarta bementeni a gémet, én azonban belekényszeríttem őket, és Vikor Dani megkontrázta.

A leosztásból látszik, hogy a felvétel tref Á, pikk vagy pikk indulásra lehet megbuktatni.

Káró D indulás. Felvevő üt és trefett hív. Elmentem az ásszal és adut hívtam. Ha most a felvevő beüt a pikk ásszal és kőr Á, kőr K, kőr lopást játszik, tref lopás az asztalon, kőr vissza és Vikor Dani nem lop elé, teljesít. Ha felülloppja, kiadja a kezéből a kárót, a

második trefet és még egy pikket.

Ha a felvevő a káró Á után azonnal kőr Á, kőr K, kőr lopást játszik és most jön a tref, akkor az adu hívást az asztalon az ásszal üti, kőrt hív és az ellenvonal tehetetlen, mert ha belelop, felülloppja és tref lopással asztalra megy, ahonnan meghívja az utolsó magas kőrjét és vagy a pikket, vagy a kárót vagy a második trefet nem adja ki.

Ha kőr Á, kőr K, kőr lopás, tref hívásra trefet hívunk, az a legerősebb ellenjáték, mert a felvevő tref lopás után kőrt kell lopjon a kezében, majd újabb tref lopás, kőr lopás után előáll a Grand Coup, amelyben a végállás:

	♠ D 10 8 6 ♥ – ♦ – ♣ –											
♠ – ♥ B x x ♦ – ♣ –	<table border="1" style="margin: auto;"> <tr><td style="text-align: center;">É</td><td></td><td></td></tr> <tr><td style="text-align: center;">Ny</td><td></td><td style="text-align: center;">K</td></tr> <tr><td></td><td style="text-align: center;">D</td><td></td></tr> </table>	É			Ny		K		D		♠ K B 9 ♥ – ♦ x ♣ –	
É												
Ny		K										
	D											
	♠ – ♥ – ♦ K x ♣ x x											

Eddi egy ütést adott ki. Kárót hív és az ellenvonal tehetetlen. Ha nem ezt a tempót játssza, az ellenvonalnál van 1 káró, 1 tref és két pikk ütés.

A versenyen végül hatodikak letünk, a legjobb magyar pár, Szilágyi–Jakab a negyedik helyen végzett.

Kisgyörgy Lajos

DIÁKBAJNOKSÁG 1993.

Az ezévi diák bajnokság lebonyolítására február 27–28-án került sor. A rendezést ezúttal is, mint sokadik éve, szabadidejét feláldozva Kerényi István vállalta magára. Köszönet érte.

A mezőny az elmúlt évekhez hasonlóan finoman szólva igen sokszínű volt. A színvonal sajnos nem sokat emelkedett. Ennek alátámasztására bemutatnék egy partit, amit az utolsó leosztásban láttam, és amely „Az év tömése” díjkiosztásán biztos dobogós helyen végezne. Íme:

♠ A 10 x	♠ K B x x	É Ny
♥ K J x	♥ x x x	
♦ D x x x	♦ K x	
♣ A D 10	♣ K x x x	

A licitet dél indította 3♦-val, amire Nyugat kis káróval indult; kicsi, Kelet treffet dobott, a felvevő ütött a nyolcassal. Dél folytatta a színt: kicsi, kicsi, király, Kelet kórt dobott. Ezután a felvevő kis kórt kért az asztalról, amit Nyugat bubija vitt. Most jött a „killing defence”: kis káró a dubló dámából. A felvevő ütött, lehívta a káró ászot, majd kihívta a szingli treffjét. Nyugat a 10-est adta, így ütött az asztal királya. A parti eredményét a nézőként jelenlévő Szalay Györgytől tudtam meg: a felvevő megütötte a két fekete királyt és a 7-es káróját, így a legrosszabb esetben is egyszer bukós 3♦ kontra teljesült (a felvevő összes pontja a káró A, B volt).

A versenyt a Szabó–Talyigás pár nyerte. Partneremmel, Winkler Gáborral nagy küzdelem után a második helyet sikerült elcsípnem. Nem a mundér becsületének védelmében mondom, de a két napos verseny során kb. 25

alkalommal jártunk úgy, hogy ültünk az asztalnál, az ellenfél felírt egy normális párosversenyen átlag partit, amivel ebben a mezőnyben sosem írt 6-osnál rosszabbat.

Példa erre egy 3 NT, amit Gáborka elbukott, mert az ellenfél elindult az ötödik királya alól, így az első 5 ütést az ellenfél vitte. Ez másnak nem jutott eszébe ebben a mezőnyben, pedig tudomásom szerint minden kezdő tanfolyamon tanítják, hogy szanzadu felvétellel ellen legcélszerűbb a leghosszabb színből induni! Mondanom sem kell, hogy ezért a partiért 0 pontot kaptunk.

Evek óta látogatom ezt a versenyt, és szent meggyőződése, hogy hiába játszik jól valaki, a kupát az nyeri, aki ebben az adok-kapokban az ellenfelektől a legtöbb tömítést kapja. Kicsit morbidnak tartom, hogy egy Szalay György vagy egy Winkler Gábor még sosem „tudott” az első helyen végezni, pedig nem a „futottak még” kategóriába tartoznak.

Ezeket a játékosokat az előbb ismertetett jelenségek el fogják riasztani vagy már elriasztották a versenyen való részvételtől.

Ezért szerintem változtatni kéne a lebonyolításon. Az első nap után az első 4–6 párt el kéne különíteni a mezőny többi részétől, és így rájátszás formájában lehetne eldönteni az elsőséget (természetesen a második nap tiszta lappal indul azok számára, akik a rájátszásban játszanak).

1. Szabó–Talyigás 61,07%
2. Winkler–Zoller 59,40%
3. Völgyi–Apjok 58,21%
4. Hajdú–Varga 56,07%
5. Fris–Varga 56,07%
6. Tokodi–Lipták 55,59%

Zoller Róbert

EREDMÉNYLISTÁK

BRIDZSVERSENY EREDMÉNYE (DUNAÚJVÁROS)

1. Zöld-Gál	64,64%	22. Farkasinszky-Szendrei	51,43%
2. Szvitacs-Vági	60,11%	23. Schubert-Bánóczy	50,93%
3. Éliás-Horváth	60,04%	24. Pataki-Bánhegyi	50,61%
4. Vaday hp.	56,81%	25. Makay-Kállai T.	50,32%
5. Nagy-Kovács	56,74%	26. Rideg-Fridmanszki	50,01%
6. Martinkó-Kiss	55,81%	27. Bikki-Éles	48,90%
7. Kovács-Nagy	55,19%	28. Rózsa-Fazekas	47,95%
8. Jankó-Rényi	54,60%	29. Kozák-Pencz	47,72%
9. Bárczy-Csehó	54,58%	30. Papp-Véték	47,69%
10. Balogh-Biborka	54,44%	31. Babik-Czellér	47,41%
11. Gulyás-Molnár	54,38%	32. Baranyai-Véber	46,86%
12. Argyelán-Fodor	54,23%	33. Schweizer-Kovácsné	46,67%
13. Széles-Szabó	54,19%	34. Kállai-Kántor	45,57%
14. Forneth-Hosszú	53,64%	35. Uhrin-Halász	45,44%
15. Ragályi hp.	53,43%	36. Czimmer-Seregi	45,37%
16. Jancsó-Serdült	53,34%	37. Bánkóvi-Horváth	43,25%
17. Andorkó-Mátyási	52,70%	38. Plesz-Pukánszky	42,37%
18. Benedek hp.	52,16%	39. Király-Molnár	41,46%
19. Nikolényi-Plesz	51,91%	40. Novotny-Bukowski	40,25%
20. Beck-Trencsényi	51,89%	41. Rombauer hp.	40,03%
21. Tímár-Cserjési	51,61%	42. Varga-Hertelendi	33,79%

XXX. MECSEK KUPA (Pécs)

1. Bánki-Hajdú	62,35%	28. Bozzai-Kardos	51,30%
2. Jakab-Szilágyi	58,54%	29. Földi-Zöld	50,66%
3. Macskássy-Szappanos	57,57%	30. Kovács-Varga	50,66%
4. Makay-Nyirati	57,12%	31. Vas-Jakó	50,49%
5. Ragályi hp.	57,04%	32. Kerekes-Varga	49,94%
6. Szász-Bíró	56,90%	33. Bárczy-Csehó	49,41%
7. Harsányi-Árva	55,20%	34. Tatár hp.	48,96%
8. Welker-Kelen	54,58%	35. Ribényi-Argay	48,58%
9. Fernet-Dörnyei	54,28%	36. Rásonyi-Szabados	48,19%
10. Bariné-Schweitzer	54,25%	37. Izing-Bukowski	47,98%
11. Répas-Komor	54,04%	38. Sülle-Kollár	47,12%
12. Kovács A.-Széles	53,92%	39. Dávid-Strausz	46,98%
13. Aczél-Bartis	53,85%	40. Zalai-Szabó L.	46,77%
14. Szalka-Czimer	53,80%	41. Zalaíné-Szűcs	46,54%
15. Kovácsné-Lovász	53,39%	42. Fenyves-Göcze	45,68%
16. Nagy-Kovács	53,23%	43. Tánczos-Temesi	45,20%
17. Balogh-Kerényi	52,76%	44. Gráf-Andrásfai	44,83%
18. Starkey-Decleva	52,66%	45. Vági-Cziráky	44,72%
19. Villányi-Karajannisz	52,48%	46. Decleva M.-Dörnyei Zs.	44,70%
20. Böszörményi-Gárdos	52,43%	47. Gálos-Németh	44,46%
21. Bánkúti-Szente	52,15%	48. Serdült-Jancsó	44,16%
22. Horváth-Szvitacs	52,10%	49. Vajda-Barkó	43,51%
23. M. Kovács hp.	52,01%	50. Cserjéssy-Érsek	42,87%
24. Éliás-Marjai	51,62%	51. Dömötör-Kahotek	42,30%
25. Balásy-Küttner	51,46%	52. Albrecht-Gombár	42,28%
26. Beck-Trencsényi	51,40%	53. Czunyi-Kümmerle	40,36%
27. Temesi-Trinn	51,32%	54. Farkasné-Tarnavetchi	39,37%

Nemzetközi Bridzs Fesztivál
1993. I. 23.
Nyílt páros

1. Pietri–Di Maio M./I	63,43%	26. Nyárádi–Nagy I.	55,27%
2. Viktor–Winkler	60,88%	27. András–Bata	55,23%
3. Trendafilov–Karaivan	60,79%	28. Kepecs–Mirk	55,12%
4. Drumev–Cherpokov/BG	60,77%	29. Cornel–Savin /RO	55,08%
5. Vég–ifj. Vég	60,19%	30. Csiky–Jónap	55,07%
6. Baguzin–Varfolomeev	59,82%	31. Tóth–Varga	55,07%
7. Dienes–Honti	59,19%	32. Lakatos–Szalay	55,01%
8. Valeanu–Rometi /RO	59,10%	33. Ditchev–Stoianov /BG	54,93%
9. Zamfir–Tudorel /RO	58,37%	34. Macskásy hp.	54,64%
10. Grgin–Radisich /ZY	58,03%	35. Blancz–Wellner	54,60%
11. Chelu–Eckstein /RO	57,96%	36. Viktor Gy.–Bárdossy	54,55%
12. Marinkovic–Cacic /CRO	57,93%	37. Lénárt–Gyulai	54,54%
13. Gál–Szász	57,53%	38. Nyárádi–Stefaniu /RO	54,41%
14. Linczmayer–Nikolits	57,25%	39. Gromov–Shudnev /RUS	54,39%
15. Topolyi–Kelen	57,16%	40. Draghicescu–Taciuc /R	54,15%
16. Macskásy–Szilágyi	56,96%	41. Vivat–Premitzer /A	54,13%
17. Fogaras–Szirmay	56,53%	42. Gulyás–Ribényi	54,11%
18. Drozzaj–Dutko /UKR	56,52%	43. Popescu–Margulescu /R	54,07%
19. Vida–Andrásfai	56,19%	44. Evseev–Muzikyn /UKR	54,05%
20. Moisescu–Stanca–Vass	55,93%	45. Argay–Bánki	53,94%
21. Siba–Bárczy	55,93%	46. Csóka–Fogarassy	53,90%
22. Micescu–Voinescu /RO	55,91%	47. Pissarevski–Halatche	53,80%
23. Helman–Lovász /USA–H	55,90%	48. Kerekes–Varga	53,75%
24. Mincu–Filipoiu /RO	55,76%	49. Rashev–Peep /BG	53,74%
25. Vaidotas–Nasyrovas /L	55,55%	50. Fodor–Di Maio /I–H	53,68%

Vegyes páros

1. Hülsmann–Dumbovich	65,98%	16. Nyárady–Draghicescu	54,09%
2. Kováts–Bíró	61,09%	17. Georgieva–Georgiev	53,87%
3. Németh–Fogarassy	60,47%	18. Szabados–Kuttner	53,62%
4. Kelen hp.	59,49%	19. Mallászné–Nagyiván	53,31%
5. Kása hp.	59,33%	20. Bánki–Bozzai	53,06%
6. Popescu–Cearcaru/RO	58,67%	21. Vörös–Forgács	52,58%
7. Topolyi–Viktor	57,60%	22. Gulcsikné–Dienes	52,44%
8. Juuri–Oja–Juuri–Oja	56,77%	23. Szappanos–Várnai	52,33%
9. Kerekes–Szilágyi	56,38%	24. Beck–Argay	52,14%
10. Mezei–Szalka	55,52%	25. Csiby–Lakatos	52,11%
11. Macskásyné–Varga	55,36%	26. Székely–Doby	51,83%
12. Diaconescu–Diaconescu	55,29%	27. Halusz–Reviczky	51,62%
13. Detre–Pelikán	54,76%	28. Róna–Szabó Szűcs	51,37%
14. Szabados–Rásonyi	54,72%	29. Kádár–Csepeli	51,06%
15. Romanovska–Sprukts	54,65%	30. Réti–Gabos	50,62%

Kelet lapjai a licitvetéledőhöz

1. Általános bell. Észak oszt és paszszol. A második menetben Észak 2 ♦-t, Dél 3 ♦-t mond, ha lehetséges.
♠ K 10 6 ♦ K 8 7 6 4 2 ♦ – A D B 7

2. Általános mans, Kelet oszt.
♠ 10 2 ♥ B 7 ♦ D B 6 ♣ A B 10 6 4 3

3. Általános bell, Kelet oszt.
♠ A 6 ♥ K D 8 7 4 3 ♦ 9 ♣ D 7 4 3

4. Észak–Dél bellben, Nyugat oszt.
♠ 6 ♥ A D 10 6 2 ♦ 4 ♣ K 10 9 5 4 2

5. Általános bell. Dél oszt és 1 ♦-val indul.
♠ B 9 6 2 ♥ A 8 4 3 ♦ B 9 ♣ K D 9

6. Általános mans, Nyugat oszt.
♠ A ♥ A K D B 10 7 3 ♦ K 5 ♣ A 8 2

7. Általános mans, Nyugat oszt.
♠ A K 8 2 ♥ 7 3 ♦ 8 4 ♣ B 9 6 5 3

8. Észak–Dél bellben, Nyugat oszt.
♠ A K 8 ♥ K ♦ 6 5 3 ♣ 9 8 7 6 4 2

9. Kelet–Nyugat bellben, Nyugat oszt.
♠ A B 7 5 4 ♥ 9 7 2 ♦ B 8 3 ♣ A 2

10. Észak–Dél bellben, Kelet oszt.
♠ 9 ♥ A K ♦ K 5 3 ♣ A K 10 9 5 4 3

SPORTSZERŰSÉGI VERSENY

A Magyar Bridzs Szövetség – kísérleti jelleggel – sportszerűségi versenyt ír ki. A párosbajnokságokon, valamint a vidékbajnokságokon induló párok vesznek részt. Budapesten osztályonként egy-egy, vidéken három díjat oszt ki a Szövetség. A díj maga: egy érem + 1 éves előfizetés a BRIDZSÉLET-re. A győztes az adott versenyen induló párok szavazataiból legtöbbet elnyerő páros. Szavazni a mellékelt szavazólapon lehet, melyet a BRIDZSÉLET Szerkesztőségéhez kell eljuttatni.

Szavazó lap a sportszerűségi versenyhez

Osztály, (illetve vidék):

1. javasolt pár _____

2. javasolt pár _____

3. javasolt pár _____

_____ szavazó



M-LIFT KFT

1136 Budapest, Pannónia u. 34.

Vállaljuk
felvonók átalánydíjas karbantartását
az év minden napján

Tel.: 149-5125

Egyedi hangulatú irodák
és szállodák berendezésére alkalmas
bútorrendszer forgalmazása:

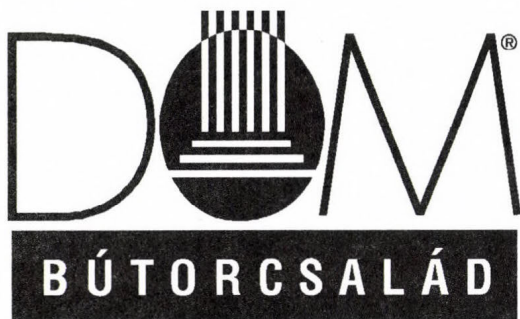

iroda- és szállodabútor család

Bemutatóterem:
1132 Budapest, Kresz Géza u. 18.
Tel.: 131-0311



Tisztelt Sportársaink!

Örömmel értesítjük Önöket, hogy a NIMBUSZ Kft. szervezésében országos hálózatot alakítunk ki különböző logikai játékokhoz (bridzs, sakk, backgamman, go, stb.) szükséges kellekek árusítására.

A hálózat boltjai, a világhírű Saitek cég

Pro-Bridge márkanevű bridzs-,

és Kasparov márkanevű sakk-komputereit is forgalmazzák.

Valamennyit magyar nyelvű kézikönyvvel

és a sakk-komputereket egy G. Kasparov által írt sakk- könyvvel együtt árusítjuk.

Rendkívüli ajánlataink:

BRIDGE SHADOW	10.600,- Ft
PRO BRIDGE 310	14.400,- Ft
PRO BRIDGE 510	33.200,- Ft
510 UPGRADE KIT	5.900,- Ft
Calculator Chess	2.990,- Ft
Sensor Chess	5.900,- Ft
Turbo Adv. Trainer	13.300,- Ft
Kasparov RISC 2500 (2400 feletti Élő-pont)	59.400,- Ft
BACKGAMMON TABLETOP	12.200,- Ft
BACKGAMMON PORTABLE	12.200,- Ft

Forgalmazza:



Számítástechnikai
és Kereskedelmi Kft.
1025 Budapest, Csévi u. 22.
Tel.: 1-1-763-801

Keresse:

Budapesten:

a **KERAVILL** üzleteiben

Vidéken:

COMPUTER CORNER

7623 Pécs, Rákóczi u. 24-26.

Tel.: 72/333-244

ALFADAT-PRESS Kft.

2803 Tatabánya, Vértanúk tere 1.

Tel.: 34/310-717

ACE TRADE-ING Kft.

3530 Miskolc, Corvin út 1.

Tel.: 46/325-615

MICROSYSTEM-Kecskemét Kft.

6000 Kecskemét, Arany J. u. 4.

Tel.: 76/482-054

COMPUTER PRAXIS Kft.

3525 Miskolc, Dériné u. 18.

Tel.: 46/412-810

3525 Miskolc, Kazinczy u. 19.

Tel.: 46/357-888

3300 Eger, Csiky S. u. 17.

Tel.: 36/321-186

Kräutzberger Spritztechnik

Kräutzberger GmbH.

Postfach 168
D-6228 Eltville 1
Telefon: 0 6123/698-0
Telx: 4182 484 kco
Fax: 0 6123/63466

Kräutzberger GmbH.

Linzer Str. 1
A-3003 Gablitz (bei Wien)
Telefon: 0 2231/5191-0
Telex: 133 746 kco
Fax: 0 231/5193-14

Kräutzberger FEF KFT.

Mozsár u. 9. IV./50
H-1066 Budapest
Telefon: 1/11-6030
Fax: 1/131-6931

**..weil's auf
Präzision
ankommt**

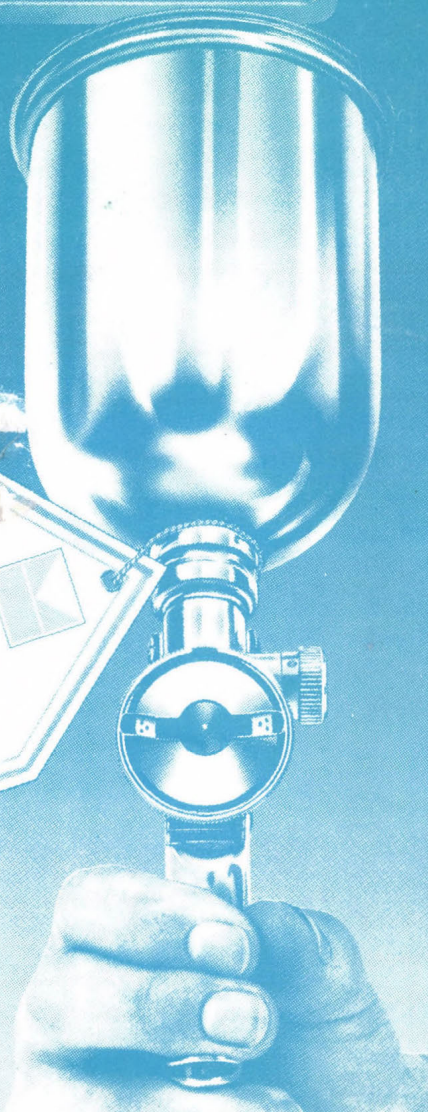

BRIDZSÉLET

A MAGYAR BRIDZS SZÖVETSÉG TÁJÉKOZTATÓJA

1992. 11-12.

Ára: 80,- Ft



PÁROS EURÓPABAJNOKSÁG

TOPOK ÉS NULLÁK

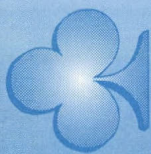

ELLENJÁTÉK
KÖZÉPFOKON 5.

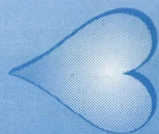

KÜZDELMI LICIT

JELZÉS ÚJ MÓDSZERREL

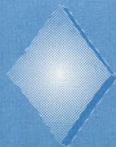

TARTALOM

Winkler Gábor: „Európa még egy kicsit messze van”	1
Philip Morris Európai Párosbajnokság 1993	4
Kelen Károly: Topok és nullák	6
Szóts Gábor: Egy kihagyott lehetőség	9
Ki licitál jobban	10
Steve Starkey: Ellenjáték középfokon	15
Marty Bergen: Küzdelmi licit	22
Anders Wirgren: Jelzés új módszerrel	25
Eredménylisták	28

ISSN 013-6886

BRIDZSÉLET

A Magyar Bridzs Szövetség (1502 Budapest, Pf. 253)
tájékoztatója. Előfizethető csekken vagy a
Magyar Bridzs Szövetség pénztáránál.

Előfizetési díj egy évre 480.-Ft

Főszerkesztő: Szóts Gábor

1081. Budapest, Kiss József u. 7.

Tel.: 113-2746,

munkahely: 201-5455 (2514)

Műszaki szerkesztő: M. Beck Anna

Szedés és Nyomás: ALFADAT-PRESS Kft.

Kéziratot nem örzünk meg és nem küldünk vissza1937-1993

XXXIV.

évfolyam

Bari István

1937-1993

A vidéki bridzsélet kiemelkedő egyénisége távozott körünkől. Közel három évtizedig játszottunk egy csapatban — szinte hihetetlennek tűnik, hogy már nincs közöttünk.

Most ránk vár a feladat, az örökség, hogy mindazt folytassuk, amit ő elkezdett. Pityu mélyen hitt abban, hogy a bridzs nem csak a kiváltságosok játéka. Tevékenyen részt vett a versenybridzs népszerűsítésében, az első vidéki bridzsszakosztály megalakításában, tanfolyamok szervezésében, a rendszeressé vált Vidékbajnokság elindításában. Nem utolsó sorban az ő szervezésének köszönhetően vált a versenybridzs méltóan kedvelt színterévé a Mecsek Kupa. Ez az évente megrendezésre kerülő verseny nem csak a versenyzők erejének, tudásának összemérésére szolgált, hanem egy kellemes hétvégét is ajándékozott a résztvevőknek. 1984 óta — mint a Magyar Bridzsszövetség alelnöke — az egész bridzstársadalom érdekében tevékenykedett.

Mindezek mellett kiváló játékos és kellemes partner is volt. Közel húsz évig játszottunk együtt, sok közös verseny és számos értékes eredmény van mögöt-

tünk. A legemlékezetesebb élményünk az 1987-es párizsi Páros Európa-bajnokság volt, amelyről egy remek felvételjátékát ismertetem. A felvétel 4♥ az ellenfél 2♠-kel közbeszólt (gyenge kettes), és kis körrel támad.

	♠ 1 0 8 7				
	♥ D B 8				
	♦ A D 9 3 2				
	♣ 1 0 3				
♠ K B 9 6 4 3	<table style="width: 100%; border-collapse: collapse;"> <tr><td style="text-align: center;">É</td></tr> <tr><td style="text-align: center;">Ny K</td></tr> <tr><td style="text-align: center;">D</td></tr> </table>	É	Ny K	D	♠ 5
É					
Ny K					
D					
♥ 4 2		♥ 9 7 5			
♦ B 1 0 8		♦ K 7 6 4			
♣ A 2		♣ 8 7 6 5 4			
	♠ A D 2				
	♥ A K 1 0 6 3				
	♦ 5				
	♣ K D B 9				

Bari a kőr indulást az ásszal ütötte, majd káró ász, káró dámát játszott. Amikor ezt nem fedték a királlyal, eldobott egy pikket. Adu dáma, káró lopás a királlyal, adu bubival asztra, s ismét káró lopás. Most treff király, és az ellenfél tehetetlen: vagy treffel leteszi a felvevőt az asztra, vagy behív a pikk nagyvillába.

Harsányi Sándor

János bácsi 80 éves

Dr. Szentpéteri János, mindannyiunk szeretett János bácsija idén 80 éves. Ebből az alkalomból május 25-én a Balázs Béla utcai versenyteremben Szappanos Géza, a Szövetség elnöke köszöntötte őt, nem felejtve el megemlíteni, hogy János bácsi immár 25 éve a Szövetség háznagya. Hadd köszöntsük mi is János bácsit, s kívánjunk neki egészséget és hosszú életet.

„ EURÓPA MÉG EGY KICSIT MESSZE VAN ”

1993. március 19-21. között rendezték még Bielefeldben /Németországban/ a VII. Páros Európa Bajnokságot Idén először minden ország szabad kvótával rendelkezett, csak egy nemzet nem adhatta a mezőny 40 %-át. A versenyen 348 pár indult. A legtöbb párt Franciaország indította, míg Magyarország 5 párral képviseltette magát:

Szappanos Géza — Homonnay Géza
 Dumbovich Miklós — Kovács Mihály
 Vikor Dániel — Lakatos Péter
 Gál Péter — Szász György
 Gerő István — Winkler Gábor

A lebonyolítás módja: 2 x 28 leosztásos selejtező, ahonnan a legjobb 140 pár került a döntőbe, míg a többi pár — párhuzamosan a döntővel — vigaszversenyen vett részt.

A Vikor—Lakatos pár kivételével minden magyar pár döntőbe került, ők egy szerencsétlen eltolódás miatti fél topszörös büntetéssel csúsztak le a döntőről.

A selejtező 1. fordulójában ekkor elégg jól ment nekünk a játék a 15. partiig, amikor egy számunkra peches átültetés után a Dumbovich—Kovács pár ellen kellett felvenni a küzdelmet. Az 1. partiban egy 2 szan teljesítésével 60%-os partit írtunk, de a második partiban már nem volt ilyen „szerencsénk”.

Észak	Kelet	Dél	Nyugat
Gerő	Dumbovich	Winkler	Kovács
	1 ♠	kontra	rekontra
3 ♣	4 ♥	4 szan*	5 ♣
passz	5 ♥	körpassz	

* Később már megbántam, hogy kulcslicitálási helyet adtam, de szerencsére csak 5 ♥ lett a végkontra.

Indulás: treff 2

Nyugat	Kelet
♠ A D 10 5	♠ J 6 2
♥ K 4	♥ A D J 10 8 7 6
♦ 9 6 4 2	♦ K 7
♣ A 7 4	♣ 8

Dumbovich megütötte a treffet, és közel fél perc alatt beküldött a 10 %-os partiba. 4 menet aduzás, pikk impassz, treff lopás, pikk impassz, treff lopás.

4 lapos végállás alakult ki:

♠ A 5		♠ J
♥ —	Ny K	♥ 6
♦ 9 6		♦ K 7
♣ —		♣ —

Dumbovich most kihívta az utolsó aduzát és a screen-nek ezen az oldalán megjelent a GAME OVER felirat, beszorultam a dubló pikkre és a káró ász dámára. Eldobtam a káró dámát, Dumbovich az asztalról pikket dobott és kihívta a káró hetest a kezéből -480.

Ez volt a teljes kiosztás:

	♠ 9 3	
	♥ 9 5 2	
	♦ 10 8	
	♣ K B 10 6 5 2	
♠ A D 10 5	É	♠ J 6 2
♥ K 4	Ny K	♥ A D J 10 8 7 6
♦ 9 6 4 2	D	♦ K 7
♣ A 7 4		♣ 8
	♠ K 8 7 4	
	♥ 3	
	♦ A D J 5 3	
	♣ D 9 3	

A végig jó helyen álló Dumbovich—Kovács pár, a döntő 1. fordulójában betölt

teljesített 42 %-os eredményével. A döntő 2. fordulójában hasonló sorsa jutottunk 46 %-os eredményünkkel, és ezzel visszacsúsztunk a 71. helyre. Az utolsó forduló előtt a Gál — Szász pár 28. helyével a magyarok közül a legjobb helyen tanyázott.

Egy parti a „tragikus” fordulónkból:

Winkler	Gerő
♠ A K J 7 2	♠ 10 8 4 3
♥ A K 3	♥ 3
♦ D 10 2	♦ K J 9 7
♣ 7 3	♣ A D J 8 2

- 1 ♠ — 2 ♣
 2 szan¹ — 3 ♦
 3 szan — 4 ♠
 4 szan² — 5 ♦³
 5 ♥⁴ — 5 ♠⁵

/1/ = GF, /2/ = kulcslapkérdés, /3/ 1-4KL, /4/ = adu dáma kérdés, /5/ = nincs adu dáma.

A kőr ász-királyomat nem értékeltem sokra és levonultam a pályáról. Káró indulás után 480-at ütöttem.

Ez volt a teljes kiosztás:

♠ 9 6 5		♠ 10 8 4 3									
♥ D 9 8 6 2		♥ -									
♦ 5 4		♦ K J 9 7									
♣ K 10 6		♣ A D J 8 2									
♠ A K J 7 2	<table border="1" style="text-align: center; width: 100px; height: 100px;"> <tr><td></td><td>É</td><td></td></tr> <tr><td>Ny</td><td></td><td>K</td></tr> <tr><td></td><td>D</td><td></td></tr> </table>		É		Ny		K		D		
		É									
Ny			K								
		D									
♥ A K 3											
♦ D 10 2											
♣ 7 3											
	♠ D										
	♥ J 10 7 5 4										
	♦ A 8 6 3										
	♣ 9 5 4										

A szlem esélyei ha nincs treff indulás, akkor valamivel kevesebb, mint 50 %. Treff indulás esetén, még a treff impassznak is ülnie kell. A 480-as írással 6 pontot kaptam a 128-ból úgy, hogy nem is az 510 volt sok, hanem 980 és főleg az 1010.

„Jó licit”, rossz eredmény.

Nyugat lapjai a licitvetékedőhöz

- Általános bell. Észak oszt, és passzol. A második menetben Észak 2♦-t, Dél 3♦-t mond, ha lehetséges.
♠ A D 4 2 ♥ B ♦ 7 5 3 ♣ K 10 8 4 3
- Általános mans, Kelet oszt.
♠ A D 5 ♥ A K D 3 ♦ A 10 8 7 3 ♣ D
- Általános bell, Kelet oszt.
♠ D B 7 4 ♥ - ♦ A B 10 7 6 5 2 ♣ K 10
- Észak-Dél bellben, Nyugat oszt. Észak 1♠-et, Dél 2♠-et mond, ha lehetséges.
♠ A D 9 4 ♥ B 9 ♦ A K B 10 8 6 3 ♣ -
- Általános bell. Dél oszt, és 1♦-val indul.
♠ K 10 7 4 3 ♥ K 10 5 ♦ D 6 ♣ A 7 6
- Általános mans, Nyugat oszt.
♠ 7 4 3 ♥ 8 5 ♦ D B 10 6 3 ♣ K 7 4
- Általános mans, Nyugat oszt.
♠ - ♥ K D B 10 9 ♦ K D 8 5 ♣ A K 7 2
- Észak-Dél bellben, Nyugat oszt.
♠ 7 6 4 ♥ D 9 6 4 2 ♦ A K 4 2 ♣ A
- Kelet-Nyugat bellben, Nyugat oszt.
♠ K D ♥ A K D 4 ♦ A 9 7 4 ♣ 9 6 4
- Észak-Dél bellben, Kelet oszt.
♠ A B 7 6 5 4 ♥ B 9 8 4 ♦ D 8 ♣ B

PHILIP MORRIS EURÓPAI PÁROSBAJNOKSÁG 1993

(Bielefeld, március 21—23)

Az Európa Bridzs Liga 1985 óta két-évenként rendezi meg a páros Európai-bajnokságot (a páros években vegyespáros-EB van terítéken). 4 éve, Salsomaggióban a Macskásy—Szilágyi pár a mai magyar bridzs sport egyik legszebb eredményét érte el 5. helyezéssel, tavalyelőtt Montecatini-ben a Dumbovich—Homonnay pár a 13. helyen végzett. Joggal reménykedhettünk hát benne, hogy valamelyik magyar pár idén is ott lesz az élbolyban. Az országos útlevelemizériák miatt sajnos a Macskásy—Szilágyi pár nem tudott kiutazni, és Winkler Gábor is utolsó nap állt össze Gerő Istvánnal, mert eredeti partnere, Szalay György sem kapta meg időre az útlevét. Így végül 5 magyar pár indult a versenyen: Dumbovich—Kovács M., Lakatos—Viktor, Gerő—Winkler, Gál—Szász és Szappanos—Homonnay. Az első két fordulóban a résztvevő 350 pár 2 x 28 leosztásos selejtezőt játszott, és a legjobb 140 pár jutott a háromfordulós döntőbe. Ide a Lakatos—Viktor pár kivételével, mely balszerencsésen, pár ponttal csúszott le a továbbjutásról, valamennyi párunk bekerült.

A döntő viszont már senkinek sem sikerült valami fényesen, egyetlen párunk sem végzett az első 50-ben, úgy, hogy két év múlva lesz min javítani. A versenyen a két évvel ezelőtti győztes Abécassis-Quantin pár ezúttal főlényes győzelmet aratott. A végeredmény:

1. Abécassis — Quantin	FRA	59.62 %
2. Meyer — Stretz	FRA	58.13 %
3. van Oppen — Rebattu	NTH	57.15 %
4. Arnarson — Jonson	ISL	56.90 %
5. Aagaard — Jepsen	DEN	56.83 %
6. Van der Pas — Schippers	NTH	56.23 %
7. Polec — Gwys	POL	56.20 %
8. Hoyland — Hoyland	NOR	56.12 %
9. Lund — Lund	DEN	55.81 %
10. Renouard — Farahat	FRA	55.35 %

A versenyt egyébként végig, valamennyi asztalon screen-ek mögött játszották. A százalékokból jól látható az első (és a második) helyezett kiemelkedő teljesítménye. Érdekesség, hogy a hatodik helyezett holland pár a legismertebb holland női páros. Ellenük mi magunk is játszottunk és a két leosztásban döntetlenre végeztünk velük egy osztatlan top és egy osztatlan nulla formájában. Az első partiban nem vettem észre, hogy precízióst játszanak, és Van der Pas 1 treff indulásába 1 pikkelt szóltam közbe, amit természetesen szántam, de konvencionk szerint treff színt jelentett. Ebből természetesen nagy baj lett (4-et buktunk bellben), és a következő leosztásban dühösen vettem ki az alábbi lapokat a tokból Nyugat helyén:

ált. mans osztó: Nyugat

	♠ 6 5	
	♥ D B 7 2	
	♦ A 5 2	
	♣ A 8 5 2	
		É
♠ D 10 9 4		
♥ K 9 5	Ny	K
♦ 10 9 8		
♣ K 7 4		D
		♠ 7
		♥ A 10 8 6 3
		♦ B 7 6 3
		♣ D B 3
	♠ A K B 8 3 2	
	♥ 4	
	♦ K D 4	
	♣ 10 9 6	

A licitet passzal indítottam, Észak is passzolt, Szappanos Géza (nyilván mérégében) 2 kórral indult. Erre Van der Pas Délen a meglehetősen agresszív 3 ♠ licitet választotta, amire Északon Elly Schippers 3 szant mondott. A sor végén ezt, szintén mérégemben, megkontráztam. A két mérges akció igen jó eredménnyel zárult, mert a parti úgy feküdt,

hogy Észak 3 bukás alatt nem tudta megúszni az amúgy a két lapból nem esélytlen felvételt.

Nem sokkal később Szappanos Géza érdekes indító kijátszási problémával került szembe:

♠ B 10 6 5
♥ A 4 3
♦ A 10 4 2
♣ 7 4

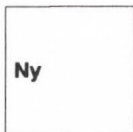

Ezt a lapot látván az alábbi licitet hallotta egy szlovén pártól:

1 ♠	2 ♣
2 ♠	3 ♥
3 szan	4 ♣
5 ♣	6 ♣

Őn mivel indulna?

Amíg gondolkoznak, addig bemutatom, hogy a fősvénység nem kifizetődő dolog:

Ált. bell Osztó Dél

	♠ 9 4										
	♥ A 8 5 4 2										
	♦ B										
	♣ 8 7 6 5 4										
♠ D B 10 8 6	<table> <tr> <td style="text-align: center;">É</td> <td></td> <td></td> </tr> <tr> <td style="text-align: center;">Ny</td> <td style="text-align: center;">K</td> <td></td> </tr> <tr> <td></td> <td style="text-align: center;">D</td> <td></td> </tr> </table>	É			Ny	K			D		♠ A K 7 2
É											
Ny	K										
	D										
♥ B 10		♥ 9 6 3									
♦ D 5 2		♦ A 8 7 6									
♣ A D 3		♣ B 10									
	♠ 5 3										
	♥ K D 7										
	♦ K 10 9 4 3										
	♣ K 9 2										

Észak	Kelet	Dél	Nyugat
Szappanos	Chemla	Homonnay	Perron
-	-	passz	1 ♠
passz	2 szan	passz	3 szan
passz	4 ♠	körpassz	

A francia olimpiai bajnokok 4 másodperc alatt ellicitáltak 4 pikkig (kérdésemre

Perron elmondta, hogy a 2 szan gémit kényyszerítő pikk emelés, a 3 szan egyenletes gyenge lap, ugyanerre a kérdésre a screen másik oldalán Chemla a maga közvetlen stílusában csak annyit válaszolt: mit jelentene? bridzs.) Partnerem a káró bubival indult, és bár Perron ezt egy ideig gyanakodva méregette, végül kicsit tett. Boldogan ütöttem a királyal, és mivel nem tudtam, melyik ász van a partneremnél, közepes kárót hívtam vissza. Szappanos lopott, és lehívta a kőr ászt, amibe a hetest tettem, gondolván, hogy az egy jó nagy lap. Sajnos Szappanos az összes többi kicsit látta, úgyhogy villámgyorsan treffre váltott, és nem sokkal később már tokoltuk is a 10 ütést, mert úgy beszorultam káróban és körben, mint a húsvéti malac.

Nos, mivel indultak? Ez a két ellenfél lapja:

♠ 9 2
♥ K D B 4 3
♦ -
♣ A K 9 8 3 2

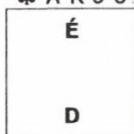

♠ A D 8 7 4 3
♥ 9 5
♦ K 9 7 6
♣ B 6 5

Szappanos kontrázott és a káró ásszal indult, aminél voltak jobb megmozdulásai ezen a versenyen. Még erre az indulásra is igen nagy szerencse kellett a felvétel teljesüléséhez, de utólag végig-gondolva a dolgot, az a véleményem, hogy erre a licitre gyakorlatilag semmi veszély nincs a kőr ász indulásban, ami után talán már könnyebb eldönteni, hogy mit tegyen az ember. Persze, ha a felvő kitalálja a szingli pikk királyt ... (és aki így licitál, az miért nem játszana így).

Homonnay Géza

Kelen Károly

TOPOK ÉS NULLÁK

Első csevej: bemelegítés

Motó: „En topok, te topsz, ő nulla”
/Shakespeare: Pikk király/

A címet *Matthew és Pamela Granovetter* öt évvel ezelőtt New Yorkban megjelent könyvétől kölcsönöztem: „*Tops and Bot-toms*”. Az amerikai házaspár — jó néhány nagy vegyespáros és nyílt verseny helyezettje — ötvenkét játszmat közül neves amerikai és Amerikán kívüli játékosoktól. A válogatás fő szempontja az volt, hogy jól el lehessen beszélgetni a törtétekről. A magam részéről rendkívüli módon élveztem mind a partiban résztvevő menők, mind a két szerző megjegyzéseit. Mindjárt el is határoztam, hogy bemutatok néhány leosztást a *Bridzsélet*-ben, de ezzel együtt a mi kis bridzsvilágunkról is elcsevegek egy-két dolgot, hátha érdekesnek találja az olvasó. Bemelegítésképpen rögtön egy olyan játszmat idézek, amelyről mindannyian álmodunk a lelkünk mélyén. Ha olyasmi sikerül egyetlen egyszer is mint amit itt a világ egyik legnagyobb játékosa, a brazil *Gabriel Chagas* alkotott, akkor elmondhatjuk, hogy „nem hiába tanultunk meg bridzsezni”!

♠ A K 3
♥ K 8 6 3
♦ D 10 5 4 3
♣ K

É
D

♠ D B 10 9
♥ A D 2
♦ 9 8 6 2
♣ 9 8

Nyugat	Észak	Kelet	Dél
2 ♣	kontra	passz	3 ♠
passz	4 ♠	kórpasz	

Nyugat Precízióst játszva 2 treffel legalább ötös szint jelzett, és a treff ásszal kezdte az ellenjátékot, majd a kőr bubit hívta. Dél ütött a dámával, kárót hívott. Nyugat bement az ásszal, az asztal kicsit adott, Kelet pedig a királyt. Nyugat a kőr tüzessel folytatta.

Feltéve, hogy az adu elosztása 3—3 vagy 4—2, hogyan játsszék a felvevő?

Erdekes, hogy az emberek mennyire szeretik nézni, ha a hírességek nimbusza veszélybe kerül!

Amikor 1980-ban az olimpián ezt a játszmat osztották a brazil—török meccsen, valamilyen okból elterjedt a nézők körében, hogy Chagas és Assumpcao bajban van. Olyan sokan gyűltek az asztal köré, hogy a többségnek állnia kellett. Látták, hogy a harmadik menetben Assumpcao beszaladt a káró ásszal, és partnere királya esett. A felvevő vette a kőr folytatást, és négyszer aduzott /a Keleten ülő Chagasnak négy aduja volt/, majd kárót hívott a D 10 5 4 felé. Nyugat a hetest tette, mire Dél a tízest kérte az asztalról: négy bukás!

Ez volt a teljes kiosztás:

♠ A K 3 ♥ K 8 6 3 ♦ D 10 5 4 3 ♣ K	<table border="1" style="margin: auto;"> <tr><td style="text-align: center;">É</td></tr> <tr><td style="text-align: center;">Ny K</td></tr> <tr><td style="text-align: center;">D</td></tr> </table>	É	Ny K	D	♠ 7 6 5 4 ♥ 9 7 5 4 ♦ K B ♣ 10 4 3
É					
Ny K					
D					
♠ 8 2 ♥ B 10 ♦ A 7 ♣ A D B 7 6 5 2	♠ D B 10 9 ♥ A D 2 ♦ 9 8 6 2 ♣ 9 8				

Észak-Dél nem járt rosszul, mert ellenfeleik az 5 pikket is teljesíthették volna, mégis ha Dél — látszólag fölöslegesen — beszalad a pikk kilencessel, megcsinálta volna az 5 kőrt. Szűrt csinált volna!

Még egy válogatott játékosnak sem jutott eszébe a lehetőség, hogy Kelet kicsit

hív a százötven figura mellől, pedig mi mást tehet, ha éppen azt osztották neki?!

Ez persze semmit sem von le Dörnyei Gábor érdemeiből, aki talán ezt olvasván érti meg, miért ülök a mai napig megilletődve az asztalhoz, ha ellene kell játszanom.



SZEKSZÁRD

1993 november 12-13-14.

Páros és csapatverseny.

Érdeklődni a (74) 311-721-es számon lehet.

Egy kihagyott lehetőség

A kenesei csapatverseny utolsó három fordulójában az első három asztalon ugyanazokat a leosztásokat játszották. Ezek közül — a kilencedik fordulóból — való az alábbi leosztás is, amely a mi asztalunknál igen érdekesen alakult.

Általános bell, Nyugat oszt

<p>♠ B 10 3 ♥ A D 9 ♦ D 10 8 2 ♣ A 8 6</p>	<p>♠ D 8 4 ♥ K 10 8 4 ♦ 7 4 ♣ K D 5 2</p> <table border="1" style="margin: 0 auto; border-collapse: collapse;"> <tr><td style="text-align: center;">É</td></tr> <tr><td style="text-align: center;">Ny K</td></tr> <tr><td style="text-align: center;">D</td></tr> </table>	É	Ny K	D	<p>♠ K 9 6 5 ♥ 5 2 ♦ A K 9 6 3 ♣ B 3</p>	<p>♠ A 7 2 ♥ B 7 6 3 ♦ B 5 ♣ 10 9 7 4</p>
É						
Ny K						
D						

Nyugat 3 szant játszott. Gondolom, ez volt a felvétel a másik öt asztalnál is, és

alig hiszem, hogy túlságosan mély nyomokat hagyott volna a játékosokban. Mint látható, a természetes treff indulásra a felvevőnek csak hét fejtése van, és a hiányzó kettőt csak a pikk impasszal tudja megszerezni. Minthogy ez ül, és a treff is jól van elosztva, a felvétel teljesül.

Csakhogy én kőrrel indultam! Hátulról a nagygábliba. A felvevő ütött a dámával, és ezzel már nyolc ütése volt, tehát pikkben csak egyet kellett szereznie. Meghívta a pikk bubit, de nem fedtem, ezért átütötte a királlyal. Partnerem ütött, és folytatta a kőrt. Ha a felvevő most beüt, még mindig teljesít, hiszen a kőr 4-4-ben volt. Ő azonban kicsit tett, és ütésbe kerültem. Most már csak át kellett volna fordulnom treffre, hogy a felvétel elbukjon, de én bambán folytattam a kőrt, és több esélyt nem kaptunk: a felvevő kihajtotta a pikk dámát, és megvolt a kilenc ütése. Hát így születnek az egál partik.

Szóts Gábor



KI LICITÁL JOBBAN?

A „Ki licitál jobban?” egy folytatásos licitverseny. Minden számban két pár küzd egymás ellen, 10 leosztásban. A győztes pár továbbjut, és a következő számban új ellenféllel találkozik. A küzdő feleket a rovatvezető (Szóts Gábor) kéri fel. Azok a párok, akik kellő bátorságot — és persze tudást — éreznek magukban, maguk is jelentkezhetnek résztvevőnek.

A feladványokat régi újságokból vagy élő versenyekből vesszük, de szívesen fogadjuk az olvasók ötleteit is. Az elért felvételeket pontozzuk: az értékelés azon alapul, hogy hány pontot kapna a szóban forgó felvétel egy színvonalas párosversenyen, ahol 12 pont a toposzkór. Egy normális felvétel átlag körül lesz, tehát 6 pontot kap; egy kétimpaszos nagyszlem 3-at (az esetek kb. 25 %-ában 12 pontot írunk, a többi esetben 0-t; az átlag 3). Az értékeket kerékkítjük. Ahány pontot egy felvétel kap, ugyanannyit kap minden alacsonyabb magasságú, de egyenértékű felvétel is. Például: ha a 3♥ 9 pontot kap, és a 2♥ külön nem szerepel, az is 9 pontot ér. Hasonlóképpen: amekkorra az 5 szan értéke, ugyanakkorra a 3 szané és a 4 szané is, ha nincsenek külön megemlítve.

Az elérhető maximális pontszám 100, ezért az eredmény párosversenyen elért százalékos teljesítményként is felfogható. Az 50 fölötti eredmény elfogadható, 60 fölött már a nyereséghez is elég lehet, 70 fölött elképesztő.

Abból a célból, hogy az olvasó (és kedvenc partnere) is összemérhesse tudását a küzdő felekkel, minden számban közöljük a következő forduló Kelet—Nyugat lapjait.

Ebben a fordulóban Földi József és Zöld Ferenc ellenfele a Balásy István — Kuttner György pár lesz. Talán a következőképpen tudnám őket legjobban bemutatni: ha egy versenyen nincsenek a díjazottak között, nem is vetek részt rajta.

Földiek Dallasit játszanak, Balásyék Precízióst.

1. leosztás

Általános bell. Észak oszt, és passzol.
A második menetben Észak 2♦-t, Dél 3♦-t mond, ha lehetséges.

Nyugat	Kelet
♠ A D 4 2	♠ K 10 6
♥ B	♥ K 8 7 6 4 2
♦ 7 5 3i	♦ -
♣ K 10 8 4 3	♣ A D B 7

Balásy	Észak	Kuttner	Dél
--	passz	1T ♥	passz
1♠	2♦	2♥	3♦
4♣		4♦	
4♥		4szan	
5♦		6♣	
passz			

Földi	Észak	Zöld	Dél
-	passz	1♥	passz
1♠	2♦	2♥	3♦
kontra		passz	

Balásy—Kuttner licitje egy darabig természetesen mederben folyt. Kuttner 2♥ vizionválaszával vitába szállnék: nem ez a gyatra kör lapjának legfőbb jellegzetessége. Biztos, hogy lett volna lehetősége pikket emelni vagy treffet licitálni. És egy limitált rendszerben, mint a precíziós, a 3♦ felüllicit nem éppen valami illyesféle lapot fejez ki?

Balásynak a jelenlevők szerint kissé merész 4♠-je után Kuttner már nem lehetett lelőni. 4♦ licitjével kitűnően előkészítette a terepet az ászkérdéshez, amelyet most színhiánnyal is nyugodtan alkalmazhatott, mert tudta, hogy partnere a káró ászt úgyis le fogja tagadni.

Földi 1♠-je nem pikket jelentett, hanem kényszerítő szannak felelt meg. (A Bartis—Varga pártól már láttuk ezt.) Ezután kontrájának nem lehet más értelme, mint büntető. Komolyan gondolta volna?

Értékelés: 6 ♣ - 10, 5 ♣ - 9, 4 ♣ - 7, 4 ♣ - 4, 3 ♣ - 4, 3♥ - 3, 5♠/4♥ - 2

Állás: Földi—Zöld 0, Balásy—Kuttner 10.

2 leosztás

Általános mans, Kelet oszt.

Nyugat	Kelet
♠ A D 5	♠ 10 2
♥ A K D 3	♥ B 7
♦ A 10 8 7 3	♦ D B 6
♣ D	♣ A B 10 6 4 3

Balásy	Kuttner
-	passz
1 ♣	2 ♣
2♦	3 ♣
3 szan	passz

Földi	Zöld
-	passz
1♦	2 ♣
3s zan	passz

Balásy 1 ♣-je legalább 16 pontot ígért. A 2 ♣ természetes pozitív válasz volt. A 2♦ a látszat ellenére nem szín, hanem relé (mesterséges fenntartó licit) volt. Aztán hirtelen vége lett, pedig még el sem kezdődött.

Földiék licitmenete is idő előtt véget ért.

Egyik párnak sem tudnék meggyőző alternatívát javasolni.

Talán az olvasók többre mennek ezzel a leosztással.

Értékelés: 6♦ (Nyugat) - 10, 6♣ (Kelet) - 9, 6 szan (Ny)/6♦ (K) - 8, 6♣ (K)/6♥ (Ny) - 7, 6 szan (K) - 6, 5 szan (Ny)/5♥ (Ny) - 5, 6♥ (Ny)/5♦/5♣ - 4, 5 szan (K) - 3, 5♥ (K) - 2

Állás: Földi—Zöld 5, Balásy—Kuttner 15

3. leosztás

Általános bell, Kelet oszt.

Nyugat	Kelet
♠ D B 7 4	♠ A 6
♥ -	♥ K D 8 7 4 3
♦ A B 10 7 6 5 2	♦ 9
♣ K 10	♣ D 7 4 3

Balásy	Kuttner
-	1♥
2♦	2♥
3♦	passz

Földi	Zöld
-	1♥
2♦	2♥
2♠	3♥
3szan	passz

Nyugat lapjával három stratégia közül lehet választani: 1. 1 ♠, hogy megkeressük a 4-4-es találkozást; 2. 2♦, majd 2♠, majd — ha lehetséges — 3♦, ami jól leírja a lapot, de sajnos gémgig kényszerít; 3. 2♦, majd 3♦, amely jól leírja a laperót, de sajnos elveszíti a pikk színt. Az első „megoldás” borzalmas: a partner szinte nem tud olyat licitálni, ami után ezt az elosztást és laperót le tudjuk írni. Földi a második megoldást választotta, és el is szállt. A harmadik lehetőséget Balásy mutatta be, s ő talpra esett. Úgy érzem, a kártya istene igazságot szolgáltatott: 7—4 elosztással, különösen színhiánnyal a 4—4-es találkozást játszani igen kellemetlen. Megrövidítik az adut a hetes szín mellett, és a hosszú színt nem lehet értékesíteni. Ha még az aduelosztás is rossz, az eredmény többnyire katasztrofális.

Értékelés: 2♦ - 10, 3♦ - 9, 2 szan - 6, 2♥ - 5, 4♦/3 szan/2♠ - 4, 3♥ - 2

Állás: Földi—Zöld 9, Balásy—Kuttner 24.

4. leosztás

Észak-Dél bellben, Nyugat oszt. Észak 1♠-et, Dél 2♠-et mond, ha lehetséges.

Nyugat	Kelet
♠ A D 9 4	♠ 6
♥ B 9	♥ A D 10 6 2
♦ A K B 10 8 6 3	♦ 4
♣ -	♣ K 10 9 5 4 2

Balásy	Észak	Kuttner	Dél
1 ♣	1 ♠	2 ♣	2 ♠
3♦		3♥	
3 szan		4♥	
passz			

Földi	Észak	Zöld	Dél
1 ♠	1 ♠	2 ♣	2 ♠
3 ♠		3 ♥	
3szan		4 ♥	
4 ♠		4 szan	
5 ♠		5 ♥	
6 ♠		6 ♥	
passz			

Újabb 7—4-es misfit, egyúttal újabb bizonyíték arra, hogy az erős hetes színt kell aduszínül választani. Ez egyik párnak sem sikerült, bár Balásyékknak az erős 1 ♣ után sikerült viszonylag játszható felvételben kikötniük. Földiek licitmenete egy darabig normálisan haladt, aztán valami baj történt, és az orvos már csak a halál beálltát tudta megállapítani.

Értékelés: 5 ♠ - 10, 3 szan (Ny) - 8, 3 szan (K) - 7, 6 ♠ (Ny) - 6, 4♥/4♠ - 5, 6 ♠ (K)/3♥ - 4, 3 ♣ - 3

Állás: Földi—Zöld 9, Balásy—Kuttner 29

5. leosztás

Általános bell. Dél oszt, és 1♠-val indul.

Nyugat	Kelet
♠ K 10 7 4 3	♠ B 9 6 2
♥ K 10 5	♥ A 8 4 3
♦ D 6	♦ B 9
♣ A 7 6	♣ K d 9

	<i>Balásy</i>	<i>Kuttner</i>
(1 ♠)	Földi 1 ♠ 3 ♠	Zöld 3 ♠ passz

A két azonos licitmenetben a 3 ♠ pikk limit emelést jelentett. Már ez is kissé magas, de ki passzol manapság Nyugat lapjával? És ki emel csak 2 ♠-re Keletével?

Valószínűleg Balásy, mert ő 3 ♠-t sokallta.

Értékelés: 2 ♠ - 10, 3 ♠ - 7, 2 ♥ - 6, 3♥/1 szan - 3, 4 ♠ - 1

Állás: Földi—Zöld 16, Balásy—Kuttner 36

6. leosztás

Általános mans, Nyugat oszt.

Nyugat	Kelet
♠ 7 4 3	♠ A
♥ 8 5	♥ A K D B 10 7 3
♦ D 6 10 6 3	♦ K 5
♣ K 7 4	♣ A 8 2

<i>Balásy</i>	<i>Kuttner</i>
---------------	----------------

—	1
1 ♠	1 ♥
2 ♠	3 ♥
3szan	passz

<i>Földi</i>	<i>Zöld</i>
—	2
2 ♠	3 ♥
3 szan	4 ♣
4 ♠	4 szan
5 ♠	6 ♥
passz	

Balásyékknál az 1 ♣ erős, az 1 ♠ gyenge, az 1 ♥ kényszerítő (!). A 2 ♠ némi lapot ígért, a 3 ♥ erősített, 3 szan jobb híján levonulás.

Földiéknél a 2 ♣ abszolút forsz, a 2 ♠ semleges licit, a 3 ♥ rögzíti az aduszínt, s egyúttal kérdés. A 3 szan tagadja az ászt és a kőr figurát. A 4 ♣ fogáskérdés, a 4 ♠ második menetbeli fogás. A 4 szan „elvileg passzolható” — mondták a versenyzők. (Sokszor hallottam már ezt a meghatározást ellenféltől; az én fülemben ez valahogy úgy cseng, hogy — Fogalmam sincs róla, mit jelent.) Az 5 ♠ vagy szín vagy valamilyen — feltehetőleg pikk — király. Lásd idézőjeles megjegyzésemet.

Ebben a leosztásban az istenítélet Földi-Zöld mellett döntött. (Túl sokat cikizem őket? Igaz; de hogyan lehetnék pártatlan, amikor e kommentárt közvetlenül az éppen ellenük elvesztett Magyar Kupa döntő után írom?)

Értékelés: 6♥ — 10, 5♥/4 szan — 6, 6 szan/5♠ — 2, 5 szan — 1

Állás: Földi—Zöld 26, Balásy—Kuttner 42

7. leosztás

Általános mans, Nyugat oszt.

Nyugat	Kelet
♠ -	♠ A K 8 2
♥ K D B 10 9	♥ 7 3
♦ K D 8 5	♦ 8 4
♣ A K 7 2	♣ B 9 6 5 3

Balásy *Kuttner*

1 ♣	2 ♣
2 ♥	2 ♠
3 ♣	3 ♠
4 ♣	5 ♣

passz

Földi *Zöld*

2 ♣	2 ♦
3 ♥	3 ♠
3 szan	4 ♠
4 szan	6 ♣

passz

Balásyék erős treffe természetes licitmenethez vezetett. Balásy azt hitte, partnere 5♣-je tagadja a külső ászt. Gondolom, Kuttner úgy vélte, már elégszer licitált pikket.

Földiék licitmenete ugyanúgy kezdődött, mint az előbb. A 3♠ a pikk ászt ígérte. A 3 szan természetes volt. Zöld láthatólag jobb lapra számított, mert az újabb leállási kísérlet ellenére szemre ugrott.

Értékelés: 4♥ — 10, 3 szan — 7, 4 szan — 6, 5♣ — 4, 5 szan/5♥ — 3, 6♣ — 1

Állás: Földi—Zöld 27, Balásy—Kuttner 46

8. leosztás

Észak-Dél bellben, Nyugat oszt.

Nyugat	Kelet
♠ 7 6 4	♠ A K 8
♥ D 9 6 4 2	♥ K
♦ A K 4 2	♦ 6 5 3
♣ A	♣ 9 8 7 6 4 2

Balásy *Kuttner*

1 ♥	1 szan
2 ♦	3 ♣

passz

<i>Földi</i>	<i>Zöld</i>
1♥	1♠
2♦	passz

Kuttner nehéz helyzetbe került partnere 2♦-ja után. Passzoljon, megkockáztatva, hogy talán vonaluk legrosszabb — esetleg csak 3—3-as! — színtalálkozását fogják játszani? Mondjon 2 szant, amihez nincs elég muníciója? A választott 3♣ is elsülhetett volna rosszul. Tiszta lutri.

Zöld sem volt irigylésre méltó helyzetben, pedig neki a „kényszerítő szanra” (az 1♠ ennek felett meg) legalább négyes kárót ígért a partnere. Nála a passznak az volt a kockázata, hogy partnerének viszonylag erős lapja is lehetett, és féltő volt, hogy gém marad ki.

Hadd legyenek megint okos, és javasoljak egy negyedik lehetőséget: 2♥. Ha erre a partner passzol, a laperő talán elég lesz a teljesítéshez (Ehhez sem kell többet ütni, mint a 2♦-hoz!), ha pedig tovább megy, örülhetünk, hogy adtunk neki még egy lehetőséget.

Értékelés: 2♠/2♦/2♣ — 10, 3♣/2♥/1 szan — 7, 3♦ — 5, 3♠/2 szan — 2, 3 szan — 1

Állás: Földi—Zöld 37, Balásy—Kuttner 53

9. leosztás

Kelet-Nyugat bellben, Nyugat oszt.

Nyugat	Kelet
♠ K D	♠ A B 7 5 4
♥ A K D 4	♥ 9 7 2
♦ A 9 7	♦ B 8 3
♣ 9 6 4	♣ A 2

Balásy *Kuttner*

1 ♣	1 ♠
1 szan	2 szan
3 ♦	3 ♠
4 ♠	passz

Földi *Zöld*

1 szan	2 ♥
2 ♠	3 szan
4 ♠	passz

Ez igen! Mindkét pár elérte a legjobb felvételt. Balásy erős treffijére az 1 ♠ természetes gémforsz, a szanok természetesen, a 3 ♦ fogást ígér, a 3 ♠ káró támogatás. Ezután már nem volt nehéz 4 ♠-et mondani.

Földi erős szanjára a 2 ♥ transzfer pikkre, a 3 szan gémválasztást kér. Földi jól választott. Nem véletlenül: nemcsak a gyenge trefftól kellett tartania, hanem attól is, hogy a blokkoló figurák miatt nem tudja értékesíteni a pikk színt. Mint látható, a várható treff indulás után a 3 szan teljesítéséhez gyakorlatilag 3–3-as pikk elosztásra van szükség, míg a 4 ♠ elbukásához kifejezett balszerencse kell.

Értékelés: 4 ♠ — 10, 3 szan — 7, 4 szan — 5, 4 ♥ — 4

Állás: Földi—Zöld 47, Balásy—Kuttner 63.

10. leosztás

Észak-Dél bellben, Kelet oszt.

Nyugat

♠ A B 7 6 5 4
♥ B 9 8 4
♦ D 8
♣ B

Kelet

♠ 9
♥ A K
♦ K 5 3
♣ A K 10 9 5 4 3

Balásy

—
1 ♠
2 ♠
3 ♥
passz

Kuttner

1 ♣
2 ♣
3 ♣
4 ♠

Földi

—
1 ♠
3 ♠
passz

Zöld

1 ♣
3 ♣
3 szan

hogy ők jutottak tovább — a következő fordulóig tisztázzák ezt a fontos kérdést.

Földiek természetes licitmenettel jutottak el a jó felvételhez. Rendszerük nem tette lehetővé, hogy jó kézből is játsszák.

Értékelés: 3 szan (Ny) — 10, 3 szan (K) — 8, 5 ♣ — 4, 6 ♣/4 ♠ — 1

Végeredmény: Földi—Zöld 55, Balásy—Kuttner 64

Nem vitás, hogy az előrelátóbb pár győzött: Földi—Zöldnek kissé megártott a kenesei Nap; Balásyék persze behúzódtak az árnyékba...



Balásyéknál a legalább 16 pontos 1 ♣-et természetes folytatás követte. Kuttner szerint a 3 ♥ helyett jobb lett volna a 3 szan. Balásy szerint a 4 ♠ helyett jobb lett volna a 3 ♠, amelyre ő 3 szant mondott volna. Kuttner viszont úgy vélte, a 3 ♠ szleminvit lett volna. Remélem — tekintve,

Steve Starkey

ELLENJÁTÉK KÖZÉPFOKON

5. fejezet. Az indító kijátszás

Eredetileg, amikor elkezdtem írni ezt a fejezetet, úgy terveztem, a szokványos közhelyekkel fogom kezdeni — hogy az indító kijátszás a legnehezebb része az ellenjátéknak, hogy sokszor csak merő találgatásról van szó, hogy a legjobb bridzsezők is tömővel indulnak néha, és így tovább. De ahogy összegyűjtöttem az anyagot, egyre világosabbá vált az, amit egyébként is titokban gondoltam: az indító kijátszásoknál egyszerű-kétszer tényleg találgatás az egész, de ennek ellenére az esetek túlnyomó többségében a rosszul sikerült indulás nem egyszerűen „rossz sacc” volt, hanem közönséges hiba. Egyre jobban egyetértek Terence Reese véleményével, miszerint aki „vakon” indul, az süket.

Mint megannyi része az ellenjátéknak (és a bridzsnek egyáltalán), az indító kijátszásnak is a gondolkodás a titka. A licit alatt milyen lapot ígért a felvevő meg a partnere? Ezek szerint milyen felvevői játéktervet valószínűsítsünk? A saját lapunk alapján milyen esélyei lehetnek ennek a tervnek? A partnertől milyen segítségre számíthatunk, illetve milyenre muszáj számítanunk? Egyszerűen: *mikor fogjuk ezt a felvételt megbuktatni?*

Minden licitmenet szükségszerűen sokat árul el az ellenfél lapjáról — akkor is, ha annyiból állt, hogy 1 szan—3 szan—passz. Az induló figurális erejét majdnem pontosan meg tudjuk mondani, meg az elosztásáról is sokat tudunk: 4-3-3-3 vagy 4-4-3-2 lesz, esetleg 5-3-3-2 egy ötös minorral*. A válaszoló lapjáról sem tudunk keveset: négyes nemese valószínűleg nem lesz (de egy jobb játékos talán mellőzné a Staymant pl ♠ B 10 x x

♥ D B x ♦ K D 10 ♣ D 10 9-cel); éppenséggel lehet egy hosszú minorja, de inkább egyenletes lesz ő is.

(a)

D	Ny	É	K
1 ♠	-	3 ♠	-
4 ♠	(vége)		

(b)

D	Ny	É	K
1 ♠	-	2 ♠	-
3 ♣	-	3 ♥	-
3 ♠	-	4 ♠	(vége)

Ez a két licitmenet lényegesen különbözik egymástól az információtartalmát illetően: az (a)-ban csak annyit tudunk a felvevő lapjáról, hogy ötös pikkje van és nem akar hatig elmenni vagy háromban leállni. Az asztalról viszont pontosabb a képünk. Világos, hogy 10¹/₂-12 pontos lesz négyes aduval, de talán kevésbé nyilvánvaló, hogy általában egyenletes lesz az elosztása: még ha nem is játszanak splintert, nem kockáztatta volna a három pikk lepasszolását, ha a lapja pl ♠Kxxx ♥x ♦Kxxx ♣Axxx lenne. Egyenletes asztalokkal szemben általában a passzív ellenjáték a nyerő, így az (a) ellen keressük a lapunkban a lehető legpasszívabb indulást.

Viszont a (b) ellen nagyon kivételes lapot kellene tartanunk ahhoz, hogy ne káróval induljunk. Miután összeemelték a treffet, Észak a kör fogását mutatva javasolta a három szant, de Dél nem fogadta el azt, hanem helyette az öt-kettes pikk felvételt javasolta, amit Észak el is fogadott (ha nyolclapos pikk találkozásuk lenne, akkor valaki ennél gyorsab-

* (Ha szisztematikusan indulnak 1 szannal nemes 5-3-3-2-vel vagy minor 6-3-2-2-vel, akkor kopogniuk kell.)

ban mutatta volna be a hatos színét, illetve hármasságát). Négyes vagy ötös treffel meg egy adukontrollal treff lopásra lehetne indulni, de máskülönben szinte automatikus lenne a káró indulás. Így ♠ K4 ♥ DB1098 ♦ KB4 ♣ 752-vel kórrel kell indulni az (a) ellen, de káróval a (b) ellen.

D	Ny	É	K
1 ♠	-	1 szan	-
2 ♦	(vége)		

Itt biztosak lehetünk abban, hogy rövid lesz az asztali pikk, és valószínűleg nem hoz sokat a lopásértéken kívül. De mielőtt automatikusan nyúlnánk a káróhoz, nézzük a saját lapunkat is:

- (a) ♠ A B10 2 ♥ 9 7 2 ♦ 7 5 3 ♣ K D B
 (b) ♠ A B 8 6 2 ♥ 9 7 2 ♦ 5 3 ♣ K D B
 (c) ♠ A B 10 2 ♥ 9 7 2 ♦ K 3 ♣ D B 9 8
 (d) ♠ 8 7 5 3 ♥ K 7 2 ♦ B 5 3 ♣ K 7 2

Az (a)-ban induljunk az adu ötössel. A felvevő nyilvánvalóan lopni akarja majd a pikk vesztőt, és a legfontosabb feladatunk, hogy megakadályozzuk azt. A treff ütéseinket később is kidolgozhatjuk. Ha a lapunk ♠AB102 ♥9752 ♦73 ♣KDB lenne, akkor az adu *hármassal* indulnánk: azért indulunk egyáltalán aduval, hogy megakadályozzuk a lopásokat, tehát célszerűbb visszatartani a nagyobbik lapot, hátha felüllopdás miatt szükségünk lesz rá. Ha dubló aduból kicsivel indulunk, akkor hármassal aduból általában a középsővel indulunk, hogy a partnerünk tudja az aduhosszúságunkat.

A (b)-ben viszont sejtethetjük, hogy Keletnek is rövid pikkje és hosszú aduja van, így felül tudja majd lopni az asztalt. Ne rontsuk a buliját — induljunk a treff dámvál. A (c)-ben a pikk felszerelésünk az aduindulást kívánja, de dubló királyból túl veszélyes a hívás. Induljunk a treff bubival, és reméljük, hogy Kelet időben kerül ütésbe ahhoz, hogy adut hívhasson. Végezetül a (d)-ben egészen más a helyzet: a négy kis pikkünk azt sejteti, hogy a felvevőnek erős a pikkje, és nem

éllonni, hanem felmagasítani akarja. Ez nem is lesz nehéz, mert Kelet pikk figurái hamarosan esni fognak — négy kicsi az ellenfél hosszú színében a lehető legrosszabb kombináció. Részjátékok ellen általában a passzív indulás a jó, mert a legtöbb esetben ütésbe fogunk kerülni, még mielőtt a felvevő le tudná hívni a teljesítést. Tehát főleg kockázatni, amikor az asztalt még nem látjuk; a (d)-ben viszont a bajlós pikk felszerelésünk arra enged következtetni, hogy eljött a kivételes aktív hívás ideje.

Ha már elhatároztuk, hogy a (d)-ből aktívat fogunk hívni, akkor melyik király mellől induljunk? Nekünk csak hét pontunk van, az ellenfél mégis leállt a kettes magasságon, így Kelet viszonylag erős lehet. Ennek ellenére lepasszolta a két kárót újraindító helyzetben: 3 5 2 3-mal szinte biztos, hogy újraindított volna két kórrel, de 3 3 2 5-tel nem annyira biztos, hogy megkockáztatta volna a három trefet, így a treff indulás talán a legjobb.

Egyszóval az indító kijátszásnál megpróbálunk kialakítani egy képet a három nem látott lapról. Ez a kép nyilván nem lesz olyan pontos, mint amikor már megláttuk az asztalt, a partner jelzéseit, és egy-két lapot a felvevő kezéből is; éppen ezért keresünk olyan hívást, ami a *legtöbb esetben* sikerre vezethet — akkor is, ha néha rosszul sül is el. Általában az lesz a sikeres indulás, ami a lehető legkevesebbet tételez fel azon belül, hogy a licit alapján kinek mije kell, hogy legyen:

- (a) ♠ K 4 2 ♥ D 10 9 8 3 ♦ 10 9 4 ♣ 8 3

D	Ny	É	K
1 szan	-	3 szan	(vége)

Kór tízes. Treff vagy káró indulás gyakorlatilag négy önálló ütést vár Keletől, pikk indulás pedig jó ötös szint tételez fel nála (ADxxx, esetleg Dxxx plusz egy külső beütés), de a kór indulás akkor is sikerülhet, ha csak egy dubló magasfigurát hoz, plusz egy fogást (nem kell fel-

tétlenül ütnie vele) a minorokban.

(b) ♠ D 5 2 ♥ 9 5 3 ♦ 8 6 3 ♣ B 6 4 2

D	Ny	É	K
1 szan	-	3 szan	(vége)

Pikk ötös. Keressd a partner színét, mert inkább egy hosszú felmagasítható szint teszel hozzá, mint négy-öt fejtést. A színe valószínűleg az egyik nemes lesz; azért választod a pikket, mert akkor elég lehet nála az ötödik király-tizes és egyetlen külső beütés — a kőr indulás sikeréhez ennél lényegesen erősebb lapot kell hoznia.

(c) ♠ 7 3 ♥ A 6 ♦ K B 7 6 3 ♣ A 7 4 3

D	Ny	É	K
1 ♠	-	2 ♣	-
3 ♣	-	3 ♥	-
4 ♥	(vége)		

Treff ász. Annyit vársz Kelettől, amennyit a licitben „ígért”: nulla figurapontot, szingli treffet, hármas kőrt. Akkor treff ász, treff lopás, előbb-utóbb kőr ász (ha a káró király nem bizonyul ütésnek), treff lopás a bukást jelenti. Nyilván dubló kőr is elég lesz Keletnél, ha káró ütéseitek is lesz.

(d) ♠ 8 7 2 ♥ D B 10 9 ♦ 10 6 ♣ K B 3 2

D	Ny	É	K
1 ♠	-	1 szan	-
2 ♦	-	2 ♠	(vége)

Kőr bubu. Feltételezed, hogy az asztalon gyenge lap lesz csak dubló aduval, tehát nincs olyan nagy lopásveszély, ami az aduindulást kívánná. A passzív indulás a legjobb. Ha hat ütés jár nektek, akkor nem valószínű, hogy a felvevő el tudná tüntetni azokat.

Az efféle gondolkodás általában arra vezet, hogy a „normális” indulást választjuk ki. Ez aligha lehet meglepő, hiszen éppen azért tekintjük normálisnak, mert szokványos helyzetekben akkor tesszük

a legkevésbé meghatározott lapot a partnerhez, ha elindulunk a nemlicitált színből, vagy balra az erőbe, vagy szan ellen a leghosszabb és legerősebb színünkből. De a gondolkodás mégis megéri a fáradságot, mert ily módon válnak felismerhetővé azok a helyzetek is, amelyekben indokolt a „zseniális” indulás:

♠ B 9 7 ♥ B 8 6 ♦ K ♣ A K 10 8 5 3

D	Ny	É	K
-	2 ♣ *	dbl	-
3 szan	(vége)		

Eleve trefffel kell indulnunk, mert más indulás két ütést várna Kelettől — a licit alapján az nemigen lehet nála. Ha a felvevő treffe DB9x, akkor valószínűleg semmilyen játék sem fogja bukdatni, de ha negyedik dáma-bubija van kilences nélkül, akkor van esélyünk. Ebben az esetben mást nem kell tennünk a partnerhez, csak egy külső beütést és bármilyen dubló treffet: de vigyázzunk arra, hogy a *treff tízessel* induljunk! Vagy megfojtjuk az asztal szingli kilencesét, vagy Kelet deblokírozza a dubló kilencesét (ha nem képes erre a játékra, keressünk új partnert), aztán amikor Kelet ütésbe kerül majd, húz a treff.

Tény, hogy a treff tízes indulás csodát remél, de kisebb csodát, mint amit bármi más indulástól várnánk. Az 1978. Bermuda Kupa döntőjében Giorgio Belladonna a legvalószínűbb csodára tette a pénzét — elindult a treff tízessel, ami természetesen az egyetlen olyan lap volt a kezében, ami a bukdatást eredményezte.

Ha már hozzászoktunk ahhoz, hogy az indító kijátszásoknál a szükségesnél többet nem teszünk a partnerhez (de a szükségeset azért hozzá tesszük), akkor eleve javulni fognak az eredményeink. Még ha nem is találjuk el a zseniális indulásokat, de legalábbis le fogunk szokni az olyan hétköznapi atrocitásokról, mint pl az —álsorozatokból” való indulás:

* Precíziós

(a)			
D	Ny	É	K
-	-	1 ♣	-
1 ♠	-	2 ♠	-
2 szan	-	3 ♠	-
4 ♠	(vége)		

(b)			
D	Ny	É	K
		1 ♣	-
1 ♠	-	3 ♠	-
4 ♠	(vége)		

♠ 8 5 ♥ K D 6 4 3 ♦ B 10 9 7 ♣ K 2

A fenti lappal nagyon sok játékos körfigurával indulna az (a) ellen is, aztán szidná a balszerencsését, amikor ez adja meg a tizedik ütést a felvevőnek. Nem fogják fel, hogy az üres kétfigurás színből történő indulás egyáltalán nem passzív, hanem nagyon is aktív — a licitmenet azonban közelről sem valószínűsíti azt, hogy az ellenvonalnak sietnie kell a négy ütése kidolgozásáért. Az asztal egyértelműen minimális erőt hoz, és gyakran egyenletes is lesz; a treffje lehet akár hármás is, így az sem biztos, hogy a dubló treff király miatt kellene aggódnunk. Ezen kívül nagyon is úgy néz ki, mintha Déli elfogadta volna a saját invitjét: könnyen előfordulhat, hogy ez hiba volt. Ebben az esetben sok olyan kör elosztás lehet, amiben a kör indulás megadná a tizedik ütést; az adu indulás sem jó, mert könnyen bekeríthetnénk a partner harmadik dámáját, hanem a káró indulás egyértelműen az, ami semmiképpen sem ad olyan a felvevőnek, ami nem eleve az övé.

A (b)-ben teljesen más a helyzet. Most az asztal nem csak erős lesz, hanem elosztásos is: ha 16-17 figurapontja mellett egyenletes elosztása lenne, akkor egy szannal indult volna. Így a dubló treff királyunk kifejezetten rossz jel, mert az asztali treff valószínűleg erős és hosszú lesz, és a felmagasztása nem fog gondot okozni a felvevőnek. Ha most is négyet akarunk ütni, akkor jónéhány csodában kell reménykednünk, és ha csoda fog

történni egyáltalán, akkor az körben fog történni a leggyakrabban. Féltreérés ne essék — változatlanul veszélyes a kör indulás itt is; a különbség annyi, hogy ezúttal ha rosszul sikerül, akkor nem a teljesítést fogja eredményesen, hanem csak a szűrt.

Szan ellen egy kicsit más a helyzet, de csak egy kicsit. Ilyenkor általában el lehet indulni egy ötödik kétfigurás színből (AKxxx-ből, KDxxx-ből, DBxxx-ből vagy B10xxx-ből), de ebben az esetben *kicsivel* indulunk (kivéve AKxxx-ből, ha biztos külső beütésünk van), több okból is. Először is elkerüljük a szín blokkírozását, ha egy kiegészítő dubló figurát (pl ászt, királyt vagy tizedet a mi dáma-bubinkkal szemben) találunk a partnernél. Másrészt a felvevő általában rosszul fogja eltalálni a helyzetet, ha a partner hozza a *majdnem* kiegészítőt — például ha a szín:

		asztal											
		B 9 3											
		<table border="0" style="width: 100%; height: 100%;"> <tr> <td></td> <td>É</td> <td></td> </tr> <tr> <td>Ny</td> <td></td> <td>K</td> </tr> <tr> <td></td> <td>D</td> <td></td> </tr> </table>		É		Ny		K		D		Partner	
	É												
Ny		K											
	D												
Te				10 7									
K D 8 4 2													
		felvevő											
		A 6 5											

a felvevő inkább fogja kérni a kilencset az asztalról, mint a bubit. Végezetül, ha a partner semmit sem hoz a színben (ahogy az enyéim szokták is), akkor is jobb kicsivel indulni, mint figurával: két fogása lesz a felvevőnek így is, úgy is, de általában kedvezőbbben alakulnak majd a dolgok, ha az egyik fogását rögtön az elején kihajtjuk.

A kétfigurás álsorozat mellett a másik agyonkoptatott helyzet a dublóból való indulás. Ezt könnyebben ismerhetjük el hibának, ha a felvevő szémszögéből nézzük. Amikor mi vagyunk a felvevők, mi az az indulás, aminek általában a legjobban örülünk? Dublóval beleindulnak a

hosszú mellékszínünkbe, megadjuk az impasszt, aztán nagyot sóhajtunk, amikor a jobboldali ellenfél visszahívja a színt és nem lopják el — gyorsan leadu-
zunk, és a felmagasított mellékszínre el-
dobunk egy halom vesztőt. Az ellenvo-
nalon inkább kerüljük azt, hogy a felvevő
ennyire örülhessen az indulásainknak.

Más szóval, a dubló indulás általában
ellenkezik azzal az elvvel, hogy a part-
nernél a buktatást eredményező minimu-
mot tételezzük fel. Ha a dublóval lopni
fogunk, akkor a partnernek tartania kell
két fejűtést abban a színben meg az adu-
ban, ráadásul ha a felvevővonalon is van
dubló ebben a színben, akkor az aduban
szűrű-ra alkalmas elosztást kell kap-
nunk. Általában sok lesz ennyit várni a
partnertől, leszámítva azt a nyilvánvaló
kivételet, amikor a partner licitálta a színt.
Gyakorlatilag nullpontos lapot kell tartani-
a kezünkben, hogy a partnerhez
eleget tehessünk ahhoz, hogy a dubló
indulás sikerre vezessen.

Befejezésül egy szó az indító kijátszási
konvenciókról: Journalist. Robert Ewen
az Opening Leads c. könyvében a kö-
vetkezőképpen értékeli a Journalist kon-
venciót: „Lényegesen jobb a standard in-
dulásoknál, és jelenleg a létező legjobb
módszer. Teljes mértékben ajánlom a
használatát.” Ezzel túl van tárgyalva! A
következő kvízben Journalist-ot játszunk,
tehát: szín ellen Rusinow, egyébként pá-
ros számú lapból felülről a harmadik, pá-
ratlanból a legkisebb; szan ellen ász
vagy dáma deblokkírozást vagy lapszá-
mot kér, király vagy bubi bátorítást kér,
a tízes belső sorozatot ígér, nagy kislap
nem kéri a szín folytatását, kicsi kislap
kéri a visszahívását. Mindegyik felad-
ványban Nyugat helyén ülünk; ha a
szkórhelyzet nincs megadva, akkor álta-
lános mans van.

Feladványok

1. ♠ 9 8 3 ♥ D 8 5 3 ♦ D 7 2 ♣ K 10 6

D	Ny	É	K
1 ♣	-	1 ♥	-
1 Szan (vége)			

2. ♠ K B 9 8 ♥ 8 6 3 ♦ 6 5 ♣ K D B 8

D	Ny	É	K
1 szan	-	2 ♦*	dbl
2 ♥	-	3 ♥	-
4 ♥ vége			

* - transzfer kőrre

3. ♠ 9 7 3 ♥ 8 6 4 ♦ 8 7 2 ♣ 9 7 4 2

D	Ny	É	K
		1 ♣	-
1 ♠	-	3 ♠	-
4 szan	-	5 ♥	-
6 ♠ (vége)			

4. ♠ A D B 3 ♥ A B 3 ♦ K 4 3 2 ♣ D 6

D	Ny	É	K
	1 szan	dbl	rdbl**
-	2 ♣	dbl	-
2 ♠ (vége)			

** transzfer treffe

5. ♠ A D 10 5 3 ♥ 10 ♦ 10 8 5 2 ♣ D 5 2

D	Ny	É	K
1 szan	2 ♠	3 ♠*	-
4 ♥ (vége)			

* - négyes kőr, nincs pikk fogás

6. ♠ K 8 3 ♥ D 6 3 ♦ D 7 5 4 2 ♣ K 8

D	Ny	É	K
		1 ♣	-
1 ♠	-	3 ♣	-
3 ♠	-	4 ♠	(vége)

7. ♠ A D 7 6 5 ♥ D B 10 9 ♦ B ♣ 6 3 2

D	Ny	É	K
1 szan	-	3 szan	(vége)

8. ♠ K 8 3 ♥ 8 6 3 ♦ 8 7 4 2 ♣ B 9 5

D	Ny	É	K
		1 ♦	-
1 ♥	-	3 ♦	-
3 ♥	-	4 ♥	(vége)

9. ♠ K 8 3 ♥ 8 6 3 ♦ K 8 7 4 ♣ B 9 5

D	Ny	É	K
		1 ♣	-
1 ♥	-	2 ♥	-
2 szan	-	3 ♥	-
4 ♥	(vége)		

10. ♠ KB 9 8 ♥ 7 ♦ KD 10 4 ♣ 9 6 3 2

D	Ny	É	K
1 ♠	-	2 ♠	-
4 ♠	(vége)		

11. ♠ 9 8 7 3 ♥ A 6 2 ♦ 5 ♣ D 10 8 6 3

D	Ny	É	K
1 ♣	-	1 ♦	-
1 ♥	-	3 ♥	-
4 ♥	(vége)		

12. ♠ A ♥ 9 6 5 4 ♦ 9 8 7 3 ♣ A 10 7 2

(K-Ny bellben)

D	Ny	É	K
			2 ♣ ^a
2 ♥	3 ♣	-	4 ♦ ^b
dbl	4 ♥ ^c	dbl	6 ♣
6 ♥	-	-	dbl (vége)

^a - Precíziós: 11-15 pont, legalább ötös treff

^b - Ászkérdés

^c - Két kulcslap, nincs adu dáma

13. ♠ D 8 3 ♥ K 6 2 ♦ K 10 8 5 3 ♣ D 9

D	Ny	É	K
		1 ♠	-
1 ♠	-	2 ♠	-
3 ♠	(vége)		

14. ♠ 10 9 7 5 ♥ D 10 6 ♦ A 6 ♣ B 9 4 2

D	Ny	É	K
1 ♥	-	2 ♦	-
3 ♥	-	4 ♥	-
4 szan	-	5 ♦	-
6 ♥	(vége)		

15. ♠ K 6 ♥ B 10 9 8 ♦ B 9 5 3 ♣ D 7 6

D	Ny	É	K
		1 ♠	-
3 ♦ ^a	-	4 ♠ ^b	-
4 szan ^c	-	5 ♥ ^d	-
5 szan ^e	-	6 ♦ ^d	-

7 szan (vége)

^a - erős

^b - hosszú, majdnem húzó szín

^c - régi Blackwood

^d - két ász (négyből), egy király

Megoldások

1. Káró kettes. Kelet erős lesz, mert az ellenfél leált gémmel, így megpróbálhatod eltalálni a színét. Ha hosszú pikkje lenne, akkor talán közbeszólt volna egy pikkkel, viszont hosszú káróval nem biztos, hogy megkockáztatott volna egy kettes magasságú közbeszólást két beszélő ellenféllel szemben. Azonkívül segíteni tudsz káróban; pikkben Kelet egyedül vívná a harcot.

2. Kőr hatos. Kelet tartja a kárót, te tartod a treffet és pikket: honnan fog a felvevő ütést szerezni, ha nem lopással?

3. Káró kettes. Kelet kontrázta volna Észak öt kőr licitjét, ha kőr indulást akart volna, és Lightner-kontrát adott volna a hat pikkre, ha treff indulást kérne. Ha Keletnek van egyáltalán erős színe, az csak káró lehet.

4. Pikk ász. A király valószínűleg az asztalon van, de szinte biztosan nincs Délnél, így a pikk ász indulás teljesen veszélytelen. Más indulás átmenetet teremthet a felvevő kezébe, ráadásul tempót is adhat, ha a felvevő el tud dobni egy pikk vesztőt.

5. Káró ötös. A passzív indulás több szempontból is indokolt. Először is, ezt a gémet nem önként mondták be, hanem te bele hajtottad őket: általában, ha a licitben találgatásra kényszerítetted az

ellenfelet, akkor az indító kijátszásnál abból indul ki, hogy valóban rosszul találgattak. Másrészt látod, hogy rosszul fekszik a parti a felvevőnek: az adu elosztás 4—1, és a felvevő pikk királya (Észak és Kelet tagadták ezt a lapot, tehát vagy Délnél van, vagy nálad) a villád alatt már nem ér sokat. Elég valószínű, hogy ez a felvétel magától bukik, ha passzívan játszol.

6. Kőr hármás. A helyzet kétségbeejtő: a hosszú asztali treff felmagasítása nem fog gondot okozni a felvevőnek, tehát aktívra kell kapcsolni. Sokkal veszélyesebb a harmadik dáma mellől hívni, mint az ötödik dáma mellől, de itt nem a biztonság a fő szempont, négyet csak akkor fogtok ütni, ha sikerül néhány kőr ütést gyorsan kidolgozni.

7. Pikk ötös. Mindig jobb hívni egy erős ötös színből, mint akár egy teljesen zárt négyes színből. Talán egy hívás is elég a pikk felmagasításához; sőt, Keletnek nem tilos a harmadik pikk királyt hoznia.

8. Pikk hármás. Négy kis lappal az asztal hosszú színében aktívat kell hívni, de sürgősen.

9. Kőr hatos. Itt „begyötörték” a gémet; ilyenkor a passzív indulás csaknem mindig helyes.

10. Káró dáma. Ilyen erős aduval nem akarsz lopásra indulni, hanem a felvevő kirővidítésére játszol.

11. Káró ötös. Ez a lap tökéletes a lopásra való induláshoz: a kevés figurális erőd valószínűsít egy-két beütést a partnernél, az adukontrollod pedig megakadályozza a leaduzást, mielőtt megtalálnád Kelet beütéseit.

12. Pikk ász. Mentés ellen a passzív indulás inkább akkor jó, amikor főleg figurális erőre alapszik a gém- vagy szlembemondás, mert ilyenkor az ellenfél általában nem tud többletütést máshonnan szerezni, csak *lopásból*. De más a helyzet, ha egy *elosztásos* gémet vagy szlemet mentenek le: ilyenkor az ellen-

félnek is lesz némi figurális ereje, meg sokszor elosztásértéke is. Itt például nem lehet 23-nál több figurapont az ellenvonalon; Kelet mégis elment szlemig — valószínűleg 4-1-1-7 az elosztása. Akkor Észak—Délnek legalább 17 figurapont marad, és a jó káró mellékszín is valószínű — ha passzívan vártok az ütéseikre, akkor nagyon is elképzelhető, hogy azok el is tűnnek.

13. Káró hármás. Passzív indulást keresel, de nemigen találsz. Az ötödik király mellőli hívás, ha veszélyes is, de biztonságosabb, mint az alternatívák — ezzel legfeljebb egy ütést adsz, de más hívás akár több ütésbe is kerülhet. Ha három kőrt játszanának, a harmadik adu király mellőli hívás szóba jöhetne.

14. Káró ász. Gyengébb aduval (pl. Dxx-szel) nem lenne jó ötlet elsietni az ász lehívásával, mert egy jó felvevő azt a következtetést vonhatja le, hogy aduütést is látsz a lapodban. De itt hiába árulod el az adu helyzetet: ász-bubi vagy királybubi úgysem lesz az asztalon, így a felvevő sehogy sem tudja megfogni a dámadat. A káró ász biztosan lehívható — jó bridzsező nem használ Blackwood-ot, ha színhiánya van.

15. Pikk hatos. A felvevőnek csaknem biztosan sokadik káró ász—király—dámája van; ha körrel indulsz, mi lesz a lejátszás? Kiderül, hogy nem húz a káró, aztán kénytelen lesz pikkre játszani — egyszer megadja az impasszt, aztán esik a királyod és a felvevő terít. De ha Délnek akkor kell döntenie pikkben, amikor még húzóznak képzeli a káróját, akkor szinte kizárt dolog, hogy megkockáztatná a nagyszlem bukását az első ütésnél.



Marty Bergen

KÜZDELMI LICIT

(2. rész)

(ABCL Bulletin, 1992. július-augusztus)

5. A negyedik játékos licitjei

Egyesek talán nem értik, minek szót felesérelni a kontrázó partnerének viselkedésére, pedig több dolgot kell figyelembe venni, mint sokan gondolnák. A negyedik játékos fealdatkörét jelentős mértékben befolyásolja például az, hogy mit mond a harmadik helyen ülő játékos. Óriási a különbség az alábbi licithelyzetek között:

- 1 ♣ — kontra-passz-?
- 1 ♣ — kontra-valami-?
- 1 ♣ — kontra-rekontra-?

Lehet, hogy úgy érzed, tudod mit kell választanod partnered információk kontrájára, ha a harmadik játékos passzol, de talán még neked is tudok e területen újdonsággal szolgálni. Ez egy igen gyakran előforduló licithelyzet, és azt tapasztaltam, sok játékos nem érzékeli, hogy jobb lapokkal ugrania kell.

Foglaljuk össze a tudnivalókat: ha a partner információk kontrát ad, és a harmadik játékos passzol,

- 0–8 ponttal simán bemondjuk legjobb színünket;
- 9–11 ponttal úgy adunk életjelet magunkról, hogy ugrunk legjobb színünkben;
- 12 vagy több ponttal elég erősek vagyunk a felüllicithöz.

A megadott ponthatárok természetesen az elosztásért járó pontokat is tartalmazzák.

- 1 ♣ -kontra-passz után licitálj
- 1 ♠-et ♠ K D 10 6 ♥ 8 4 ♦ 9 6 4 3 ♣ 10 5 2-vel;
- 2 ♠-et ♠ K D 10 6 ♥ A 4 ♦ 9 6 4 3 ♣ 10 5 2-vel;
- 2 ♣-et ♠ K D 10 6 ♥ 8 4 ♦ 9 6 4 3 ♣ A 10 5-tel.

Eddig könnyű volt, de sok lappal nehezebb megválasztani a helyes licitet. Nézzünk néhány lapot 1 ♦-kontra-passz után:

1. ♠ D 8 6 3 ♥ 8 6 3 ♦ 7 4 3 ♣ K 10.
Mondj 1 ♠-et. Ha az induló 2 ♦-t licitál — ami valószínűnek látszik —, 2 ♦-rel tovább küzdhetsz. Ha 1 ♥-rel kezded, később 2 ♠-ket kell mondanod, és esetleg 3 ♥-t kell játszani.

2. ♠ D 7 ♥ 9 4 2 ♦ A 10 4 3 ♣ B 10 7 3.
Mondj 1 szant. Egyesek 2 ♣-et licitálnának — és könnyen lehet, hogy igazuk lenne. Miért mondok 1 szant? Mert — így az egyes magasságon maradok, — lehet, hogy a partnernek treff támogatása gyatra. Én biztosan megkontráznam az 1 ♦-t, ha a lapom ♠ A B 9 4 ♥ A B 7 5 ♦ 8 7 5 ♣ — A 6 lenne.

— Ha gémmünk van, az valószínűleg a 3 szan lesz.

— A 6—10 pontot mutató 1 szan jobban leírja a lapot, mint a 2, ♣ amely 0-tól 8-ig terjedhet.

3. ♠ K D B 7 3 ♥ 8 5 3 ♦ K D B ♣ 9 7
Mondj 3 ♠-ket, A lap túl erős a 2 ♠-hez, a 4 ♠-el viszont megbüntetné a partneredet, aki esetleg árnyékolt kontrát adott valami olyasféle lappal, mint ♠ A 9 5 ♥ D B 7 4 ♦ 5 ♣ A 8 6 3 2 vagy ♠ 9 8 4 3 ♥ A K D 7 ♦ 8 ♣ B 10 6 5.
Sok szakkönyv azt javasolja, hogy a ketős ugrás jelentsen gyenge lapot, mondjuk ♠ K B 10 7 4 3 ♥ 6 4 ♦ 9 7 2 ♣ 10 6-ot. Nekem valahogy még sohasem volt ilyen lapom. Hasznosabb, ha a ketős ugrás erős géminvit ötös majjossal.

4. ♠ B 4 ♥ 6 3 ♦ A D 4 2 ♣ A 9 7 4 3
3 ♣ Felcserélt fekete színekkel túl erős

lennél az egyszerű ugráshoz. Ám ha a cél minor gémmel vagy a 3 szan, körültekintőbben kell eljárni. Lehet, hogy a 3 ♠ rossz töredékhez vezet, ha partnered lapja mondjuk ♠ K D 9 6 ♥ A 4 ♦ K B 10 8 ♣ 5 2, de nincs ésszerű alternatíva. Ha a 2 ♥-t mondasz, partnered kénytelen lesz tovább licitálni az alábbi helyzetben:

Nyugat	Észak	Kelet	Dél
1 ♥	kontra	passz	2 ♥
passz	2 ♠	passz	3 ♣
passz	?		

Márpedig ezzel a lappal semmiképpen sem akarhatsz elmenni a hármasság mellett, ha a partnerednek minimális kontrája van.

5. ♠ 10 7 4 3 ♥ D 5 ♦ D 3 ♣ K B 8 6 3 2 ♣. Legtöbbször a major szint mondanák, és nem is szállnék vitába velük. Sőt igazat adnék nekik abban, hogy az, aki ebben a helyzetben minort licitál, általában tagadja a majort. Vegyük azonban tekintetbe a következőket:

A. Az ellenféltől további kőr licit várható, és az

Nyugat	Észak	Kelet	Dél
1 ♥	kontra	passz	2 ♣
2 ♥	passz	passz	2 ♠

licitvezetés hatékonyabb, mint az

Nyugat	Észak	Kelet	Dél
1 ♥	kontra	passz	2 ♠
2 ♥	passz	passz	3 ♣

Én ugyan nem hagynám, hogy az ellenfél a kettes magasságon játssza feltehetőleg kilenclapos találkozását.

B. Igen valószínűtlen, hogy a 2 ♣ véget vet a licitálásnak. És ha igen, nem hagyta ki gémet, legfeljebb rosszabbul író töredéket játszol (igen kényelmes magasságon).

C. Hacsak az induló nem ugrik, nem lesz probléma, mit licitáljak a következő menetben, különösen, ha partnerem erős, és újabb megszólalásra készül. 2 szan

licitjére (amely igen erős) 3 ♠-et mondok, akárcsak 3 ♣-jére (amely szintén többleterőt ígér). Ha 2 kárót mond, könnyű 2 ♠ licitem van, amellyel szem előtt tartom, hogy partnerem lehet erős is, de lehet neki „igazítás azonos magasságon” típusú kontrája is, valami ilyesmi: ♠ A B 5 2 ♥ K 10 ♦ A B 9 4 2 ♣ 10 9.

D. A treff indító kijátszás sokkal jobbnak tűnik, mint a pikk.

6. ♠ B 9 7 6 5 4 2 ♥ B 5 ♦ D 10 7 ♣ 6 4 ♠. Jól tippelek, ha azt gondolom, találnék olyan játékosot, aki nem mondana ennyit? Azt hiszem, az ilyesfajta lapok licitálása igen könnyű, ha az ember nem az ösztöneire, hanem egy igen egyszerű szabályra támaszkodik, mindig biztonságban vagy, ha addig a magasságig licitálsz, amennyi adu van a vonalatokon. Most partnerednek legalább három van, neked hét, tehát nem riadhatsz vissza a 4 ♠-tól. Elég, ha partnered a ♠ A K 3 ♥ 9 4 ♦ A B 6 4 ♣ D 7 3 2 lapokat hozza, és kitűnő esélyű gémed van. Arra pedig ne is gondolj, hogy megpróbálsz elbuktatni a 4 ♥-t. Ugyan mivel?

Az imént ismertetett elgondolás „Az összes ütés törvénye” néven ismeretes. Fogok még hivatkozni erre a törvényre. Olyan téma ez, amelynek jelentőségét nem lehet eltúlozni.

7. ♠ 9 8 3 ♥ 9 8 3 ♦ B 7 4 ♣ B 9 6 5 Mondj 2 ♣-et. Ismerek játékosokat, akik 1 ♥-t mondanának, azzal érvelve, hogy az a leggazdaságosabb licit, tehát a legrugalmasabb is. Az efféle gazdaságosság nem hat meg engem. Nem elég, hogy olyan szint licitálnak, amely nincs is nekik, de ráadásul igen fontos szint. Tegyük fel, hogy a partner valami ilyesféle lappal kontrázott: ♠ A D B ♥ K D 10 6 5 ♦ 8 ♣ A D 7 3. Ha 2 ♣-et mondasz, aligha jön izgalomba, hiszen a treff gémmel nagyon messze van. Valószínűleg 2 ♥ lesz a végkontrakt. Ha 1 ♥-t licitálsz, partnered legalább a hármasság

gig emel, de azt sem lehetne elítélni, ha 4 ♥-t mondana, hiszen elég lenne ♠ 8 6 3 ♥ B 9 8 4 ♣ ñ 10 6 4 2 8 4 -et hoznod ahhoz, hogy tizenegy ütésre is legyen esély.

8. ♠ 10 6 4 3 ♥ K B ♦ A 7 6 4 ♣ D 5
2. Mondj 1 ♠-et. Az erőd megvan a 2 ♠ licithez, de nagyon gyenge a színed, és lehet, hogy csak hármast támogatást kapsz. Persze az 1 ♠ semmit sem ígér, és partnered sosem fogja elhinni, hogy 10 pontod van. Sokan licitálnának kompromisszumként 1 szant, de én nem szeretek major színeket letagadni, amikor lehet, hogy a partner csak arra vár. Ha 1 szannal kezded, sosem fogja elhinni, hogy négyes pikked van. Én vállalnám az alullicitálás kockázatát. Ha nem jön körpassz, kapok még egy esélyt.

6. A nyedek játékost további licitjei

Nem mindig nyilvánvaló, hogy mit kell licitálnia a kontrázó partnerének. A kö-

vetkező példákban 1 ♥-kontra-passz után kell döntenie:

1. ♠ A D 9 7 4 3 ♥ 8 6 3 ♦ A B 6 ♣ 8 2 ♥. A 2 ♠ nevetségese, az erősen invitáló 3 ♠ sem elég, a 4 ♠ kizárja a szlemet. Lehet, hogy a partner lapja ideális — ♠ K 10 6 2 ♥ 9 ♦ K D 8 5 ♣ A 9 6 3 vagy hasonló, nem beszélve arról, hogy kör színhiánya van. Ha a felüllicitre 2 ♠-ket mond, 4 ♣-el — splinter — próbálkozunk, hátha megfelelő a lapja.

2. ♠ 8 6 ♥ 7 4 ♦ K D B 4 ♣ 9 7 6 4 2 2 ♦. Ezzel a lappal tovább kell küzdened, ha az ellenfél újból licitál, ezért először a magasabb rangú színt kell bemondanod, s később, ha szükséges, a treffet is. Ez a megoldás jobb, mint kétszer licitálni treffet, ami katasztrofális következményekkel járhat, ha a partner lapja ♠ A 7 4 2 ♥ K 5 3 ♦ A 9 6 2 ♣ D 5. Ráadásul segítened kell partneredet abban, hogy a 3 ♥ ellen megtalálja a legjobb indító kijátszást.

Kelet lapjai a licitvetélkedőhöz

1. Általános bell. Észak oszt, és passzol. A második menetben Észak 2♦-t, Dél 3♦-t mond, ha lehetséges.

♠ K 10 6 ♥ K 8 7 6 4 2 ♦ - ♣ A D B 7

2. Általános mans, Kelet oszt.

♠ 10 2 ♥ B 7 ♦ D B 6 ♣ A B 10 6 4 3

3. Általános bell, Kelet oszt.

♠ A 6 ♥ K D 8 7 4 3 ♦ 9 ♣ D 7 4 3

4. Észak-Dél bellben, Nyugat oszt. Észak 1♠-et, Dél 2♠-et mond, ha lehetséges.

♠ 6 ♥ A D 10 6 2 ♦ 4 ♣ K 10 9 5 4 2

5. Általános bell. Dél oszt, és 1♦-val indul.

♠ B 9 6 2 ♥ A 8 4 3 ♦ B 9 ♣ K D 9

6. Általános mans, Nyugat oszt.

♠ A ♥ A K D B 10 7 3 ♦ K 5 ♣ A 8 2

7. Általános mans, Nyugat oszt.

♠ A K 8 2 ♥ 7 3 ♦ 8 4 ♣ B 9 6 5 3

8. Észak-Dél bellben, Nyugat oszt.

♠ A K 8 ♥ K ♦ 6 5 3 ♣ 9 8 7 6 4 2

9. Kelet-Nyugat bellben, Nyugat oszt.

♠ A B 7 5 4 ♥ 9 7 2 ♦ B 8 3 ♣ A 2

10. Észak-Dél bellben, Kelet oszt.

♠ 9 ♥ A K ♦ K 5 3 ♣ A K 10 9 5 4 3

Anders Wirgren: JELZÉS ÚJ MÓDSZERREL

a szkániai ötlet

Svédországban a bridzsezők túlnyomó többsége a fordított jelzést használja. Évtizedekkel ezelőtt néhány svéd éljátékos úgy találta, hogy Karl Schneidernek igaz van: a magasabb középlapokra akkor van inkább szükség, ha a szín folytatását szeretnénk, míg könnyebb őket nélkülözni, ha a színt el akarjuk utasítani (pl. 8-6-2-ből). A gondolat elterjedt, és a Schneider-féle jelzés hamarosan általánossá vált. Természetesen nem nevezhettük „fordított” jelzésnek, hiszen semmit sem fordítottunk meg: Schneider lett hát a neve.

Így játszottunk éveken keresztül. Én a magam részéről sohasem használtam más módszert. Igaz, nemegyszer észrevettem, hogy nem egészen tökéletes, de majdnem minden svéd bridzsező Schneidert játszott. Miért én lennék kivétel? Mindenki csak nem tévedhet, nem igaz?

Idővel azonban megváltozott a véleményem. Szörnyű, ha az ember kénytelen olyan lapot tenni az ütésbe, amely rossz is lehet, de aki fordított jelzést játszik (vigyázat: aki „normálisat”, az is!), néha választhat: olyan lapot tesz, amely ütest adhat, vagy olyat, amely félrevezetheti a partnert. Ki szereti az ilyen választást? En ugyan nem!

Két évvel ezelőtt fordult elő a következő eset:

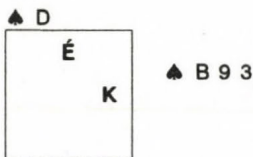

Kelet voltam, és az ellenfél 3 szanja ellen partnerem a ♠A-szal indult (amely a királyt igényelte). A felvevő nem licitálta a

színt, úgyhogy igen valószínű volt, hogy Nyugatnak ötös pikkje van. Ha AK10-vezetésű a színe, semmi gond, de ha AK8-vezetésű, akkor az első ütésbe bele kell dobnom a kilencest, különben blokkolom a színt.

Tudtam, hogy a kilences a helyes lap, de sajnos Schneidert játszottunk. Még rágondolni is szörnyű, mi lesz, ha partneremnél AK108x van, és kilencesemet elutasításnak tekinti. Nyilván megpróbálja megkeresni a beütésemet (nem volt semmim), és a felvétel teljesül. Mitévő legyen?

A bátorító hármast raktam, és imádkoztam. De persze Nyugatnál AK8xx volt, és rövidesen kiselőadást hallgathattam az ellenvonali színkezelésről (nem mint-ha partnerem nem látta volna a problémát).

Gondolkoztam az eseten, és rájöttem, hogy ha néhány lapot megváltoztattunk, még mindig bajba kerülhetünk a fordított jelzéssel.

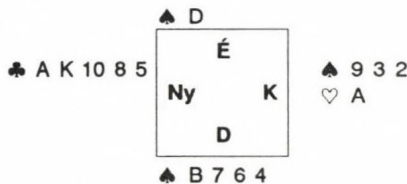

Hiába van beütésem a kör ásszal: ha a kilencessel elutasítom a színt, az ellenvonal csak négyet tud ütni.

Első pillantásra nem látszott más kiút, mint sutba dobni a fordított jelzést, és a normálisat játszani. Az első példában bátorítottunk (s egyidejűleg félreállunk az útból) a kilencessel, a másodikban a kettessel elutasítjuk a színt, s a kilencest alávághatjuk a felvevőnek.

Csakhogy a jelzésrendszert nem olyan könnyű megváltoztatni. Olyan régóta használtuk már a fordított jelzést, és nem is működött rosszul — legalábbis a legtöbb esetben. Például:



Nyugatot a nyolcast hívja, és a felvevő beüt az ásszal. Ha a tízessel bátorítunk, a felvevő újabb fogáshoz jut; ha a négyest tesszük, megtévesztjük a partnert. Melyik jobb? Ebben az esetben szemlélatomást jobb a fordított jelzés!

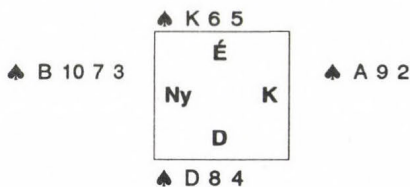

Itt is jobban működik a fordított módszer, mint a normális. Nyugatot a bubit hívja, asztalról az ötös, Keletről a ... Igen, a kettes a helyes lap! Ha Délnél D87 lenne, a kilenccsel ütést adnánk; most Délnél csak D8x-e van, de ha berakjuk a kilenccset, a színt többé nem hívhatjuk meg ütészavesztés nélkül! Hát ez így nem jó.

Van mármost két érve a normális módszer mellett és kettő a fordított módszer mellett. Melyik a jobb?

Alapos ember lévén kutatásba kezdtem. Áttanulmányoztam több száz helyzetet, és összevetettem a két módszert. Semmi meglepőt sem találtam: egyes esetekben valamelyik módszer jobb volt a másiknál, más esetekben nem volt közöttük különbség.

És egyszer csak rájöttem, miért van ez így. Két dologtól függ, hogy melyik jelzés

lesz jobb. Az egyik: van-e a jobboldali ellenfélnek (az asztalnak) beimpasszolható lapja; a másik: hány lapunk van a hívott színben.

Ha az asztalnak van beimpasszolható lapja (mint az utolsó példában), a magasabb közélapokra — ütészerező képességük miatt — szükségünk van. Vagyis ha az asztalnak beimpasszolható lapja van, jobb a fordított módszer. A másik eset, amelyben a fordított módszer a jobb, az, amikor legalább négyes, erős színünk van (a legalább négyes színt „hosszú” színnek nevezzük). Harmadik példám (KD10x, az asztalon AB) azt mutatja, hogy szükség van az erős, „hosszú” szín magasabb közélapjaira. Ha a normális jelzést használjuk, ütést veszíthetünk.

Ha ellenben a hívott színben legfeljebb három lapunk van, a fordított módszer fenyeget ütészavesztéssel: akkor is, ha elutasító jelzést adunk gyenge „rövid” színünkből, és akkor is, ha bátorító jelzést adunk erős, „rövid” színünkből.

Gyenge, „rövid” színnel szükség lehet a szín két magasabb lapjára, erős, „rövid” színnel pedig esetleg „blokkolásgátló” manőverként a magasabb közélapot kell bedobnunk (1. az első példát). Gyenge, hármas színek felső két lapjára azért lehet néha szükség, mert előfordulhat a következő helyzet:

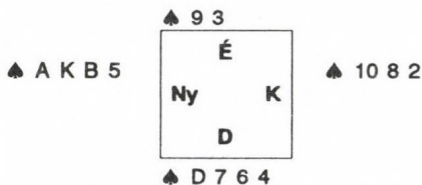

Akár színjáték, akár szan, egyre megy — aki fordított jelzést játszik, ütést fog veszíteni, ha a ♠ A alá a nyolcast rakja. Ha Kelet — a normális módszer szerint — a kettest rakja, a felvevő sosem szerzi ütést a színben.

Azt már tudtam, mikor előnyös az egyik módszer a másikkal szemben.

Csak az maradt hátra, hogy megtaláljam, miként lehet mind jelzésrendszer, amely jobb mind a normálisnál, mind a fordítottnál?

Először megnézzük az asztalt. Ha van rajta beimpasszolható lap, a fordított módszer lép életbe. Ha nincs rajta beimpasszolható lap, „hosszú” színnel fordítva, „rövid” színnel normálisan jelzünk.

Na jó, de ha a királyt hívom, és a partnerem a hármast adja, honnan tudjam, hogy most „hosszú” színnel bátorít, vagy „rövid” színnel lebeszél?

Sehonnan. Éppen ezért egyezzünk meg abban, hogy a jelzést adó játékos színét „hosszú”-nak tekintjük, ha:

- licitálta a színt,
- hívásirányító kontrát adott a színre,
- a hívás üres szín tetejéről vagy olyan színből történt, amely biztosan rövid (pl. a dáma Dx-ből).

Az összes többi esetben „rövid”-nek tekintjük a jelzést adó játékos színét (és normálisan jelzünk).

Ha mindkét ellenjátékos licitálta a színt, csak az számít „hosszú”-nak, aki a színt először licitálta. Egy szín licitálnak tekintendő, ha transfert adtunk rá, vagy mesterséges, kétszínű lapot jelentő licittel ígértük.

Ha mindkét ellenjátékos licitálta a színt, csak az számít „hosszú”-nak, aki a színt először licitálta. Egy szín licitálnak tekintendő, ha transfert adtunk rá, vagy mesterséges, kétszínű lapot jelentő licittel ígértük.

A szabályok döntenek el, hogy ki „hosszú”, és ki „rövid”. Ennek nem kell ténylegesen így lennie. Nem az számít, hogy ki vagy, hanem az, hogy kinek tartanak!

Az eddigiek arra az esetre vonatkoztak, amikor színre színt adtunk. Azon lehet vitatkozni, hogy dobás esetén melyik módszer az üdvözítő. Én — alighanem megszokásból — a fordított jelzés híve vagyok. Játssza mindenki úgy, ahogy akarja!

Még néhány példa:

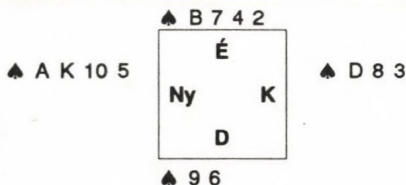

Szanjáték. Nyugat az ásszal indul. Az asztali bubi beimpasszolható lap, ezért a fordított módszert játszunk: a hármassal kérjük a folytatást. Nyugat ezután a tízest hívja, és látható, milyen jó, hogy Keletnek megmaradt a nyolcása (a normális jelzés ütést veszít)!

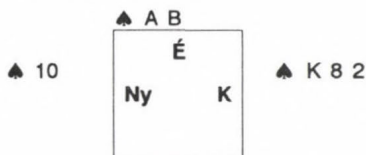

Szanjáték. D109x-ből megállapodászerűen a kilencessel indulunk, ezért Nyugat tízése a semmi teteje. Szabályunk szerint Kelet ilyenkor „hosszú”, ezért az ász alá bátorítólag a kettest tesszük.

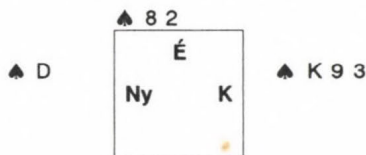

Nincs beimpasszolható lap az asztalon; Kelet nem „hosszú”. Ennélfogva a normális módszer szerint a kilencessel kérjük a szín folytatását.

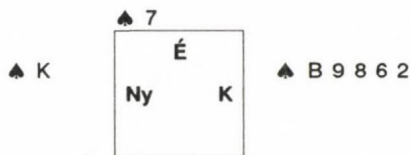

Szanjáték. Kelet hosszú, de nem a szabályok szerint. Normális bátorításként a kilencest tesszük.

Várkert Kupa '93

indult: 26 csapat

1- Videoton White	200	+126
Gál P, Szalay Gy, Szász Gy, Szóts G,		
2. Balásy	194	+105
Balásy I, Kovács A, Kuttner Gy, Széles Cs,		
3. Kaufmann	192	+82
Fogaras A, Kaufmann I, Kisgyörgy L, Szirmay Gy,		
4. Taurus	184	+73
Dumbovich M, Homonnay G. Kovács M, Nikolits T,		
5. Éliás	183	+52
Éliás I, Harsányi J, Pál S, Szabó L,		
6. Taxi	181	+46
Balogh Sz, Biborka T, Kovács T, Nagy A,		
7. Hajdu	180	+54
Bánki Z, Gulyás D, Hajdu P, Ribényi Á,		
8. EcoSoft	176	+45
Falus G, Kalmár Z, Lévai F, Marjai Gy, Szikrai M,		
9. Videoton Black	176	+32
Lakatos P, Varga I, Viktor D, Winkler G,		
10. IBE	174	+37
Linczmayer L, Macskásy G, Szappanos G, Szilágyi L,		

EcoSoft Kupa '93

indult: 72 pár

1. Szilágyi—Macskásy	2119.6	60.91%
2. Wellner—Blancz	2058.3	59.15%
3. Jánosy—Szabó /RO	2054.8	59.05%
4. Winkler—Varga	2016.4	57.94%
5. Szóts—Szász	1999.5	57.46%
6. Balásy—Kuttner	1975.9	56.78%
7. Chelu—Györkös /RO	1964.5	56.45%
8. Kerekes—Varga S.	1957.4	56.25%
9. Jakab—Csepeli	1956.4	56.22%
10. Réti—Oláh	1919.0	55.14%
11. Ferenczi—Herczegfalvy	1917.8	55.11%
12. Kovács A.—Széles	1899.9	54.59%
13. Nagy—Kovács T.	1893.5	54.41%
14. Riborics—Mirk	1885.1	54.17%
15. Decleva—Dörnyei	1869.9	53.73%
16. Pál I.—Micescu /RO	1869.5	53.72%
17. Kaufmann—Kisgyörgy	1869.0	53.71%
18. Fogaras—Szirmay	1856.9	53.36%
19. Homonnay—Nicolits	1854.5	53.29%
20. Viktor—Lakatos	1849.6	53.15%
21. Bartis—Magyar	1846.7	53.07%
22. Falus—Szikrai	1826.4	52.48%
23. Vida—Andrásfai	1822.7	52.38%

24. Gál—Szalay	1803.4	51.82%
25. Ragályi hp.	1802.5	51.80%
26. Bárczy—Csehó	1798.1	51.67%
27. Székelyné—Madarász	1797.0	51.64%
28. Mezei—Honti	1796.8	51.63%
29. Ormay—Siba	1795.1	51.58%
30. Bálint—Varsányi	1793.0	51.52%
31. Aczél—Kerti	1787.2	51.36%
32. Szappanos—Linczmayer	1780.6	51.17%
33. Éliás—Harsányi	1768.3	50.81%
34. Dumbovich—Kovács M.	1764.9	50.72%
35. Reviczky—Bartha	1763.0	50.66%
36. Bánki—Hajdu	1746.8	50.20%
37. Gulyás—Ribényi	1729.5	49.70%
38. Vékony—Harangozó	1728.2	49.66%
39. Lévai—Marjai	1726.5	49.61%
40. Gabos—Szalka	1721.0	49.45%
41. Földi—Zöld	1712.4	49.21%
42. Kardos—Nagyiván	1708.3	49.09%
43. Bozzai—Szalka	1707.5	49.07%
44. Kelen—Topolyi	1694.2	48.68%
45. Balogh—Biborka	1693.6	48.67%
46. Kövesdi—Bíró	1689.4	48.55%
47. Pócs—Bálint	1688.3	48.51%
48. Szabados—Rásonyi	1686.5	48.46%
49. Szabó L.—Pál S.	1680.3	48.28%
50. Makay—Nyirati	1673.2	48.08%

Tenkes Kupa

indult: 17 csapat

1. B.O.L.S	203	+136
Bárczy P., Lovász P., Ormay Gy., Siba G.,		
2. BERGER	200	+135
Balásy. Kuttner, Hegyi, Széles		
3. JÁCINT	192	+87
Welker J., Kelen K, Szilágyi L., Jakab S.		
4. HIFI	179	+65
Hajdu P., Ribényi A., Gulyás D., Czimer Cs.		
5. PAKS—NAGYKANIZSA	177	+37
Serdült, Jancsó, Göcze, Szabolcs		
6. HOMO	175	+50
Holyinka P., Ecsedy L, Szóts G., Monori Gy.		
7. TATABÁNYA	168	+12
Zalai, dr. Kovács Gy., Előd, Szabó		
8. V&W BT PÉCS	166	+7
Vági, Cziráky, Horváth, Szvitacs		
9. ÉLIÁS	166	+5
Harsányi J., Éliás, Jakó, Starkey, Turjanszky, Gulcsik		
10. DEPÉ	164	-3
dr Szabó T., Griger Á., Répás A., Komor P.		
11. EGER	162	-9
Böszörményi, Láng, Bata, András		

12. EcoSoft	151	-38
Marczóna, Minarik, Kaufmann, Marjai		
13. JENŐ	149	-57
Fenyves, Dömötöri, Dávid, Strausz		
14. FLANNERY	148	-57
Bánki Zs., Blancz T., Szalka J., Wellner P.		
15. PÉCS—VMH	147	-56
Bariné, Schweitzer, Trinn, Temesi		
16. ÚJPEST	145	-75
Vatai hp., Macskásy hp.		
17. PÉCS—NAGYKANIZSA	120	-140
Gálos, Németh, Kispálné, Zoboki		

Tenkes Kupa Páros

indult: 48 pár

1. Viktor—Gál	1952.9	70.45%
2. Ecsedy—Holyinka	1710.9	61.72%
3. Monori—Szóts	1678.1	60.54%
4. Szilágyi—Jakab	1639.4	59.14%
5. Welker J.—Kelen K.	1613.5	58.21%
6. Gulyás—Ribényi	1593.9	57.50%
7. Kuttner—Balásy	1590.2	57.37%
8. Vági—Cziráky	1566.5	56.51%
9. Andrásfai—Bérczy	1566.1	56.50%
10. Bata—András	1560.4	56.29%
11. Czimer—Hajdú	1534.1	55.34%
12. Bárczy—Siba	1528.9	55.16%
13. Mirk—Riborics	1515.6	54.68%
14. Wellner—Blancz	1481.4	53.44%
15. Bariné—Schweitzer	1451.8	52.37%
16. Argyelán—Varga	1450.9	52.34%
17. Horváth—Szvitacs	1443.2	52.06%
18. Hegyi—Széles	1434.5	51.75%
19. Lovász—Ormay	1434.2	51.74%
20. Abonyi—Nyitriti	1429.6	51.57%
21. Kaufmann—Marjai	1422.0	51.30%
22. Ragályi hp	1411.8	50.93%
23. Kispálné—Zoboki	1396.6	50.38%
24. Sülle—Kollár	1393.8	50.28%
25. Jakó—Starkey	1391.7	50.22%
26. Láng—Böszörményi	1386.3	50.01%
27. Répás—Komor	1381.3	49.83%
28. Harsányi—Éliás	1365.9	49.27%
29. Bánkiné—Szalka J.	1355.1	48.89%
30. Árvay—Harsányi	1355.0	48.88%

Mitchell páros eredménylisták

1. Kovács M.—Linczmayer-Nikolits	56.11%
2. Gál—Szász Gy.	55.30%
3. Koltai—Magyar—Szappanos	53.82%
4. Welker J.—Jakab	53.66%
5. Gabos—Szalka T.	53.21%
6. Bíró—Demeter	52.70%
7. Szalay—Winkler	52.59%

8. Dienes—Homonnay	51.91%
9. Ecsedy—Holyinka	51.72%
10. Kepecs—Mirk	51.40%
11. Lévai—Vinkler	51.21%
12. Kertes—Vég—Vég	50.96%
13. Macskásy—Szilágyi	50.77%
14. Csóka—Fogarassy	50.69%
15. Fogaras—Szirmay	50.61%
16. Gulyás—Ribényi	50.61%
17. Bartis—Kisgyörgy—Varga	49.31%
18. Kaufmann—Osskó	49.21%
19. Földi—Zöld	49.17%
20. Monori—Szóts	48.81%
21. Anders—Cziffra	48.69%
22. Bálint—Drasny	48.62%
23. Kovács Z.—Bánki	48.59%
24. Balásy—Kuttner	48.25%
25. Kalmár—Liska—Lukácsi	48.17%
26. Lakatos—Tóth I.—Viktor D.	40.18%
27. Csiszár—Tarnai	48.02%
28. Kelen K.—Kovács A.	46.90%
29. Pál—Szabó	46.65%
30. Pallós—Takács	46.11%
31. Blancz—Wellner	46.04%
32. Aczél—Boóc—Sztrapkovic	43.96%

Mitchell I/b végeredmény

1. Bárczy—Siba	54.38%
2. Argay—Czimer	54.19%
3. Nagyiván—Szamos	53.79%
4. Germadics—Magyari	53.02%
5. Szabados—Rásonyi	52.61%
6. Csibi—Hajlik—Detre	52.58%
7. Mezey—Honti	52.47%
8. Szabó—Szónyi	52.35%
9. Hajdú—Vida	51.42%
10. Róna—Oláh	51.41%
11. Nagy—Nyárádi	50.98%
12. Bánkiné—Pető	50.81%
13. Németh—Béda	50.77%
14. Benedek—Szűcs	50.60%
15. Kerti—Ormay	50.44%
16. Bárány—Kerényi	49.87%
17. Bozzai—Krieger	49.84%
18. Gyulai—Kotányi	49.30%
19. Faludy—Nemes	49.11%
20. Lelkes—Méry	49.05%
21. Quittner—Quittner	49.01%
22. Tóth—Varga T.	48.94%
23. Bárczy—Csehó	48.90%
24. Pelikán—Szász D.	48.87%
25. Bánkövi—Poór	48.80%
26. Máthé—Ragályi	48.75%
27. Réti—Varga L.	48.44%
28. Bolgár—Csepeli	47.74%
29. Koczka—Szombati	47.67%
30. Szabados—Tihanyi	46.99%
31. Gyulai—Lénárt	45.66%
32. Láng—Szetey	40.27%

II. o.

1. Kelen B.—Kelen L. hp.	54.38%
2. Harangozó—Vékony	53.28%
3. Makara—Kocsis	53.24%
4. Bleuer—Gráf	52.96%
5. Viktor Gy.—Viktor K.	52.88%
6. Solt—Tamássy	52.38%
7. Macskásy hp.	51.85%
8. Topolyi—Kardos	51.69%
9. Gulcsikné—Kádár	51.67%
10. Andrásfai—Rázsó	51.45%
11. Lengyel hp.	51.30%
12. Lévai—Marjai	50.99%
13. Arató—Mihály	50.89%
14. Decleva—Dörnyei—Zánkay	50.73%
15. Orbán—Lukács	50.42%
16. Dessewffy—Szigethy	49.84%
17. Beck M.—Szalkáné—Lovász	49.56%
18. Söpkézné—Éless	49.49%
19. Haluszné—Riborics	49.30%
20. Ligeti—Soterius	49.09%
21. Bíró—Karajannisz	49.02%
22. Szűcsné—Kerekes—Varga S.	48.97%
23. Hittmann—Kálmán	48.63%
24. Andrásfi—Fazekas	48.32%
25. Bujdosó—Madarász	48.08%
26. Gosztonyi—Márkus	47.71%
27. Szentmiklós hp.	47.70%
28. Bódis—Kovács—Liska	47.61%
29. Sándor J.—Bárdossy—Bóc	47.47%
30. György—Mészáros	47.23%
31. Bleyer—Cifer	46.67%
32. Gyenge—Papp	44.02%

III. o.

1. Vörös—Forgács	53.32%
2. Dobi—Székely	52.65%
3. Beck—Trencsényi	52.36%
4. Nagy—Siba	52.25%
5. Hajdú—Klein—Stark	52.12%
6. Nádasdi—Villányi	52.03%
7. Kleinné—Eliás	51.89%
8. Zempléni hp.	51.69%
9. Reviczky—Bartha—Kövesdi	51.55%
10. Bohner—Scharnitzky	51.54%
11. Rónai—Soproni	51.05%
12. Czunyiné—Klim—Krajcsovits	50.91%
13. Bikki—Frey	50.55%
14. Zoller—Zoller	50.39%
15. Kolosi—Révai—Werner	50.31%
16. Baán—Baán—Gröbler	50.30%
17. Bőszörményi—Gárdos	50.17%
18. Eleőd—Toron	50.15%
19. Fris—Gerencsér—Varga	49.88%
20. Medvigy—Susits—Vaár	49.87%
21. Károlyiné—Rauscher—Zalai	49.56%
22. Hazai—Hazai—Újlaki	48.94%
23. Vatai hp.—Burián	48.38%
24. Ember—Kállay—Márton	48.25%

25. Kovács—Bartha	48.00%
26. ifj. Kisgyörgy—Molnár	47.98%
27. Baksay—Kormos	47.94%
28. Békési hp.	47.15%
29. Harmat—Kiss	47.09%
30. Komlósi—Pártos—Pongrácz	47.02%
31. Barna—Bán—Benedek	46.92%
32. Czigány—Kiss—Kerényi	45.88%

IV. o.

1. Springer—Talyigás	56.86%
2. Kabai—Tarnos	54.72%
3. Gergely—Tala	54.47%
4. Nikolits É.—Somhegyi	53.56%
5. Ferenczi—Herczegfalvy	53.55%
6. Szemere—Fekete	53.39%
7. Mallászné—Szentaidi	53.38%
8. Desewffy—Kerkovits	53.02%
9. Talyigás—Szabó	52.99%
10. Moharos—Pataki	52.83%
11. Kiss—Várnai	52.68%
12. Fövényi—Pásztor	52.68%
13. Kákóczyk—Turjánszky	52.22%
14. Balogh—Popper	52.03%
15. Dézsi—Palócz—Vincze	51.61%
16. Zsótérné—Csongrádi	51.52%
17. Jalsovszky—Révai	51.35%
18. Szenté—Bánkúti	51.29%
19. Novák—Novák—Tölgyesy	51.20%
20. Fodor—Garai	50.96%
21. Dér—Szűcs	50.94%
22. Surányiné—Vajda	50.93%
23. Gasztonyi—Tölgyesi	50.41%
24. Arató—Szántó	49.12%
25. Fűzes—Haraszi—Rés	49.04%
26. Bálint—Pós	49.01%
27. Gröbler—Radinszky	48.70%
28. Kós—Lovas—Drasny	48.63%
29. Antoine—Guilmin	48.32%
30. Saródy hp.	48.16%
31. Kiss—Lukács	47.97%
32. Bencsik—Gábler	47.80%
33. Orlai—Vashegyi	47.57%
34. Harsányi—di Gléria—Végné	46.48%
35. Benedek—Fodor—Bokor	46.37%
36. Iványi—Kiss	44.00%
37. Hunyadvári—Keresztúri	43.71%
38. Rátfai—Molnár—Tóth	42.92%
39. Bartisné—Oláh	42.69%
40. Nemes—Marossy	41.57%
41. Révai—Keresztény	41.51%

MEGHÍVÓ ORFEUM CASINÓ

BRIDZS-NAPOK

1993 november 4-7

Program:

november 4.	17 ⁰⁰	csapatverseny nevezési zárlat
	17 ³⁰	verseny 1-5 forduló
november 5	16 ⁰⁰	csapatverseny 6-11. forduló
november 6.	13 ⁰⁰	párosverseny nevezési zárlat
	14 ⁰⁰	párosverseny I. forduló
november 7.	14 ⁰⁰	párosverseny II. forduló
	20 ⁰⁰	Díjkiosztás

Nevezési díj:

1600.-Ft/csapat
1200.-Ft/pár

Díjak:

Csapat I. 25.000.-Ft + Orfeum Casinó Kupa
Páros I. Meghívás az 1994-es CADIZ-i nemzetközi versenyre
2 fő részére, repülőjeggyel, szállodával + vándorkupa

Programme:

4 th November	Open team registranon deadline	5 ⁰⁰
4 th November	Open team rounds 1-5	5 ³⁰
5 th November	Open team round 6-11	4 ⁰⁰
6 th November	Open pair registration deadline	1 ⁰⁰
6 th November	Open pair-1st round	2 ⁰⁰
7 th November	Open pair - 2nd. round	2 ⁰⁰
7 th November	Prize-giving ceremoni	8 ⁰⁰

Entry fess.

Open team	HUF 1.600 per team (up to 6 players)
Open pair	HUF 1.200 per pairs

Tisztelt Sportársaink!

Örömmel értesítjük Önöket, hogy a NIMBUSZ Kft. szervezésében országos hálózatot alakítunk ki különböző logikai játékokhoz (bridzs, sakk, backgamman, go, stb.) szükséges kellékek árusítására.

A hálózat boltjai, a világhírű Saitek cég Pro-Bridge márkanévű bridzs-, és Kasparov márkanévű sakk-komputereit is forgalmazzák. Valamennyit magyar nyelvű kézikönyvvel és a sakk-komputereket egy G. Kasparov által írt sakk-könyvvel együtt árusítjuk.

Rendkívüli ajánlataink:

BRIDGE SHADOW	10.600,- Ft
PRO BRIDGE 310	14.400,- Ft
PRO BRIDGE 510	33.200,- Ft
510 UPGRADE KIT	5.900,- Ft
Calculator Chess	2.990,- Ft
Sensor Chess	5.900,- Ft
Turbo Adv. Trainer	13.300,- Ft
Kasparov RISC 2500 (2400 feletti Élő-pont)	59.400,- Ft
BACKGAMMON TABLETOP	12.200,- Ft
BACKGAMMON PORTABLE	12.200,- Ft

Forgalmazza:



Számítástechnikai
és Kereskedelmi Kft.
1025 Budapest, Csévi u. 22.
Tel.: 1-1-763-801

Keresse:

Budapesten:

a **KERAVILL** üzleteiben

Vidéken:

COMPUTER CORNER

7623 Pécs, Rákóczi u. 24-26.

Tel.: 72/333-244

ALFADAT-PRESS Kft.

2803 Tatabánya, Vértanúk tere 1.

Tel.: 34/310-717

ACE TRADE-ING Kft.

3530 Miskolc, Corvin út 1.

Tel.: 46/325-615

MICROSYSTEM-Kecskemét Kft.

6000 Kecskemét, Arany J. u. 4.

Tel.: 76/482-054

COMPUTER PRAXIS Kft.

3525 Miskolc, Dériné u. 18.

Tel.: 46/412-810

3525 Miskolc, Kazinczy u. 19.

Tel.: 46/357-888

3300 Eger, Csiky S. u. 17.

Tel.: 36/321-186

Krautzberger Spritztechnik

Krautzberger GmbH.

Postfach 168
D-6228 Eltville 1
Telefon: 0 6123/698-0
Telx: 4182 484 kco
Fax: 0 6123/63466

Krautzberger GmbH.

Linzer Str. 1
A-3003 Gablitz (bei Wien)
Telefon: 0 2231/5191-0
Telex: 133 746 kco
Fax: 0 231/5193-14

Krautzberger FEF KFT.

Mozsár u. 9. IV./50
H-1066 Budapest
Telefon: 1/11-6030
Fax: 1/131-6931

..weil's auf
Präzision
ankommt

